



Aménageur d'Espaces...

[www.mbs95.com](http://www.mbs95.com)

15, rue de la Briqueterie 95330 DOMONT  
Tél. 01 39 35 41 80 Fax 01 39 35 41 76 [commercial@mbs95.com](mailto:commercial@mbs95.com)

EXECUTIVE | **ivm**  
since 1948

IVM esprime un'identità sempre più focalizzata nel contesto del PROGETTO e del SERVIZIO proiettandosi, attraverso le sue scelte, in prima linea negli scenari contemporanei e futuri dell'arredamento per l'ufficio. Un design elegante in accordo con minimalismo estetico e forte valenza tecnologica.

Design e concretezza quindi, in una proposta di catalogo completa. Quella che fa di IVM "un'Azienda di progetto".

Questo volume è dedicato alle COLLEZIONI DIREZIONALI. Linee essenziali, sofisticate ed eleganti, interpretate attraverso materiali esclusivi.

IVM embraces an identity that is making a real mark as a strong player in the PROJECTS and SERVICES area, launching itself into the forefront of contemporary and future office furniture settings through its choices. Tasteful design united with visual minimalism and bold technological appeal.

Design and substance, therefore, to provide complete solutions. The concept that makes IVM a "project-based Company".

This publication focuses on the EXECUTIVE COLLECTIONS. Essential, sophisticated and classy lines interpreted through exclusive materials.

IVM exprime une identité toujours plus forte dans le cadre de la CONCEPTION et des SERVICES offerts également sur le marché en se projetant, à travers ses choix, sur le devant de la scène actuelle et future du mobilier de bureau. Un design élégant en accord avec le minimalisme esthétique et la forte valeur technologique.

Le design s'allie au concret et offre des solutions complètes. C'est ce qui fait d'IVM « une entreprise spécialisée dans la conception ».

Ce catalogue est consacré aux COLLECTIONS MOBILIER DE DIRECTION. Des lignes essentielles, sophistiquées et élégantes interprétées à travers des matériaux exclusifs.

6 LLOYD  
46 ICON  
76 NEWLOOP  
96 GLAMOUR EDITION  
142 FLY  
164 WING  
186 ATHOS

208 CONTENITORI EXECUTIVE  
226 TAVOLO KONO  
236 LE BOISERIE  
252 LIGHTWALL  
266 RECEPTION SALVE  
276 RECEPTION ESEDRA  
284 RECEPTION ESEDRALIGHT

EXECUTIVE | COLLEZIONI  
DIREZIONALI



*Aménageur d'Espaces...*

[www.mbs95.com](http://www.mbs95.com)

15, rue de la Briqueterie 95330 DOMONT  
Tél. 01 39 35 41 80 Fax 01 39 35 41 76 [commercial@mbs95.com](mailto:commercial@mbs95.com)

# LLOYD

DESIGN by GIORGIO TOPAN

LLOYD interpreta lo spazio con essenzialità e rigore.

Le linee esprimono forme precise e simmetrie originali che incorniciano un design autentico, costruito su una ricercata e innovativa combinazione di materiali.

LLOYD provides a minimal, well-defined interpretation of the space.

The lines describe clear-cut forms and original symmetries that frame an authentic design, based on a refined, innovative combination of materials.

LLOYD interprète l'espace avec essentialité et rigueur.

Les lignes expriment des formes précises et des symétries originales qui encadrent un design authentique, bâti sur une combinaison de matériaux recherchée et innovante.





La soluzione in Eucalipto  
ci regala un'identità visiva  
profonda e una precisa scelta  
di materiale.

The Eucalyptus option conveys  
a far-reaching visual identity  
and a specific choice of material.

La solution en Eucalyptus  
transmet une identité visuelle  
profonde et un choix pointu  
de matériau.

Con LLOYD la funzionalità è una promessa mantenuta senza scendere a compromessi con la bellezza, qui ancor più impreziosita dal sottomano a scorrimento in pelle.

LLOYD keeps the promise of functionality without compromising on aesthetics, and the slide-out leather desk pad makes it even more outstandingly fine.

Avec LLOYD, la fonctionnalité est une promesse tenue sans rien céder à la beauté, rendue ici encore plus précieuse par le sous-main coulissant en cuir.



La luce respira e gioca tra legno e metallo, tra vuoti e pieni. In questa configurazione, la cassetteria singola ridisegna il concetto di simmetria, diventando il punto fermo di un equilibrio rinnovato e totalmente personale.

Light breathes and plays between wood and metal, between voids and solids. In this configuration, the single drawer unit redesigns the concept of symmetry, and becomes the cornerstone for renewed, completely personal equilibrium.

La lumière respire et s'insinue entre le bois et le métal, entre volumes vides et pleins. Dans cette configuration, le caisson à tiroirs simple redéfinit le concept de symétrie et devient le point immuable d'un équilibre renouvelé et complètement personnel.







La soluzione in Noce ci racconta  
l'accurata lavorazione e l'arte  
sapiente del Made in Italy.

Un concetto di stile assoluto,  
in perfetta armonia tra note calde  
e fredde, dove ogni venatura è cifra  
autentica di una storia unica.



The Walnut option clearly narrates the careful workmanship and skilled Made in Italy craftsmanship.

An exceptionally stylish concept, with perfectly harmonious warm and cool notes, where each and every grain of the wood is the authentic mark of a unique story.

La solution en Noyer nous raconte le travail minutieux et l'art savant du Made in Italy.

Un concept de style absolu, en parfaite harmonie entre notes chaudes et froides, où chaque sinuosité est la marque authentique d'une histoire unique.





C'è un'ambizione precisa nelle Madie LLOYD: è espressione attuale di un design magico e senza tempo. Il rigore della maniglia a presa continua, esalta il segno distintivo di questo straordinario e funzionale elemento d'arredo.

The express goal of the LLOYD Credenzas is the contemporary expression of a magical, timeless design. The sleekness of the full-length handle highlights the distinctive mark of this extraordinary and functional piece of furniture.

Les crédences LLOYD ont une ambition bien précise: incarner l'expression actuelle d'un design magique et intemporel. La rigueur de la poignée sur toute la hauteur de la porte rehausse la marque distinctive de cet élément de mobilier extraordinaire et fonctionnel.



Le Madie



Le MADIE si propongono con struttura in impiallacciato noce ed eucalipto, oppure in laccato metallizzato peltro o bruno oliva.

La struttura in impiallacciato si abbina a frontali noce, eucalipto o laccato lucido (disponibile nelle tre varianti di colore ghiaccio, tortora, verde).

Con struttura in impiallacciato, disponibile anche la variante con top in ecopelle colore brown (solo per le madie h.86).

La struttura in laccato metallizzato si abbina a frontali in laccato lucido.



The CREDENZA frames come in walnut and eucalyptus veneer or pewter or olive brown metallic lacquer. The veneer frame matches walnut, eucalyptus or gloss lacquer fronts (available in three colours: ice white, tortora, green). The veneer frame can also be matched with the variant with brown faux leather top (only for credenzas h. 86). The metallic lacquer frame matches gloss lacquer fronts.

Les CRÉDENCES sont proposées avec une structure en plaqué noyer et eucalyptus ou laqué métallisé Étain ou Olive brun. La structure en plaqué est assortie aux façades en noyer, eucalyptus ou laqué brillant (disponible dans les trois coloris glacier, tortora et vert). La structure en plaqué prévoit également la version avec top en éco-cuir Brown (uniquement pour les crédences h.86). La structure en laqué métallisé est assortie aux façades en laqué brillant.



meeting

Ritrovarsi insieme è condivisione.  
Di idee, di contenuti, di sensazioni,  
ma anche di spazi.

L'idea di meeting che LLOYD  
esprime è chiara e decisa come  
il suo carattere.

Getting together is sharing.  
Sharing ideas, content, feelings  
and spaces.

LLOYD expresses a clear, decisive  
idea of meetings, just like its own  
personality.

Se retrouver, c'est partager...  
des idées, des contenus, des  
sensations, mais aussi des espaces.

L'idée de réunion exprimée  
par LLOYD est claire et décidée,  
comme son caractère.





La tecnologia è semplificazione, rapidità di risultato, efficienza.  
L'elemento centrale ad assetto variabile offre sistemi di connettività ed alimentazione che sono immediatamente a disposizione. Basta un tocco, anche dallo smartphone.

Simplified, rapid, efficient technology.  
The height-adjustable centre element provides connectivity and power supply systems, immediately available whenever required.  
It just takes a touch, even of a Smartphone.

La technologie est synonyme de simplification, rapidité de résultat, efficacité.  
L'élément central est un point de connexion escamotable équipé de prises réseau et de prises courant prêts à être utilisés à tout moment. Il suffit d'un effleurement, même depuis votre smartphone.

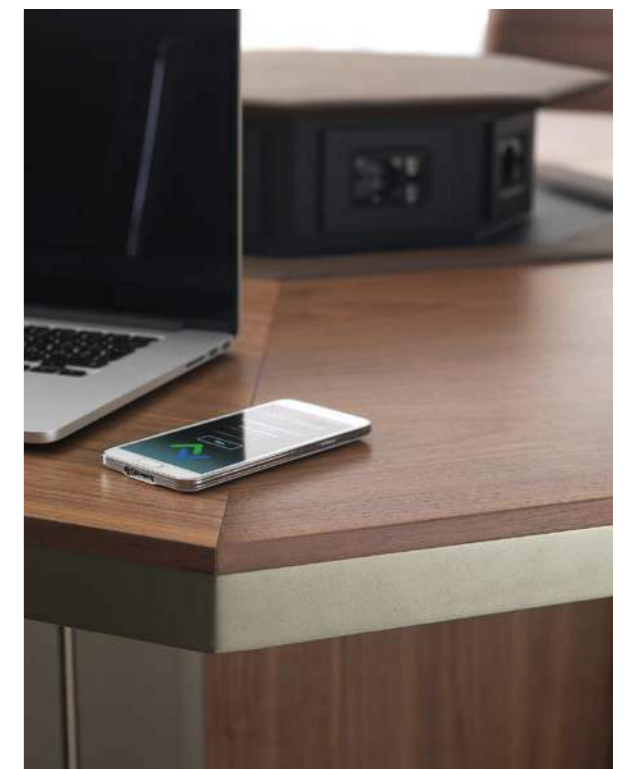

L'ottagono è l'iperbole dell'infinito.  
C'è molto più di una scelta di design in questo tavolo LLOYD, ci sono profondità ed elevazione, tecnologia ed essenza.

The octagon is the emblem of endlessness.  
This LLOYD table is much more than just a design option: it showcases depth, elevation, technology and substance.

L'octogone est l'hyperbole de l'infini.  
Il y a tellement plus qu'un choix de design dans cette table LLOYD, il y a la profondeur et l'élevation, la technologie et l'essence.

I tavoli meeting ottagonali sono previsti anche con basamento NAKED, sempre con inserto centrale rivestito in ecopelle color brown.

The octagonal meeting tables also come with NAKED base, again with the centre insert covered in brown Faux Leather.

Les tables de réunion octogonales sont prévues également avec le piètement NAKED, toujours avec l'élément central recouvert d'écocuirs Brown.









Completano la proposta meeting della collezione LLOYD i tavoli ellittici. In questa particolare versione l'insero centrale può essere in ecopelle color brown oppure in laccato metallizzato Peltro o Bruno Oliva, in abbinamento al colore della struttura.

The elliptical tables complete the LLOYD meeting proposal. In this specific version, the centre insert can come in brown Faux Leather or in Pewter or Olive Brown metallic lacquer to match the colour of the frame.

Les tables elliptiques viennent compléter les tables de réunion de la collection LLOYD. Dans cette version particulière, l'élément central peut être en éco-cuir Brown ou en laqué métallisé Étain ou Olive brun, assorti à la couleur de la structure.



Specifiche Tecniche  
*Technical Specifications*  
*Specifications Techniques*





Peltro - Pewter - Étain

Bruno Oliva - Olive Brown - Olive Brun

LLOYD si propone con piani scrivania e tavoli meeting in impiallacciato Noce, Eucalipto o in Laccato Lucido (disponibile nelle tre varianti di colore Ghiaccio, Tortora, Verde).

Le finiture per la struttura, Peltro o Bruno Oliva, sono indifferentemente abbinabili alle finiture dei piani.

Tutti i piani scrivania sono caratterizzati dall'insero del sottomano scorrevole in Ecopelle colore Brown. Anche per i tavoli ottagonali, ellittici e tondi l'insero centrale è in Ecopelle colore Brown.

Per i soli tavoli ellittici disponibile anche la versione con inserto centrale laccato metallizzato (nelle due varianti di collezione, peltro e bruno oliva).

LLOYD comes with Walnut, Eucalyptus or Gloss Lacquer veneer desktops and meeting tables (available in three colours: Ice White, Tortora, Green). The frame finishes - Pewter or Olive Brown - can be freely mixed and matched with the desktop finishes.

All the desktops feature the slide-out desk pad insert in Brown Faux Leather.

The centre insert for the octagonal, elliptical and round tables is also Brown Faux Leather. The elliptical tables also come with a metallic lacquer centre insert (in the two versions of the collection: pewter and olive brown).

LLOYD se décline avec des plateaux de bureau et des tables de réunion en plaqué Noyer, Eucalyptus ou en Laqué Brillant (disponible dans les trois coloris glacier, tortora et vert). Les finitions de la structure, Étain et Olive Brun, sont indifféremment assorties aux finitions des plateaux.

Tous les plateaux de bureaux sont caractérisés par le sous-main coulissant en Éco-cuir Brown. De même pour les tables octogonales, elliptiques et rondes qui sont équipées de l'élément central en Éco-cuir Brown.

Pour les tables elliptiques, la version avec élément central laqué métallisé (dans les deux coloris de la collection, étain et olive brun) est également disponible.

Per una corretta valutazione di tonalità e colore delle diverse finiture rappresentate a catalogo, è necessario fare riferimento ai campioni fisici.

Due to variances in printed colours, see the swatches for the actual colours and shades of the different finishes.

Pour une évaluation correcte de la tonalité et de la couleur des différentes finitions présentées dans le catalogue, il est nécessaire de se référer aux échantillons physiques.

Impiallacciato Veneer Plaqué



Noce  
Walnut - Noyer

Eucalipto  
Eucalyptus

EcoPelle - Faux Leather - Éco-Cuir



Brown

Laccato Lucido - Glossy - Laqué Brillant



Ghiaccio  
Ice White - Glacier

Tortora

Verde  
Green - Vert

Laccato Metallizzato - Metallic Lacquer Frame - Laqué Métallisé

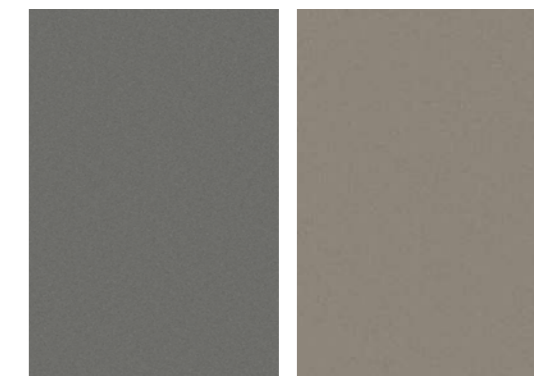

Peltro  
Pewter - Étain

Bruno Oliva  
Olive Brown - Olive Brun



Sottomano centrale scorrevole rivestito in EcoPelle color Brown, che permette l'accesso ad un vano multifunzione per accumulo cavi, porta prese (optional) e porta oggetti.

Slide-out centre desk pad in Brown Faux Leather provides access to a multifunctional compartment for cable management, power plugs (optional) and an organiser tray.

Sous-main central coulissant recouvert en éco-cuir Brown qui permet d'accéder à un logement multifonction pour rangement de câbles, prise multiple (en option) et vide-poche.



Modesty Panel centrale\_ Finiture in abbinamento alle formelle del piano scrivania.

Modesty Panel in the centre\_ Finishes match the desktop work surface panel.

Voile de fond central\_ Finitions assorties aux panneaux du plateau de bureau.



Vertebra per passaggio cavi  
Flexible spine  
Vertebre verticale de passage de cables

## LLOYD \_TIPOLOGIA DEGLI ELEMENTI \_RANGE OPTIONS / TYPOLOGIE DES ÉLÉMENTS

SCRIVANIA **NAKED** P100 H 75  
NAKED DESK  
BUREAU **NAKED**

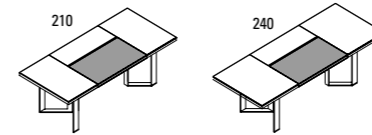

SCRIVANIA **CON MODESTY PANEL** P100 H 75  
DESK **WITH MODESTY PANEL**  
BUREAU **AVEC VOILE DE FOND CENTRAL**

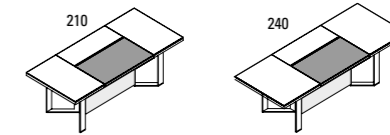

SCRIVANIA **CON 1 CASSETTIERA PENSILE** P100 H 75  
DESK **WITH 1 SUSPENDED DRAWER UNIT**  
BUREAU **AVEC 1 CAISSON À TIROIRS SUSPENDU**

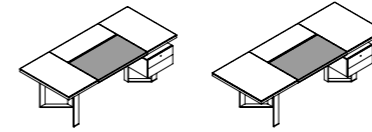

SCRIVANIA **CON 2 CASSETTIERE PENSILE** P100 H 75  
DESK **WITH 2 SUSPENDED DRAWER UNITS**  
BUREAU **AVEC 2 CAISSONS À TIROIRS SUSPENDU**

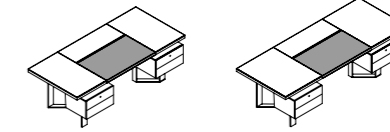

CASSETTIERA **SU RUOTE** L 63 P 61 H 65  
DRAWER UNIT **ON CASTORS**  
CAISSON À TIROIRS **SUR ROULETTES**



MOBILE APPENDICE **SU RUOTE** L 155 P 61 H 65  
RETURN **ON CASTORS**  
EXTENSION **SUR ROULETTES**

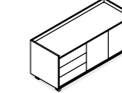

TAVOLO **OTTAGONALE** L 185 P 185 H 75  
OCTAGONAL TABLE  
TABLE **OCTOGONALE**

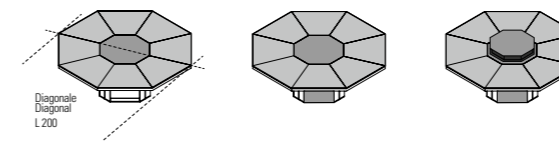

TAVOLO **TONDO** Ø 140 H 75  
ROUND TABLE  
TABLE **RONDE**

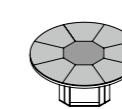

TAVOLO **ELLITTICO** H 75  
ELLIPTICAL TABLE  
TABLE **ELLIPTIQUES**

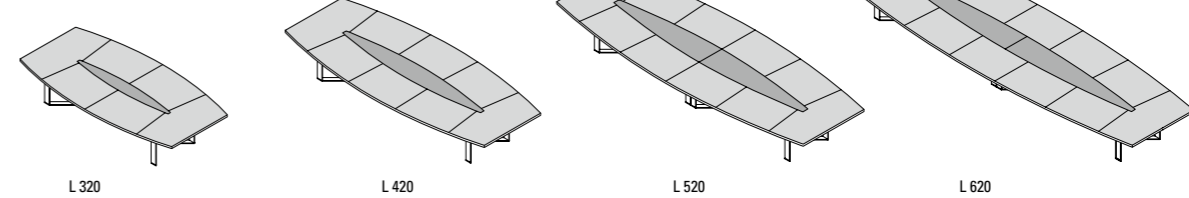

MADIA **CREDENZA** L 243.2 P 48.8 H 86  
CRÉDENCE

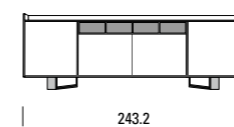

MADIA **CREDENZA** L 123.2-L 243.2 P 48.8 H 153  
CRÉDENCE

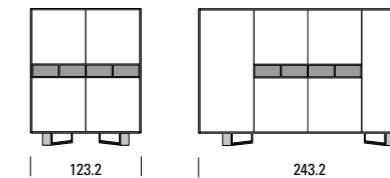

## LLOYD \_SPECIFICHE TECNICHE

### SCRIVANIE

#### PIANI SCRIVANIA

I piani sono composti da:

- Piano superiore a formelle spessore 15 mm, disponibile nelle finiture Impiallacciato Noce Canaletto o Eucalipto o Laccato Lucido Diretto (nelle tre varianti di colore Ghiaccio, Verde o Tortora).
- Sottopiano spessore 40 mm, Laccato in finitura metallizzata nei colori Peltro o Bruno Oliva
- Sottomano centrale scorrevole rivestito in EcoPelle color Brown, che permette l'accesso ad un vano multifunzione per accumulo cavi, porta prese e porta oggetti.

#### STRUTTURA PORTANTE SCRIVANIA

La struttura portante dei piani è disponibile nelle seguenti varianti:

- **n°4 GAMBE ad ANELLO** in Alluminio\_ Sezione verticale 105x13 mm Sezione orizzontale 80x13 mm\_ in finitura Peltro o Bruno Oliva (versione denominata NAKED)
  - **n°4 GAMBE ad ANELLO con Modesty Panel** centrale (finiture in abbinamento alle formelle del Piano Scrivania).
  - **n°4 GAMBE ad ANELLO, di cui UNA con integrata CASSETTIERA PENSILE\_2** cassetti avente le seguenti caratteristiche:
    - Cassetto interno in Legno con rivestimento in simil-tessuto, montato su guide quadro a scomparsa con apertura Push-Pull. Completo di serratura, dotata di cilindro estraibile che permette la chiusura simultanea di tutti i cassetti.
    - La Cassetiera è disponibile nelle seguenti finiture:
      - Struttura e Frontali spessore 19mm in Impiallacciato Noce Canaletto o Eucalipto.
- Oppure
- Struttura spessore 19 mm in Laccato Metallizzato Peltro o Bruno Oliva con Frontali spessore 19 mm in Impiallacciato Noce Canaletto o Eucalipto oppure in Laccato Lucido Diretto (nelle tre varianti di colore Ghiaccio, Verde o Tortora)
- **n°4 GAMBE ad ANELLO, di cui DUE con integrata CASSETTIERE PENSILI.**

#### CASSETTIERE SU RUOTE

Cassettiere con vano portante realizzato in spessore 18 mm.

- Cassetti interni in Legno con rivestimento in simil-tessuto montati su guide quadro a scomparsa con apertura Push-Pull.
- Serratura, dotata di cilindro estraibile che permette la chiusura simultanea di tutti i cassetti. Ruote Piroettanti Integrate.
- La Struttura è completamente rivestita con pannelli spessore 15 mm, mentre i Frontali hanno spessore 19 mm.
- Disponibili i seguenti abbinamenti:
- Struttura e Frontali impiallacciato Noce Canaletto o Eucalipto con Top impiallacciato Noce Canaletto, Eucalipto o Rivestito in Ecopelle Color Brown.
  - Struttura Laccato Metallizzato Peltro o Bruno Oliva con Frontali e Top impiallacciato Noce Canaletto o Eucalipto
  - Struttura e Top Laccato Metallizzato Peltro o Bruno Oliva con Frontali Laccato Lucido Diretto (nelle tre varianti di colore Ghiaccio, Verde o Tortora).

#### MOBILE APPENDICE SU RUOTE

Mobile Appendice con vani portanti realizzati in spessore 18 mm.

- Cassetti interni in Legno con rivestimento in simil-tessuto montati su guide quadro a scomparsa con apertura Push-Pull. Serratura dotata di cilindro estraibile che permette la chiusura simultanea di tutti i cassetti.
- Ante con apertura Push-Pull. Ruote Piroettanti Integrate.
- La Struttura è completamente rivestita con pannelli spessore 15 mm, mentre i Frontali hanno spessore 19 mm.
- Disponibili i seguenti abbinamenti:
- Struttura e Frontali impiallacciato Noce Canaletto o Eucalipto con Top impiallacciato Noce Canaletto, Eucalipto o Rivestito in Ecopelle Color Brown.
  - Struttura Laccato Metallizzato Peltro o Bruno Oliva con Frontali e Top impiallacciato Noce Canaletto o Eucalipto
  - Struttura e Top Laccato Metallizzato Peltro o Bruno Oliva con Frontali Laccato Lucido Diretto (nelle tre varianti di colore Ghiaccio, Verde o Tortora).

#### TAVOLO OTTAGONALE

Il PIANO OTTAGONALE è composto da:

- Piano superiore a formelle spessore 15 mm disponibile nelle finiture Impiallacciato Noce Canaletto o Eucalipto o nelle varianti Laccato Lucido diretto (nelle tre varianti di colore Ghiaccio, Verde o Tortora)
- Sottopiano spessore 40 mm, Laccato in metallizzata nei colori Peltro o Bruno Oliva
- Piano Centrale Fisso o Elevabile Elettricamente rivestito in EcoPelle color Brown.

La versione Elevabile Elettricamente può essere comandata sia mediante pulsante posizionato nella parte inferiore del piano che tramite App su Smartphone; permette l'accesso ad un vano dotato di otto unità elettriche composte ognuna da una presa UNEL, una Presa USB con funzioni di ricarica o trasmissione dati (a scelta del cliente) e una presa RJ45.

La STRUTTURA PORTANTE del tavolo ottagonale è disponibile nelle seguenti varianti:

- **n°4 GAMBE ad ANELLO**, in Alluminio\_ sezione verticale 105x13 mm Sezione orizzontale 80x13 mm\_ in finitura Peltro o Bruno Oliva.
- **n°4 GAMBE ad ANELLO con BASAMENTO PANNELLATO** (Finiture in abbinamento alle Formelle del Piano)
- **n°4 GAMBE ad ANELLO con BASAMENTO PANNELLATO** (Finiture in abbinamento alle Formelle del Piano) composto da una parte fissa in Folding ed un pannello amovibile per consentire l'accesso al vano interno dove è posizionato il **SISTEMA DI SOLLEVAMENTO ELETTRICO**.

#### TAVOLI ELLITTICI

I PIANI ELLITTICI sono composti da:

- Piano superiore a formelle spessore 15 mm disponibile nelle finiture Impiallacciato Noce Canaletto o Eucalipto o nelle varianti Laccato Lucido diretto (nelle tre varianti di colore Ghiaccio, Verde o Tortora)
- Un Sottopiano spessore 40 mm, Laccato in finitura metallizzata nei colori Peltro o Bruno Oliva
- Piano Centrale Fisso rivestito in EcoPelle color Brown o in Laccato Metallizzato Peltro o Bruno Oliva. I piani Centrali, in entrambe le finiture possono essere dotati di Top Access (completi di vassoio accumulo cavi sottopiano).

La STRUTTURA PORTANTE dei tavoli ellittici è disponibile nelle seguenti varianti:

- Per Tavolo Lunghezza **3200 mm**: n°4 GAMBE ad ANELLO\_ in Alluminio sezione verticale 105x13 mm - Sezione orizzontale 80x13 mm\_ in finitura Peltro o Bruno Oliva.
- Per Tavolo Lunghezza **4200 mm e 5200 mm**: n°8 GAMBE ad ANELLO\_ in Alluminio sezione verticale 105x13 mm - Sezione orizzontale 80x13 mm\_ in finitura Peltro o Bruno Oliva.
- Per Tavolo Lunghezza **6200 mm**: n°10 GAMBE ad ANELLO\_ in Alluminio sezione verticale 105x13 mm - Sezione orizzontale 80x13 mm\_ in finitura Peltro o Bruno Oliva.

#### TAVOLO TONDO

Il PIANO TONDO è composto da:

- Piano superiore a formelle spessore 15 mm disponibile nelle finiture Impiallacciato Noce Canaletto o Eucalipto o nelle varianti Laccato Lucido diretto (nelle tre varianti di colore Ghiaccio, Verde o Tortora)
- Sottopiano spessore 40 mm, Laccato in finitura metallizzata nei colori Peltro o Bruno Oliva
- Piano Centrale Fisso rivestito in EcoPelle color Brown.

La STRUTTURA PORTANTE dei piani tondi è disponibile nelle seguenti varianti:

- **n°4 GAMBE ad ANELLO** in Alluminio\_ Sezione verticale 105x13 mm Sezione orizzontale 80x13 mm\_ in finitura Peltro o Bruno Oliva.

#### MADIE

Madie con Vani portanti realizzati in spessore 18 mm.

Elemento Centrale a 4 Vani spessore 10 mm in Laccato Metallizzato Peltro o Bruno Oliva.

La Struttura è completamente rivestita con pannelli spessore 15 mm.

Disponibili nei seguenti abbinamenti:

- Struttura e Ante impiallacciato Noce Canaletto o Eucalipto con Top in impiallacciato Noce Canaletto, Eucalipto o Rivestito in Ecopelle Color Brown.
- Struttura Laccato Metallizzato Peltro o Bruno Oliva con Ante e Top in impiallacciato Noce Canaletto o Eucalipto
- Struttura e Top Laccato Metallizzato Peltro o Bruno Oliva con Ante Laccate Lucido Diretto (nelle tre varianti di colore Ghiaccio, Verde o Tortora)

Le ANTE Lateralì spessore 19 mm sono sempre dotate di maniglia Verticale Integrata e montano cerniere in metallo con chiusura Soft.

Le ANTE Centralì spessore 19 mm sono sempre ad Apertura Push-Pull e montano cerniere in metallo con Chiusura Soft.

La configurazione del Top Madie è disponibile nelle seguenti soluzioni.

- Madia Bassa: il Top è dotato di alzatina di 80 mm
- Madia Alta: il Top è a filo delle spalle di finitura.

La STRUTTURA PORTANTE delle Madie è disponibile nelle seguenti varianti:

- Per Madie Lunghezza **1232 mm**: n°2 GAMBE ad ANELLO in Alluminio Sezione verticale 105x13 mm Sezione orizzontale 80x13 mm\_ finitura Peltro o Bruno Oliva.
- Per Madie Lunghezza **2432 mm**: n°2 GAMBE laterali ad ANELLO in Alluminio Sezione verticale 105x13 mm Sezione orizzontale 80x13 mm\_ e Gamba Centrale (sempre in Alluminio); tutte in finitura Peltro o Bruno Oliva.

Tutti i materiali utilizzati sono conformi alle norme UNI EN e sono certificati per il 90% CARB 2 (relativamente all'emissione di formaldeide).

## LLOYD \_TECHNICAL SPECIFICATIONS

### DESKS

#### DESKTOPS

The tops are formed of:

- Work surface panel (15 mm) available in the following finishes: Black Walnut or Eucalyptus Veneer, or Direct Gloss Lacquer (in three colours variations: Ice White, Green or Tortora).
- Core (40 mm), with Pewter or Olive Brown metallic lacquer finish
- Slide-out centre desk pad in Brown Faux Leather provides access to a multifunctional compartment for cable management, power plugs and an organiser tray.

#### DESK FRAMEWORKS

The desktop framework is available in the following versions:

- **4 LOOP FRAMES** in Aluminium: vertical section (105x13 mm); horizontal section (80x13 mm) in Pewter or Olive Brown finish. (version called NAKED)
- **4 LOOP FRAMES with Modesty Panel** in the centre (finishes match the Desktop work surface panel).
- **4 LOOP FRAMES, ONE** of which comes **with an integrated SUSPENDED DRAWER UNIT\_2** drawers with the following features:
  - Inner drawer in wood with non-woven fabric covering, mounted on concealed runners with Push-Pull mechanism. Complete with lock that has a removable barrel and allows for simultaneous locking of all drawers.
  - The Drawer unit comes with the following finishes:
    - Black Walnut or Eucalyptus Veneer for frame and fronts (19 mm thick).

or

- Pewter or Olive Brown metallic lacquer finish for frame (19 mm thick) and Black Walnut or Eucalyptus Veneer or Direct Gloss Lacquer (in three colours variations: Ice White, Green or Tortora) for fronts (19 mm thick)
- **4 LOOP FRAMES, TWO** of which come **with an integrated SUSPENDED DRAWER UNIT**

#### DRAWER UNITS ON CASTORS

Drawer unit with 18 mm thick compartment.

Drawer inner made from wood with non-woven fabric covering mounted on concealed runners with Push-Pull mechanism. Complete with lock that has a removable barrel and allows for simultaneous locking of all drawers. Integrated swivel castors.

The framework is completely covered in 15-mm thick panels, and the fronts are 19 mm thick. Available in the following combinations:

- Frame and fronts with Black Walnut or Eucalyptus Veneer finish and Tops with Black Walnut or Eucalyptus Veneer or Brown Faux Leather finish.
- Frame with Pewter or Olive Brown metallic lacquer finish and fronts and top with Black Walnut or Eucalyptus Veneer finish
- Frame and Top with Pewter or Olive Brown metallic lacquer finish and fronts with Direct Gloss Lacquer finish (in three colours variations: Ice White, Green or Tortora)

#### RETURN ON CASTORS

Return with 18 mm thick compartments.

Drawer inner in wood with non-woven fabric covering mounted on concealed runners with Push-Pull mechanism. Complete with lock that has a removable barrel and allows for simultaneous locking of all drawers. Door with Push-Pull mechanism. Integrated swivel castors.

The framework is completely covered in 15-mm thick panels, and the fronts are 19 mm thick. Available in the following combinations:

- Frame and fronts with Black Walnut or Eucalyptus Veneer finish and Tops with Black Walnut or Eucalyptus Veneer or Brown Faux Leather finish.
- Frame with Pewter or Olive Brown metallic lacquer finish and fronts and top with Black Walnut or Eucalyptus Veneer finish
- Frame and Top with Pewter or Olive Brown metallic lacquer finish and fronts with Direct Gloss Lacquer finish (in three colours variations: Ice White, Green or Tortora)

#### OCTAGONAL TABLE

The OCTAGONAL TABLE is formed of:

- Work surface panel (15 mm) available in the following finishes: Black Walnut or Eucalyptus Veneer finish or Direct Gloss Lacquer finish (in three colours variations: Ice White, Green or Tortora)
- Core (40 mm), with Pewter or Olive Brown metallic lacquer finish
- Centre insert (fixed or motorised height-adjustable) in Brown Faux Leather. The version with motorised height adjustment can be controlled by a button on the lower part of the insert or by a Smartphone App. It exposes a compartment containing eight power stations; each of these has a UNEL-standard socket, a USB port with a choice of charging or data transmission function and a RJ45 socket.

The FRAMEWORK of the octagonal tables is available in the following versions:

- **4 LOOP FRAMES** in Aluminium: vertical section (105x13 mm); horizontal section (80x13 mm) with Pewter or Olive Brown finish.
- **4 LOOP FRAMES with PANELLED BASE** (finishes match the top panels).
- **4 LOOP FRAMES with PANELLED BASE** (finishes match the top panels), formed of a fixed part using the folding technique, and a removable panel for access to the inner compartment, where the **MOTORISED HEIGHT ADJUSTMENT SYSTEM** is positioned.

#### ELLIPTICAL TABLES

The ELLIPTICAL TABLES are formed of:

- Work surface panel (15 mm) available in the following finishes: Black Walnut or Eucalyptus Veneer finish or Direct Gloss Lacquer finish (in three colours variations: Ice White, Green or Tortora)
  - Core (40 mm), with Pewter or Olive Brown metallic lacquer finish
  - Fixed centre insert in Brown Faux Leather or with Pewter or Olive Brown metallic lacquer finish.
- The Centre inserts in both finishes can be fitted with Top Access (complete with undermount cable management tray).

The FRAMEWORK of the elliptical tables is available in the following versions:

- For table length of **3200 mm**: 4 LOOP FRAMES in Aluminium: vertical section (105x13 mm); horizontal section (80x13 mm) with Pewter or Olive Brown finish.
- For table length of **4200 mm** or **5200 mm**: 8 LOOP FRAMES in Aluminium: vertical section (105x13 mm); horizontal section (80x13 mm) with Pewter or Olive Brown finish.
- For table length of **6200 mm**: 10 LOOP FRAMES in Aluminium: vertical section (105x13 mm); horizontal section (80x13 mm) with Pewter or Olive Brown finish.

#### ROUND TABLE

The ROUND TABLE is formed of:

- Work surface panel (15 mm) available in the following finishes: Black Walnut or Eucalyptus Veneer finish or Direct Gloss Lacquer finish (in three colours variations: Ice White, Green or Tortora)
- Core (40 mm), with Pewter or Olive Brown metallic lacquer finish
- Fixed centre insert in Brown Faux Leather.

The FRAMEWORK of the round tables is available in the following versions:

- **4 LOOP FRAMES** in Aluminium: vertical section (105x13 mm); horizontal section (80x13 mm) with Pewter or Olive Brown finish.

#### CREDENZAS

Credenzas with 18-mm thick compartments.

Four-compartment centre element (10 mm thick) with Pewter or Olive Brown metallic lacquer finish. The frame is completely covered in 15-mm thick panels. Available in the following combinations:

- Black Walnut or Eucalyptus Veneer finish for frame and door and Black Walnut or Eucalyptus Veneer or Brown Faux Leather for top.
- Pewter or Olive Brown metallic lacquer finish for frame and Black Walnut or Eucalyptus Veneer for door and top
- Pewter or Olive Brown metallic lacquer finish for frame and top and Direct Gloss Lacquer finish (in three colours variations: Ice White, Green or Tortora) for doors

The side DOORS (19 mm thick) always come with an integrated, full-length handle and metal hinges with soft-closing mechanism.

The centre DOORS (19 mm thick) always come with Push-Pull opening and metal hinges with soft-closing mechanism.

The configuration of the Credenza tops is available as follows:

- Low Credenza: the back and sides of the top are raised by 80 mm
- Tall Credenza: the top is flush with the finish sides

The Credenza FRAMEWORK is available in the following versions:

- For Credenza length of **1232 mm**: 2 LOOP FRAMES in Aluminium: vertical section (105x13 mm); horizontal section (80x13 mm) with Pewter or Olive Brown finish.
- For Credenza length of **2432 mm**: 2 LOOP FRAMES in Aluminium: vertical section (105x13 mm); horizontal section (80x13 mm) and central column (also Aluminium), all with Pewter or Olive Brown finish.

All materials used comply with UNI EN standards, and 90% of its production is certified to CARB 2 (formaldehyde emissions).

## BUREAUX

### PLATEAUX DE BUREAU

Les plateaux sont composés des éléments suivants :

- plateau supérieur à panneaux de 15 mm d'épaisseur ; finitions disponibles : en plaqué Noyer Noir, Eucalyptus, ou en laqué brillant (trois variantes de coloris : Glacier, Vert ou Tortora) ;
- corniche sous le plateau de 40 mm d'épaisseur, laqué finition métallisé dans les coloris Étain ou Olive brun ;
- sous-main central coulissant recouvert en éco-cuir Brown qui permet d'accéder à un logement multifonction pour rangement de câbles, prise multiple et vide-poche.

### STRUCTURE PORTANTE DU BUREAU

La structure portante des plateaux est disponible dans les variantes suivantes :

- **PIÈTEMENT ANNEAU 4 PIEDS** en aluminium (section verticale 105x13 mm - section horizontale 80x13 mm), finition Étain ou Olive brun (version appelée NAKED) ;
- **PIÈTEMENT ANNEAU 4 PIEDS avec voile de fond central** (finitions assorties aux panneaux du plateau de bureau) ;
- **PIÈTEMENT ANNEAU 4 PIEDS dont UN avec CAISSON À TIROIRS SUSPENDU intégré** \_ 2 tiroirs doté des caractéristiques suivantes :  
- tiroir interne en bois avec revêtement en imitation tissu, monté sur coulisses Quadro invisible avec système d'ouverture Push to Open. Verrouillage centralisé avec serrure à cylindre amovible ;  
Le caisson à tiroir est disponible dans les finitions suivantes :  
- structure et façades de 19 mm d'épaisseur en plaqué Noyer noir ou Eucalyptus

Ou

- structure de 19 mm d'épaisseur en laqué métallisé Étain ou Olive brun avec façades de 19 mm d'épaisseur en plaqué Noyer Noir ou Eucalyptus ou en laqué Brillant (dans les trois variantes de coloris Glacier, Vert ou Tortora)
- **PIÈTEMENT ANNEAU 4 PIEDS, dont DEUX avec CAISSON À TIROIRS SUSPENDU intégré.**

### CAISSONS À TIROIRS SUR ROULETTES

Caisson à tiroirs avec logement portant de 18 mm d'épaisseur.

Tiroirs internes en bois avec revêtement en imitation tissu montés sur coulisses Quadro invisible avec système d'ouverture Push to Open. Verrouillage centralisé avec serrure à cylindre amovible. Roulettes pivotantes intégrées.

La structure est entièrement revêtue de panneaux de 15 mm d'épaisseur, tandis que les façades mesurent 19 mm d'épaisseur.

Les assortiments suivants sont disponibles :

- structure et façades plaqué Noyer Noir ou Eucalyptus avec top plaqué Noyer Noir, Eucalyptus ou recouvert en éco-cuir Brown ;
- structure laqué métallisé Étain ou Olive brun avec façades et top plaqué Noyer Noir ou Eucalyptus ;
- structure et top laqué métallisé Étain ou Olive brun avec façades laqué brillant (dans les trois variantes de coloris Glacier, Vert ou Tortora)

### EXTENSION SUR ROULETTES

Extension sur roulettes avec logements portants de 18 mm d'épaisseur.

Tiroirs internes en bois avec revêtement en imitation tissu montés sur coulisses Quadro invisible avec système d'ouverture Push to Open. Verrouillage centralisé avec serrure à cylindre amovible. Système d'ouverture de porte Push-to-open. Roulettes pivotantes intégrées.

La structure est entièrement revêtue de panneaux de 15 mm d'épaisseur, tandis que les façades mesurent 19 mm d'épaisseur.

Les assortiments suivants sont disponibles :

- structure et façades plaqué Noyer Noir ou Eucalyptus avec top plaqué Noyer Noir, Eucalyptus ou recouvert en éco-cuir Brown ;
- structure laqué métallisé Étain ou Olive brun avec façades et top plaqué Noyer Noir ou Eucalyptus ;
- structure et top laqué métallisé Étain ou Olive brun avec façades laqué brillant (dans les trois variantes de coloris Glacier, Vert ou Tortora).

### TABLE OCTOGONALE

Le PLATEAU OCTOGONAL est composé des éléments suivants :

- plateau supérieur à panneaux de 15 mm d'épaisseur ; finitions disponibles : en plaqué Noyer Noir ou Eucalyptus ou en laqué brillant (dans les trois variantes de coloris Glacier, Vert ou Tortora) ;
- corniche sous le plateau de 40 mm d'épaisseur, laqué métallisé dans les coloris Étain ou Olive brun ;
- plateau central fixe ou relevable électriquement recouvert en éco-cuir Brown. La version relevable électriquement peut être commandée par un bouton situé sur la partie inférieure du plateau ou par le biais d'une application sur Smartphone ; permet d'accéder à un logement équipé de huit unités électriques composées chacune d'une prise UNEL, d'un port USB avec fonctions de recharge ou de transmission de données (au choix du client) et d'une prise RJ45.

La STRUCTURE PORTANTE de la table octogonale est disponible dans les variantes suivantes :

- **PIÈTEMENT ANNEAU 4 PIEDS** en aluminium (section verticale 105x13 mm - section horizontale 80x13 mm), finition Étain ou Olive brun.
- **PIÈTEMENT ANNEAU 4 PIEDS avec PIÈTEMENT PANNEAUTÉ** (finitions assorties aux panneaux du plateau)
- **PIÈTEMENT ANNEAU 4 PIEDS avec PIÈTEMENT PANNEAUTÉ** (finitions assorties aux panneaux du plateau) composé d'une partie fixe (assemblée selon la technique du folding) et d'un panneau amovible pour permettre l'accès au logement interne où se trouve le **SYSTÈME DE SOULÈVEMENT ÉLECTRIQUE**.

### TABLES ELLIPTIQUES

Les PLATEAUX ELLIPTIQUES sont composés des éléments suivants :

- plateau supérieur à panneaux de 15 mm d'épaisseur ; finitions disponibles : en plaqué Noyer Noir ou Eucalyptus ou en laqué brillant (dans les trois variantes de coloris Glacier, Vert ou Tortora) ;
- une corniche sous le plateau de 40 mm d'épaisseur, laqué finition métallisé dans les coloris Étain ou Olive brun ;
- plateau central fixe recouvert en éco-cuir Brown ou en laqué métallisé Étain ou Olive brun.

Les plans centraux, sur les deux finitions, peuvent être équipés d'un Top Access (avec conduit de rangement des câbles sous la corniche)

La STRUCTURE PORTANTE des tables elliptiques est disponible dans les variantes suivantes :

- pour table de **3200 mm** de longueur : PIÈTEMENT ANNEAU 4 PIEDS en aluminium (section verticale 105x13 mm - section horizontale 80x13 mm), finition Étain ou Olive brun ;
- pour table de **4200 mm** et **5200 mm** de longueur : 8 MONTANTS à ANNEAU en aluminium (section verticale 105x13 mm - section horizontale 80x13 mm), finition Étain ou Olive brun ;
- pour table de **6200 mm** de longueur : 10 MONTANTS à ANNEAU en aluminium (section verticale 105x13 mm - section horizontale 80x13 mm) finition Étain ou Olive brun.

### TABLE RONDE

Le PLATEAU ROND est composé des éléments suivants :

- plateau supérieur à panneaux de 15 mm d'épaisseur ; finitions disponibles : en plaqué Noyer noir ou Eucalyptus ou en laqué brillant (dans les trois variantes de coloris Glacier, Vert ou Tortora) ;
- corniche sous le plateau de 40 mm d'épaisseur, laqué finition métallisé dans les coloris Étain ou Olive brun ;
- plateau central fixe recouvert en éco-cuir Brown

La STRUCTURE PORTANTE des plateaux ronds est disponible dans les variantes suivantes :

- PIÈTEMENT ANNEAU 4 PIEDS en aluminium (section verticale 105x13 mm - section horizontale 80x13 mm), finition Étain ou Olive brun.

### CRÉDENCES

Crédences avec logements portants de 18 mm d'épaisseur.

Élément central à 4 niches de 10 mm d'épaisseur en laqué métallisé Étain ou Olive brun. La structure est entièrement revêtue de panneaux de 15 mm d'épaisseur. Les assortiments suivants sont disponibles :

- structure et portes plaqué Noyer Noir ou Eucalyptus avec top en plaqué Noyer noir, Eucalyptus ou recouvert en éco-cuir Brown ;
- structure laqué métallisé Étain ou Olive brun avec portes et top en plaqué Noyer noir ou Eucalyptus ;
- structure et top laqué métallisé Étain ou Olive brun avec portes en laqué brillant (dans les trois variantes de coloris Glacier, Vert ou Tortora)

Les PORTES latérales de 19 mm d'épaisseur sont toujours équipées d'une poignée intégrée sur toute la hauteur de la porte et de charnières en métal avec amortisseurs de fermeture Soft close.

Les PORTES centrales de 19 mm d'épaisseur ont toujours un système d'ouverture Push to Open et équipées de charnières en métal avec amortisseurs de fermeture Soft close.

La configuration du top des crédences est disponible dans les versions suivantes.

- Crédence basse : top rehaussé de 80 mm
- Crédence haute : plateau au ras des côtes

La STRUCTURE PORTANTE des crédences est disponible dans les variantes suivantes :

- pour crédences de **1232 mm** de longueur : PIÈTEMENT ANNEAU 2 PIEDS en aluminium (section verticale 105x13 mm - section horizontale 80x13 mm), finition Étain ou Olive brun ;
- pour crédences de **2432 mm** de longueur : PIÈTEMENT ANNEAU latéral 2 PIEDS en aluminium (section verticale 105x13 mm - section horizontale 80x13 mm) et pied central (toujours en aluminium) ; tous en finition Étain ou Olive brun.

Tous les matériaux employés sont conformes aux normes UNI EN et sont certifiés CARB 2 (concernant l'émission de formaldéhyde) pour 90 % de la production.

ICON

DESIGN by SIMONE MICHELI

ICON è una collezione contemporanea, fluida, volta alla creazione di connessioni vitali con l'ambiente circostante e con l'uomo che vi interagisce. Caratterizzata da un'identità forte si contraddistingue per i tratti definiti, i colori chiari, le sue fluidità e gli effetti lucidi, opachi e preziosi dettati dai contrasti e dalle variazioni tra i multipli materiali. ICON rappresenta un ripensamento globale del concept concesso alla dimensione dell'ufficio, un ritratto innovativo delle direzioni che questo intrigante settore sta intraprendendo.

ICON is a contemporary, fluid collection designed to create vital connections with the surrounding environment and with your interaction counterparts. Characterised by a strong identity, it is distinguished by its strong lines, its light colours, its fluidity, and the glossy, opaque, high-end finishes dictated by the contrasts and variations between multiple materials. ICON represents a global reflection on the office dimension, an innovative portrait of the direction this intriguing industry is taking.

ICON est une collection contemporaine, fluide, qui s'applique à créer des liens profonds avec l'espace alentour et avec l'homme qui y interagit. Caractérisée par une identité forte, ICON est une succession de lignes définies, de contours fluides, ainsi que de couleurs claires, tantôt brillantes, tantôt mates et précieuses, dictées par les contrastes et les variations entre de nombreux matériaux. ICON représente un revirement global du concept attribué à la dimension du milieu de travail, un portrait innovant des directions que ce fascinant secteur est en train d'amorcer.



ICON







Caratterizzata da un'identità forte si contraddistingue per i tratti definiti, i colori chiari, le sue fluidità e gli effetti lucidi, opachi e preziosi dettati dai contrasti e dalle variazioni tra i multipli materiali.

Characterised by a strong identity, it is distinguished by its strong lines, its light colours, its fluidity, and the glossy, opaque, high-end finishes dictated by the contrasts and variations between multiple materials.

Caractérisée par une identité forte, ICON est une succession de lignes définies, de contours fluides, ainsi que de couleurs claires, tantôt brillantes, tantôt mates et précieuses, dictées par les contrastes et les variations entre de nombreux matériaux.



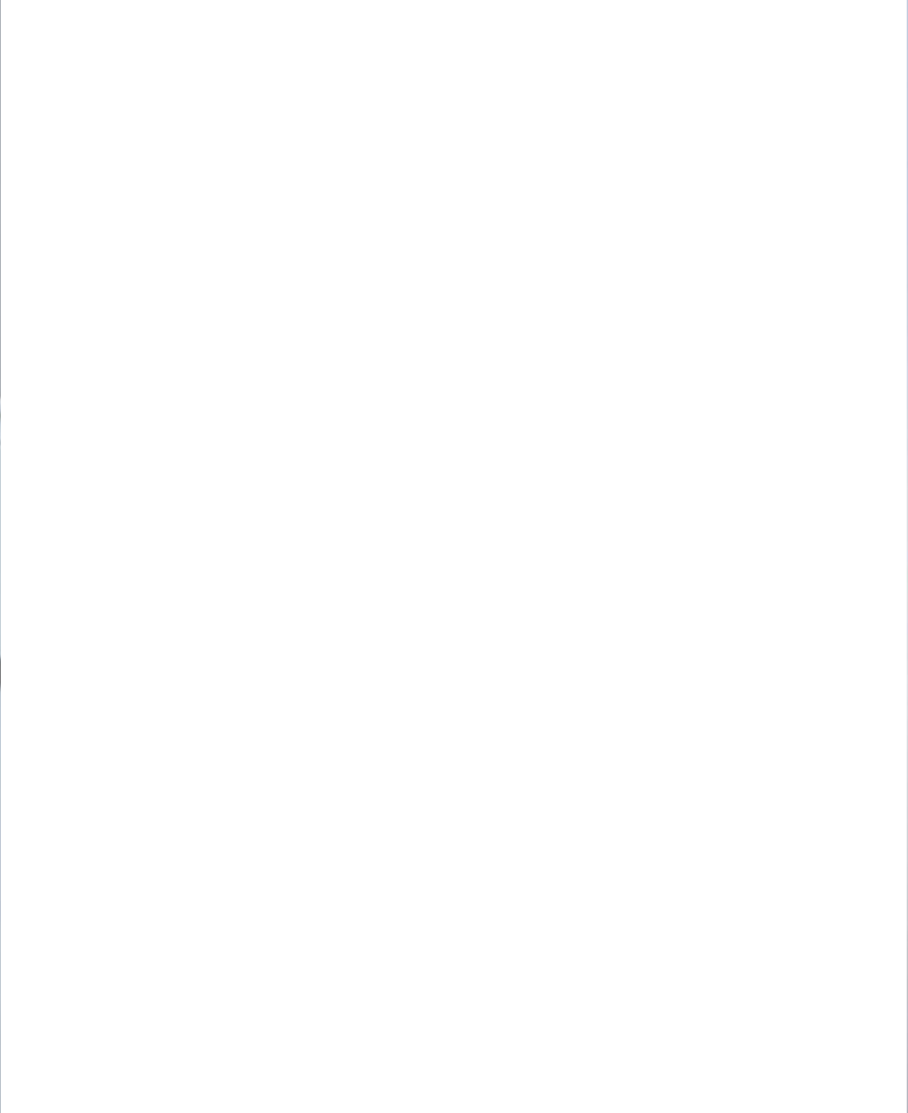
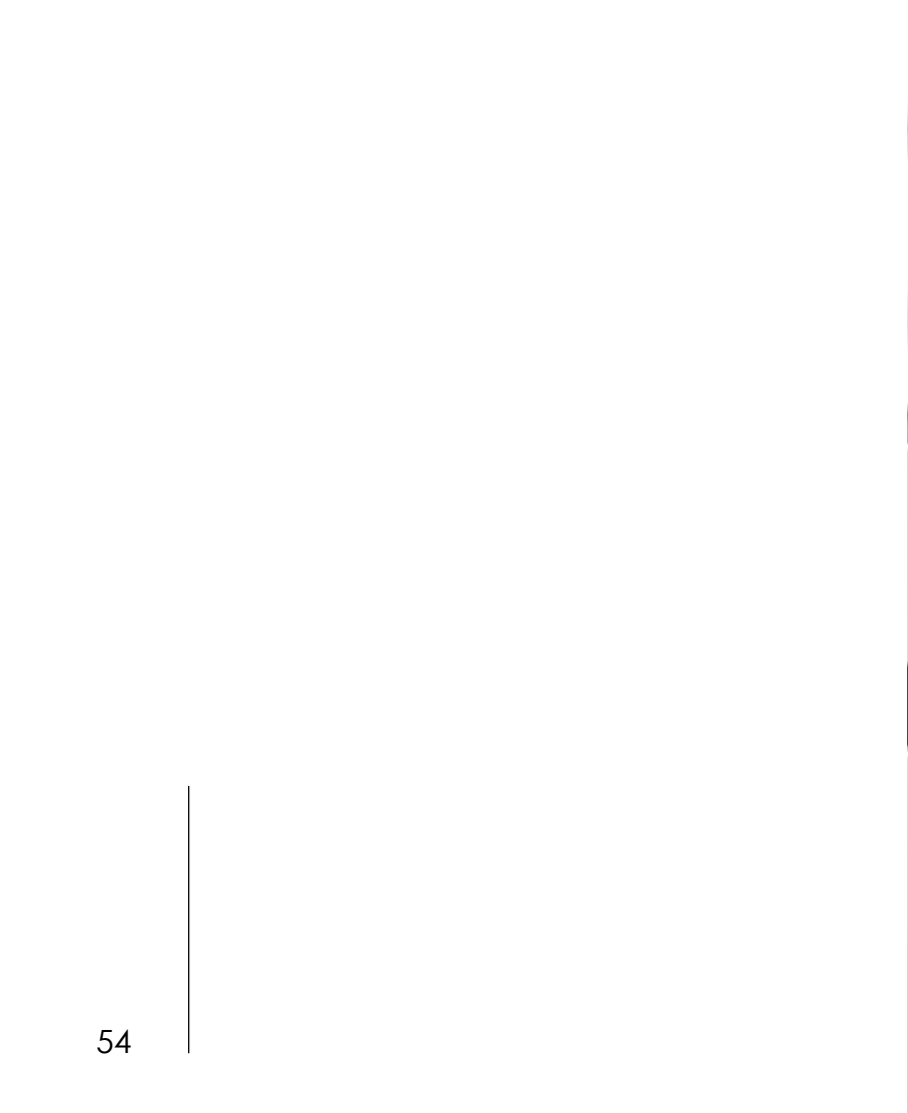
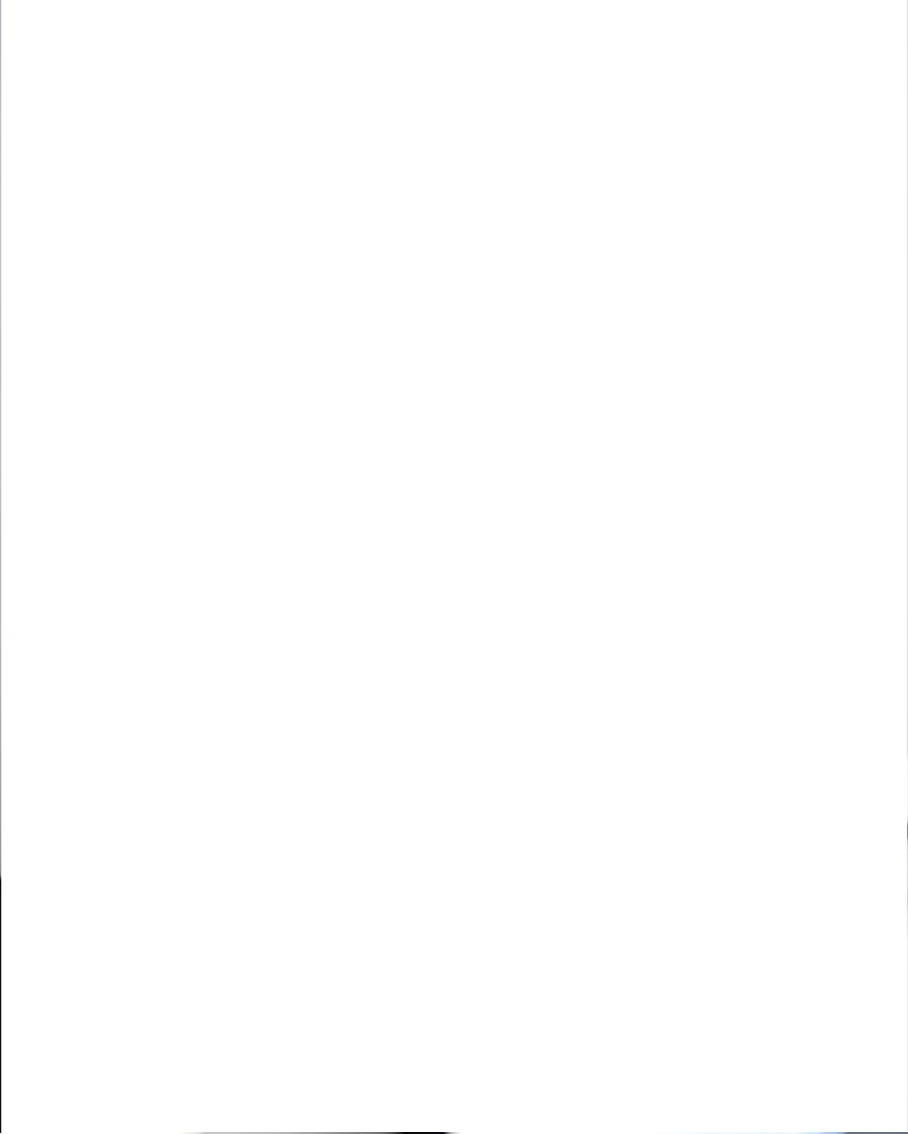



ICON rappresenta un ripensamento globale del concept concesso alla dimensione dell'ufficio, un ritratto innovativo delle direzioni che questo intrigante settore sta intraprendendo.

ICON represents a global reflection on the office dimension, an innovative portrait of the direction this intriguing industry is taking.

ICON représente un revirement global du concept attribué à la dimension du milieu de travail, un portrait innovant des directions que ce fascinant secteur est en train d'amorcer.



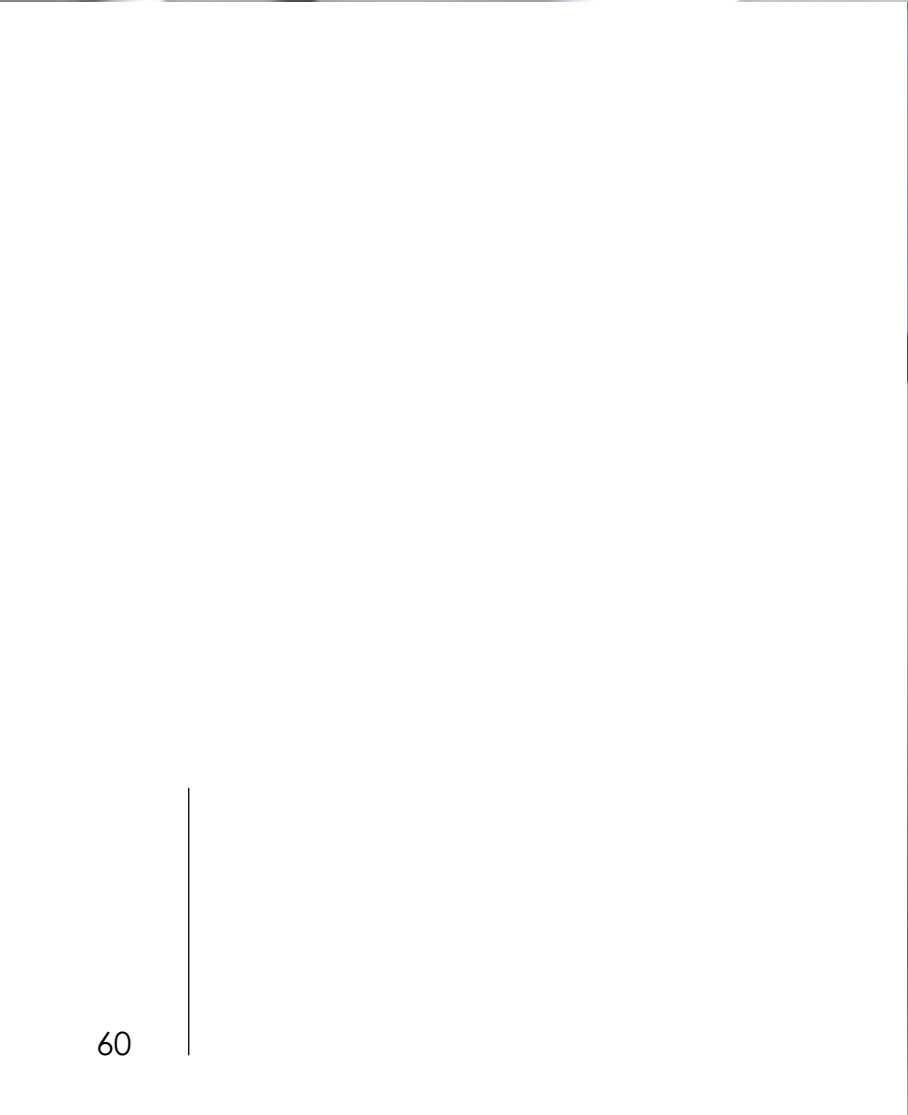









**ICON** \_TIPOLOGIA DEGLI ELEMENTI  
 \_RANGE OPTIONS / TYPOLOGIE DES ÉLÉMENTS

**SCRIVANIE H 75**  
 DESKS H 75  
 BUREAUX H 75

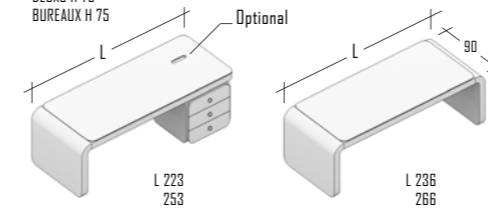

**CASSETTIERA**  
 DRAWER UNIT  
 CAISSON À TIROIRS

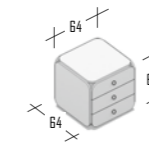

**TAVOLI RIUNIONE H 75**  
 MEETING TABLES H 75  
 TABLES DE RÉUNION H 75

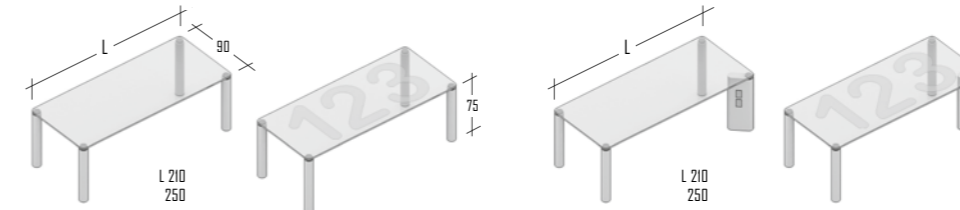

**MOBILI ALTI P 44.5**  
 TALL CUPBOARDS P 44.5  
 MEUBLES DE RANGEMENT HAUTS P 44.5

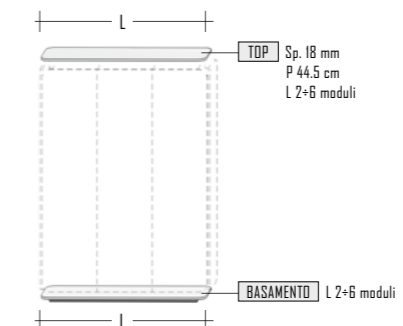
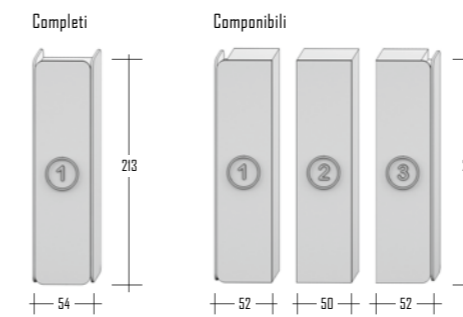

**MOBILI BASSI P 44.5**  
 LOW MODULAR UNITS P 44.5  
 MEUBLE DE RANGEMENT BAS P 44.5

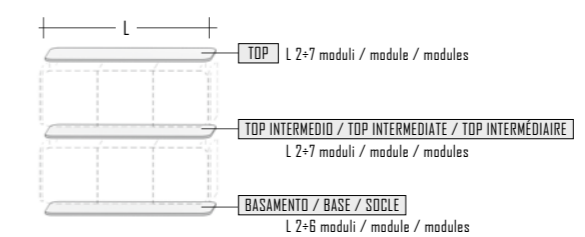
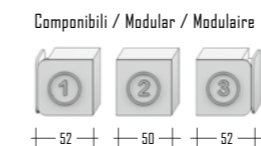
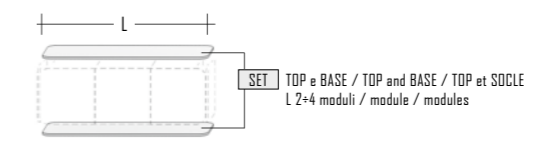
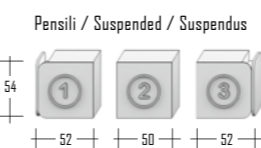

Per una corretta valutazione di tonalità e colore delle diverse finiture rappresentate a catalogo, è necessario fare riferimento ai campioni fisici.

Due to variances in printed colours, see the swatches for the actual colours and shades of the different finishes.

Pour une évaluation correcte de la tonalité et de la couleur des différentes finitions présentées dans le catalogue, il est nécessaire de se référer aux échantillons physiques.

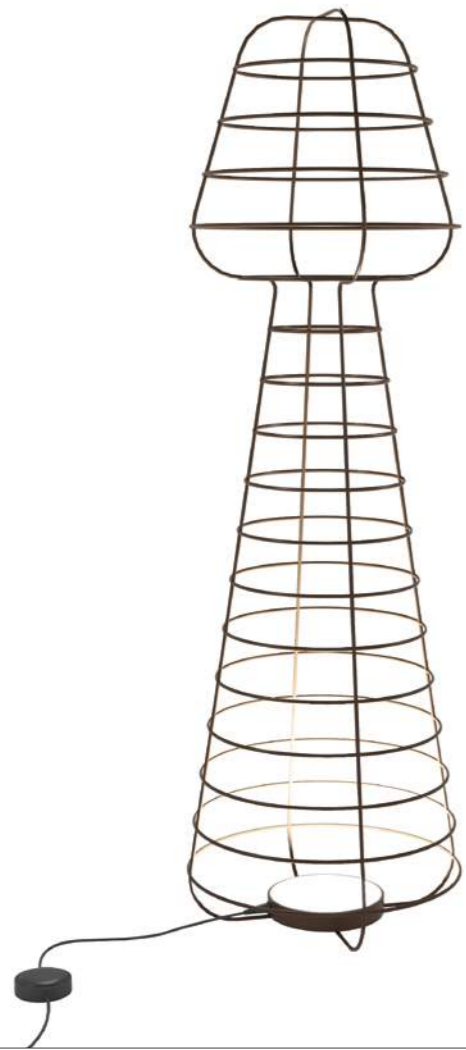

LAMPADA COLOMBINA  
in tondino pieno forgiato a mano  
con luce a LED  
Diametro cm 58  
Altezza cm 180

LAMP in solid iron rod  
forged by hand

LUMIERE en barre de fer  
massif forge à la main



PORTAVASO MOKA  
in tondino pieno  
forgiato a mano  
Diametro cm 60  
Altezza cm 142

PLANTER in solid iron  
rod forged by hand

POT DE FLEURS en barre  
de fer massif forge  
à la main

TAVOLINO CLESSIDRA  
in tondino pieno forgiato a mano  
con ripiano in legno laccato  
Diametro cm 73  
Altezza cm 45

SMALL TABLE in solid iron rod  
forged by hand with wooden shelf

PETITE TABLE en barre de fer  
massif forge à la main  
avec plan en bois



POUF CLESSIDRA  
in tondino pieno forgiato a mano  
con seduta imbottita  
Diametro cm 73  
Altezza cm 50

POUF in solid iron rod  
forged by hand with padded seat

POUF en barre de fer  
massif forge à la main  
avec siège rembourrée



**SCRIVANIE**

**PIANI LAVORO** composto da 3 Piani:

- **Piano STRUTTURALE** realizzato in TAMBURATO Ligneo sp. 80 mm, composto da un telaio perimetrale sezione 60 x 80 mm in MDF e due fodere sempre in MDF sp. 10 mm. All'interno è presente l'elemento a nido d'ape per evitare l'imbarco delle fodere in MDF.
- **Piano DISTANZIALE** realizzato in MDF sp. 10 mm arretrato di 10 mm rispetto al perimetro del piano strutturale in tamburato.

Entrambi i piani sono disponibili nella finitura Laccato Lucido Bianco Ral 9016.

Nella configurazione CON CASSETTIERA STRUTTURALE i due spigoli dei piani lato cassettera sono arrotondati raggio 80 mm.

- **Piano DI FINITURA** superiore disponibile in 3 finiture:

- Solid Surface finitura Opaco Bianco sp. 6 mm con 4 spigoli arrotondati raggio 80 mm.
- Cristallo Extralight retrolaccato Bianco Sp. 6 mm con 4 spigoli arrotondati raggio 80 mm.
- Cristallo Extralight NO PRINT (Senza Impronta) retrolaccato Bianco Sp.6 mm con 4 spigoli arrotondati raggio 80 mm.

A richiesta per la configurazione SCRIVANIA CON CASSETTIERA STRUTTURALE è possibile realizzare dal lato cassettera una fresata con funzione di passaggio cavi dimensioni L. 200 x P. 50 mm (distanza filo piano: Retro 315 mm - Laterale 300 mm).

**SPALLA SCRIVANIA**

Realizzata in TAMBURATO Ligneo sp. 80 mm, composto da un telaio perimetrale sezione 60x80 in MDF e due fodere sempre in MDF sp. 10. All'interno è presente l'elemento a nido d'ape per evitare l'imbarco delle fodere in MDF.

La spalla presenta un raggio di collegamento al piano interno di 50 mm ed esterno di 130 mm.

Disponibile nella finitura Laccato Lucido Bianco Ral 9016.

Entrambi gli spigoli alla base della spalla (lato pavimento) sono arrotondati raggio 80 mm.

**CASSETTIERA STRUTTURALE**

Scocca realizzata in conglomerato ligneo sp. 18 mm, conforme alla norme **UNI** e in classe **E1** placcato da entrambi i lati in nobilitato resistente all'abrasione nel colore **Spatolato Cemento**.

Spalle di Finitura, Anta e Frontali Cassetti realizzati in MDF sp. 18 mm, nella finitura **Laccato Lucido Bianco Ral 9016**.

Cassetti interni sp. 12 mm, rivestiti in PVC penelope grigio.

Guide metalliche Quadro (scorrevoli su sfere) a scomparsa con rientro soft.

Serratura a chiusura simultanea di tutti i cassetti dotata di cilindro estraibile con chiave pieghevole antinfortunio in duplice copia e impugnatura coprichiave in ZAMA.

Maniglia ad ANELLO in Zama disponibile nella finitura CROMO LUCIDO.

Capitello di collegamento CASSETTIERA\_ PIANO SCRIVANIA realizzato in metallo verniciato con polveri epossidiche nel colore Bianco opaco Ral 9016.

Nella parte posteriore della cassettera è presente un anta che da accesso ad un vano prof. 105 mm con funzioni di elettrificazione e passaggio cavi.

A richiesta sul top della cassettera può essere integrata una Multipresa collegata al piano tramite una fresata (Optional) da 200 x 50 mm.

**CASSETTIERA su RUOTE**

Scocca realizzata in conglomerato ligneo sp. 18 mm, conforme alla norme **UNI** e in classe **E1** placcato da entrambi i lati in nobilitato resistente all'abrasione nel colore **Spatolato Cemento**.

Top, Spalle di Finitura, Anta e Frontali Cassetti realizzati in MDF sp. 18 mm, nella finitura **Laccato Lucido Bianco Ral 9016**.

Cassetti interni sp. 12 mm, rivestiti in PVC penelope grigio.

Guide metalliche Quadro (scorrevoli su sfere) a scomparsa con rientro soft.

Serratura a chiusura simultanea di tutti i cassetti dotata di cilindro estraibile con chiave pieghevole antinfortunio in duplice copia e impugnatura coprichiave in ZAMA.

Maniglia ad ANELLO in Zama disponibile nella finitura CROMO LUCIDO.

**TAVOLI RIUNIONE**

**PIANI LAVORO**

Piano realizzato in Cristallo Float Trasparente sp. 19 mm. Sul piano sono incollati n° 4 platorelli in Acciaio INOX rettificato diam. 80 mm sp. 23 mm con funzione di aggancio Gambe. A richiesta il piano è disponibile con applicazione di grafica composta dai numeri "1 2 3".

**GAMBE**

Il tavolo è disponibile in due diverse configurazioni:

- A) Con 4 gambe cilindriche diam. 100 mm realizzate in massello di legno con finitura Laccato Lucido Bianco Ral 9016
- B) Con 3 gambe cilindriche diam. 100 mm + una gamba Ovale sezione 260 x 100 mm realizzate in massello di legno con finitura Laccato Lucido bianco Ral 9016.

Nella gamba Ovale \_ disponibile nelle versioni Destra e Sinistra\_ sono presenti due particolari prese a scomparsa nelle seguenti configurazioni:

- 1 presa Schuko
- 1 presa con 2 prese USB con funzione di ricarica 5V.

**MOBILI ALTI disponibili in DUE CONFIGURAZIONI:**

**MOBILE ALTO COMPLETO**

**L.54 x P.52 x H.213 cm** composto da:

**STRUTTURA**

Base, Cappello e Ripiani realizzati in conglomerato ligneo sp. 18 mm (schienali sp. 7 mm), con densità di circa 650 Kg/m³, nobilitati su entrambi i lati mediante l'utilizzo di carte melaminiche a grammatura 120 gr/mq e con finitura superficiale antigraffio ed antiriflesso, nella finitura Spatolato Cemento.

Tutti i pannelli sono dotati di certificazione ambientale FSC, siglati EPF-S e conformi alle norme UNI. I pannelli presentano una buona resistenza a flessione e trazione, ottima resistenza all'invecchiamento ad alle macchie.

La reazione al fuoco dei pannelli utilizzati di serie è compresa nella classe seconda.

I bordi perimetrali sono costituiti da una miscela in ABS, incollati con colla poliuretanicca ed arrotondati.

Piede di appoggio centrale con Base in Zama diam. 125 mm verniciato con polveri epossidiche nel colore Bianco opaco Ral 9016.

**ANTA e SPALLE FINALI**

Realizzate in MDF sp. 18 mm, in FINITURA LACCATO LUCIDO, disponibili nei colori Bianco **Ral 9016** e **Nero**, con spigoli arrotondati raggio 80 mm.

L'anta è disponibile in tre varianti:

- Senza maniglia \_ con apertura Push-Pull
- Con Maniglia ad Anello in metallo diametro 300 mm completo di tre distanziali, il tutto in Finitura Cromo Lucido
- Con Maniglia ad Anello e Numero centrale realizzato da una base in Plexiglass Trasparente sp. 10 mm, sagomata e con bordi lucidi con annegata una lastra di metallo in finitura Cromo Lucido protetta sui bordi da 1,5 mm di Plexiglass Trasparente

Le ante sono dotate di cerniere in acciaio regolabili con chiusura Soft ed apertura 110°.

**ATTENZIONE**

- Il Mobile deve SEMPRE essere ancorato a Muro.
- Il mobile NON è dotato di TOP Superiore di Finitura.

**MOBILE ALTO COMPONIBILE**

**L.52 (iniziale/finale) \_ 50 (centrale) x P.46,5 x H.215 cm** composto da:

**STRUTTURA**

Spalle Interne, Base, Cappello e Ripiani realizzati in conglomerato ligneo sp.18 mm (schienali sp. 7 mm), con densità di circa 650 Kg/m³, nobilitati su entrambi i lati mediante l'utilizzo di carte melaminiche a grammatura 120 gr/mq e con finitura superficiale antigraffio ed antiriflesso, nella finitura Spatolato Cemento.

Tutti i pannelli sono dotati di certificazione ambientale FSC, siglati

EPF-S e conformi alle norme UNI.

I pannelli presentano una buona resistenza a flessione e trazione, ottima resistenza all'invecchiamento ad alle macchie.

La reazione al fuoco dei pannelli utilizzati di serie è compresa nella classe seconda.

I bordi perimetrali sono costituiti da una miscela in ABS, incollati con colla poliuretanicca ed arrotondati.

**ANTA e SPALLE FINALI**

Realizzate in MDF sp. 18 mm, in Finitura Laccato Lucido nei colori **Bianco Ral 9016** e **Nero** con spigoli arrotondati raggio 80 mm.

L'anta è disponibile in tre versioni:

- Senza maniglia \_ con apertura Push-Pull
- Con Maniglia ad Anello in metallo diametro 300 mm completo di tre distanziali il tutto in Finitura Cromo Lucido
- Con Maniglia ad Anello e Numero centrale realizzato da una base in Plexiglass Trasparente sp. 10 mm Sagomata e con bordi Lucidi con annegata una lastra di metallo in finitura Cromo Lucido protetta sui bordi da 1,5 mm di Plexiglass Trasparente

Le ante sono dotate di cerniere in acciaio regolabili con chiusura Soft ed apertura 110°.

Nei mobili iniziali e finali le spalle finali sono distanziate dal mobile interno tramite un vano di Larghezza 9 cm.

**TOP e BASAMENTO**

Realizzati in MDF sp.18 mm, in Finitura Laccato Lucido nei colori **Bianco Ral 9016** e **Nero** con spigoli arrotondati raggio 80 mm.

Il basamento è completato da una sottobase in conglomerato ligneo sp.30 mm con integrati i piedi di regolazione.

I bordi perimetrali della sottobase sono costituiti da una miscela in ABS, incollati con colla poliuretanicca, arrotondati ed in finitura Cromo Lucido.

**ATTENZIONE** in caso di utilizzo in abbinamento con mobili alti completi si consiglia di non ordinare il top.

In questo caso l'altezza totale del mobile è di 213 cm.

**MOBILE PENSILE COMPONIBILE**

**L.52 (iniziale/finale) \_ 50 (centrale) x P.46,5 x H.50 cm** composto da:

**STRUTTURA**

Spalle Interne, Base, Cappello e Ripiani realizzati in conglomerato ligneo sp. 18 mm (schienali sp. 7 mm), con densità di circa 650 Kg/m³, nobilitati su entrambi i lati mediante l'utilizzo di carte melaminiche a grammatura 120 gr/mq e con finitura superficiale antigraffio ed antiriflesso, nella finitura **Spatolato Cemento**.

Tutti i pannelli sono dotati di certificazione ambientale FSC, siglati EPF-S e conformi alle norme UNI.

I pannelli presentano una buona resistenza a flessione e trazione, ottima resistenza all'invecchiamento ad alle macchie.

La reazione al fuoco dei pannelli utilizzati di serie è compresa nella classe seconda. I bordi perimetrali sono costituiti da una miscela in ABS, incollati con colla poliuretanicca ed arrotondati.

Ogni Mobile Pensile è dotato nella parte posteriore di un sistema di aggancio pensile da ancorare alla barra metallica fornita con il Top.

**ANTA e SPALLE FINALI**

Realizzate in MDF sp. 18 mm, in Finitura Laccato Lucido nei colori **Bianco Ral 9016** e **Nero** con spigoli arrotondati raggio 80 mm.

L'anta è disponibile in tre versioni:

- Senza maniglia
- Con Maniglia ad Anello in metallo diametro 300 mm completo di tre distanziali il tutto in Finitura Cromo Lucido.
- Con Maniglia ad Anello e Numero centrale realizzato da una base in Plexiglass Trasparente sp. 10 mm Sagomata e con bordi Lucidi con annegata una lastra di metallo in finitura Cromo Lucido protetta sui bordi da 1,5 mm di Plexiglass Trasparente.

Le ante sono dotate di cerniere in acciaio regolabili con chiusura Soft ed apertura 110°.

Nei mobili iniziali e finali le spalle finali sono distanziate dal mobile interno tramite un Vano di Larghezza 9 cm.

**TOP e BASAMENTO**

Realizzati in MDF sp. 18 mm, in Finitura Laccato Lucido nei colori **Bianco Ral 9016** e **Nero** con spigoli arrotondati raggio 80 mm.

Il Top è comprensivo della barra metallica da applicare a muro per l'aggancio degli elementi pensili.

**MOBILE BASSO COMPONIBILE**

**L.52/50 x P.46,5 x H.50 cm** composto da:

**STRUTTURA**

Spalle Interne, Base, Cappello e Ripiani realizzati in conglomerato ligneo sp. 18 mm (schienali sp. 7 mm), con densità di circa 650 Kg/m³, nobilitati su entrambi i lati mediante l'utilizzo di carte melaminiche a grammatura 120 gr/mq e con finitura superficiale antigraffio ed antiriflesso, nella finitura Spatolato Cemento.

Tutti i pannelli sono dotati di certificazione ambientale FSC, siglati EPF-S e conformi alle norme UNI.

I pannelli presentano una buona resistenza a flessione e trazione, ottima resistenza all'invecchiamento ad alle macchie.

La reazione al fuoco dei pannelli utilizzati di serie è compresa nella classe seconda. I bordi perimetrali sono costituiti da una miscela in ABS, incollati con colla poliuretanicca ed arrotondati.

**ANTA e SPALLE FINALI**

Realizzate in MDF sp. 18 mm, in Finitura Laccato Lucido nei colori **Bianco Ral 9016** e **Nero** con spigoli arrotondati raggio 80mm.

L'anta è disponibile in tre versioni:

- Senza maniglia
- Con Maniglia ad Anello in metallo diametro 300 mm completo di tre distanziali il tutto in Finitura Cromo Lucido.
- Con Maniglia ad Anello e Numero centrale realizzato da una base in Plexiglass Trasparente sp. 10 mm Sagomata e con bordi Lucidi con annegata una lastra di metallo in finitura Cromo Lucido protetta sui bordi da 1,5 mm di Plexiglass Trasparente.

Le ante sono dotate di cerniere in acciaio regolabili con chiusura Soft ed apertura 110°.

Nei mobili iniziali e finali le spalle finali sono distanziate dal mobile interno tramite un vano di larghezza 9 cm.

**TOP, TOP INTERMEDIO e BASAMENTO**

Realizzati in MDF sp.18 mm, in Finitura Laccato Lucido nei colori **Bianco Ral 9016** e **Nero** con spigoli arrotondati raggio 80 mm.

Il basamento è completato da una sottobase in conglomerato ligneo sp. 30 mm con integrati i piedi di regolazione.

I bordi perimetrali della sottobase sono costituiti da una miscela in ABS, incollati con colla poliuretanicca, arrotondati ed in finitura Cromo Lucido.

**DESKS**

**DESKTOPS** formed of three layers:

- **STRUCTURAL layer** made from 80 mm-thick HOLLOW CORE TIMBER, composed of a 60 x 80 mm MDF stile and rail covered in two 10 mm-thick MDF overlays. It has a honeycomb core to prevent the MDF overlays from warping.
  - **SPACER layer** made from 10 mm-thick MDF and set back 10 mm from the edge of the hollow core structural layer.
- Both layers available in the Ral 9016 Gloss White Lacquer finish. In the configuration WITH STRUCTURAL DRAWER UNIT, the two corners of the drawer unit side are rounded (curvature: 80 mm).
- **FINISH layer** on top, available in three finishes:
    - Solid Surface Matte White finish (6 mm thick) with four rounded corners (curvature: 80 mm).
    - Extralight Glass rear-lacquered White finish (6 mm thick) with four rounded corners (curvature: 80 mm).
    - NO PRINT Extralight Glass rear-lacquered White finish (6 mm thick) with four rounded corners (curvature: 80 mm).

On request, for the DESK WITH STRUCTURAL DRAWER UNIT configuration, the drawer unit side can be milled for cable management (L. 200 x D. 50 mm) (distance from top of desktop: Rear 315 mm - Side 300 mm).

**DESK SIDES**

Made from 80 mm-thick HOLLOW CORE TIMBER, composed of a 60 x 80 mm MDF stile and rail covered in two 10 mm-thick MDF overlays. It has a honeycomb core to prevent the MDF overlays from warping. The side has a connecting curvature to the inner layer (50 mm) and to the outside (130 mm). Available in the Ral 9016 Gloss White Lacquer finish. Both corners at the bottom of the side (floor side) are rounded (curvature: 80 mm).

**STRUCTURAL DRAWER UNIT**

The unit shell is made from 18 mm-thick particleboard, compliant with UNI standard, in class E1. It is coated on both sides in scratch-proof laminate (**Cement Render Effect**). Side panels, Door and Drawer Fronts are made from 18 mm-thick MDF, in the **Ral 9016 Gloss White Lacquer finish**. Penelope grey PVC-coated, 12 mm thick drawer inners. Concealed Quadro metal runners (ball slides) with soft closing mechanism. Simultaneous locking of all drawers, lock complete with removable barrel and duplicate keys with folding ZAMAK safety key cover grip. WHEEL handle in ZAMAK (POLISHED CHROME finish). Component connecting the DRAWER UNIT to the DESKTOP made from metal with epoxy powder-coated finish of Ral 9016 matte White. The back of the drawer unit has a door that gives access to a 105 mm-deep compartment for wiring and cable management. On request, a power strip can be integrated into the drawer unit top and connected to the desktop with Optional milling(200x50 mm).

**DRAWER UNITS on CASTORS**

The unit shell is made from 18 mm-thick particleboard, compliant with UNI standard, in class E1. It is coated on both sides in scratch-proof laminate (**Cement Render Effect**). Top, Side panels, Door and Drawer Fronts are made from 18 mm-thick MDF, in the **Ral 9016 Gloss White Lacquer finish**. Penelope grey PVC-coated, 12 mm thick drawer inners. Concealed Quadro metal runners (ball slides) with soft closing mechanism. Simultaneous locking of all drawers, lock complete with removable barrel and duplicate keys with folding ZAMAK safety key cover grip. WHEEL handle in ZAMAK (POLISHED CHROME finish).

**MEETING TABLES**

**TOPS**

Top made from 19 mm-thick Clear Float Glass. Four ground Stainless Steel mounting plates (diameter: 80 mm - thickness: 23 mm) are glued onto the top for fixing to the Legs. On request, the top is available with the application of screen-printed numbers (1 2 3).

**LEGS**

The table is available in two configurations:  
 A) With four cylindrical legs (diameter: 100 mm) made from solid wood with Ral 9016 Gloss White Lacquer finish  
 B) With three cylindrical legs (diameter: 100 mm) + an oval leg (260x100 mm) made from solid wood with Ral 9016 Gloss White Lacquer finish  
 The Oval leg is available in both right and left versions and contains two special concealed sockets in the following configurations:  
 - 1 Schuko socket  
 - 1 socket plus 2, 5V USB charging ports.

**TALL CUPBOARDS available in TWO CONFIGURATIONS:**

**COMPLETE TALL CUPBOARD**

**L.54 x D.52 x H.213 cm** composed of:

**STRUCTURE**

Base, Top and Shelves made from 18 mm-thick particleboard (Backs 7 mm thick), with a density of about 650 kg/m³, covered on both sides by a layer of melamine-coated paper (120 g/m²), with a scratch-proof and anti-reflective surface, in Cement Render Effect finish. All panels come with FSC environmental certification, EPF-S initialled and comply with UNI standards. The panels have high bending and tensile strength, and excellent resistance to ageing and stains. The standard panels used are classified for reaction to fire in Class 2. The edges are made from an ABS compound, fixed with polyurethane glue and rounded. Central foot with Zamak base (diameter 125 mm) with epoxy powder-coated finish of Ral 9016 matte White.

**DOOR and SIDE PANELS**

Made from 18 mm-thick MDF with GLOSS LACQUER finish, available in the following colours: **Ral 9016 White** and **Black**, with rounded corners (curvature: 80 mm). The door is available in three versions:  
 • Handle-less - with Push-Pull opening  
 • With metal Wheel Handle (diameter: 300 mm), complete with three spacers, all in Polished Chrome finish  
 • With Wheel Handle and centre Number made from a 10 mm-thick, clear and shaped Plexiglas base, with polished edges, incorporating a metal plate in Polished Chrome, protected at the edges by 1.5 mm-thick clear Plexiglas.

The doors are fitted with adjustable steel hinges with soft-closing mechanism and an opening of 110°.

**PLEASE NOTE**

- The Cupboard must ALWAYS be fixed to the wall.
- The cupboard DOES NOT come with an upper finish top.

**MODULAR TALL CUPBOARD**

**L.52 (starter/terminal) - 50 (central) x D.46.5 x H.215 cm** composed of:

**STRUCTURE**

Inner Side panels, Base, Top and Shelves made from 18 mm-thick particleboard (Backs 7 mm thick), with a density of about 650 kg/m³, covered on both sides by a layer of melamine-coated paper (120 g/m²), with a scratch-proof and anti-reflective surface, in Cement Render Effect finish. All panels come with FSC environmental certification, EPF-S initialled and comply with UNI standards. The panels have high bending and tensile strength, and excellent resistance to ageing and stains.

The standard panels used are classified for reaction to fire in Class 2. The edges are made from an ABS compound, fixed with polyurethane glue and rounded.

**DOOR and SIDE PANELS**

Made from 18 mm-thick MDF with Glass Lacquer finish, in the following colours: **Ral 9016 White** and **Black**, with rounded corners (curvature: 80 mm). The door is available in three versions:  
 • Handle-less - with Push-Pull opening  
 • With metal Wheel Handle (diameter: 300 mm), complete with three spacers, all in Polished Chrome finish  
 • With Wheel Handle and centre Number made from a 10 mm-thick, clear and shaped Plexiglas base, with polished edges, incorporating a metal plate in Polished Chrome, protected at the edges by 1.5 mm-thick clear Plexiglas.

The doors are fitted with adjustable steel hinges with Soft-closing mechanism and an opening of 110°. The side panels of the starter and terminal cupboards are separated from the cupboard by a 9 cm-wide compartment.

**TOP and BASE**

Made from 18 mm-thick MDF with Glass Lacquer finish, in the following colours: **Ral 9016 White** and **Black**, with rounded corners (curvature: 80 mm). The base is completed by a 30 mm-thick particleboard sub-base with integrated levellers. The edges of the sub-base are made from an ABS compound, fixed with polyurethane glue, rounded and with Polished Chrome finish. **PLEASE NOTE:** if mixing and matching with complete tall cupboards we recommend not ordering the top. In this case, the full height of the cupboard is 213 cm.

**MODULAR SUSPENDED UNITS**

**L.52 (starter/terminal) - 50 (central) x D.46.5 x H.50 cm** composed of:

**STRUCTURE**

Inner Side panels, Base, Top and Shelves made from 18 mm-thick particleboard (Backs 7 mm thick), with a density of about 650 kg/m³, covered on both sides by a layer of melamine-coated paper (120 g/m²), with a scratch-proof and anti-reflective surface, in **Cement Render Effect** finish. All panels come with FSC environmental certification, EPF-S initialled and comply with UNI standards. The panels have high bending and tensile strength, and excellent resistance to ageing and stains. The standard panels used are classified for reaction to fire in Class 2. The edges are made from an ABS compound, fixed with polyurethane glue and rounded. Each Suspended Unit is fitted with a suspended mounting system on the back to fix to the metal bar supplied with the top.

**DOOR and SIDE PANELS**

Made from 18 mm-thick MDF with Glass Lacquer finish, in the following colours: **Ral 9016 White** and **Black**, with rounded corners (curvature: 80 mm). The door is available in three versions:  
 • Handle-less  
 • With metal Wheel Handle (diameter: 300 mm), complete with three spacers, all in Polished Chrome finish  
 • With Wheel Handle and centre Number made from a 10 mm-thick, clear and shaped Plexiglas base, with polished edges, incorporating a metal plate in Polished Chrome, protected at the edges by 1.5 mm-thick clear Plexiglas

The doors are fitted with adjustable steel hinges with soft-closing mechanism and an opening of 110°. The side panels of the starter and terminal units are separated from the unit by a 9 cm-wide compartment.

**TOP and BASE**

Made from 18 mm-thick MDF with Glass Lacquer finish, in the following colours: **Ral 9016 White** and **Black**, with rounded corners (curvature: 80 mm). The Top comes with a metal bar to mount on the wall to attach the suspended units.

**LOW MODULAR UNITS**

**L.52/50 x D.46.5 x H.50 cm** composed of:

**STRUCTURE**

Inner Side panels, Base, Top and Shelves made from 18 mm-thick particleboard (Backs 7 mm thick), with a density of about 650 kg/m³, covered on both sides by a layer of melamine-coated paper (120 g/m²), with a scratch-proof and anti-reflective surface, in Cement Render Effect finish. All panels come with FSC environmental certification, EPF-S initialled and comply with UNI standards. The panels have high bending and tensile strength, and excellent resistance to ageing and stains. The standard panels used are classified for reaction to fire in Class 2. The edges are made from an ABS compound, fixed with polyurethane glue and rounded.

**DOOR and SIDE PANELS**

Made from 18 mm-thick MDF with Glass Lacquer finish, in the following colours: **Ral 9016 White** and **Black**, with rounded corners (curvature: 80 mm). The door is available in three versions:  
 • Handle-less  
 • With metal Wheel Handle (diameter: 300 mm), complete with three spacers, all in Polished Chrome finish  
 • With Wheel Handle and centre Number made from a 10 mm-thick, clear and shaped Plexiglas base, with polished edges, incorporating a metal plate in Polished Chrome, protected at the edges by 1.5 mm-thick clear Plexiglas

The doors are fitted with adjustable steel hinges with Soft-closing mechanism and an opening of 110°. The side panels of the starter and terminal units are separated from the unit by a 9 cm-wide compartment.

**TOP, MIDDLE TOP and BASE**

Made from 18 mm-thick MDF with Glass Lacquer finish, in the following colours: **Ral 9016 White** and **Black**, with rounded corners (curvature: 80 mm). The base is completed by a 30 mm-thick particleboard sub-base with integrated levellers. The edges of the sub-base are made from an ABS compound, fixed with polyurethane glue, rounded and with Polished Chrome finish.

**BUREAUX**

**PLANS DE TRAVAIL** composés de 3 plateaux :

- **Plateau STRUCTUREL** réalisé avec un PANNEAU ALVÉOLÉ de 80 mm d'épaisseur, composé d'un cadre en MDF de section 60 x 80 mm et de deux peaux en MDF de 10 mm d'épaisseur. L'intérieur est complété par la structure à nid d'abeilles pour éviter le gauchissement des peaux en MDF.

- **Plateau INTERMÉDIAIRE** en MDF de 10 mm d'épaisseur, en retrait de 10 mm par rapport au périmètre du plateau structurel en panneau alvéolé.

Ces deux plateaux sont disponibles dans la finition Laqué Brillant Blanc RAL9016.

Dans la configuration AVEC CAISSON À TIROIRS PORTEUR, les deux arêtes des plateaux côté caisson sont arrondies avec un rayon de 80 mm.

- **Plateau de FINITION** supérieur disponible en 3 finitions :
  - Solid Surface, finition Blanc mat, de 6 mm d'épaisseur avec 4 arêtes arrondies, rayon 80 mm.
  - Verre Extralight rétrolaqué Blanc de 6 mm d'épaisseur avec 4 arêtes arrondies, rayon 80 mm.
  - Verre Extralight NO PRINT (anti-traces) rétrolaqué Blanc de 6 mm d'épaisseur avec 4 arêtes arrondies, rayon 80 mm.

Sur demande, pour la configuration BUREAU AVEC CAISSON À TIROIRS PORTEUR, il est possible de réaliser sur le plateau, côté caisson, un fraisage pour le passage des câbles L.200xP.50 mm (distance du bord du plateau : arrière 315 mm, latéral 300 mm).

**PIED PANNEAU - BUREAU**

Réalisé en PANNEAU ALVÉOLÉ de 80 mm d'épaisseur, composé d'un cadre en MDF de section 60 x 80 mm et de deux peaux en MDF de 10 mm d'épaisseur.

L'intérieur est complété par la structure à nid d'abeilles pour éviter le gauchissement des peaux en MDF.

Le pied panneau a un rayon de raccordement au plateau interne de 50 mm et externe de 130.

Disponible dans la finition Laqué Brillant Blanc RAL9016. Les deux arêtes à la base du pied panneau(côté sol) sont arrondies avec un rayon de 80 mm.

**CAISSON À TIROIRS PORTEUR**

Structure réalisée en bois aggloméré de 18 mm d'épaisseur, conforme aux normes **UNI** et de classe **E1** ; revêtement en mélaminé sur les deux côtés résistant à l'abrasion, couleur **Béton Taloché**.

Côtés de finition, porte et façades des tiroirs réalisés en MDF de 18 mm d'épaisseur, finition : **Laqué Brillant Blanc RAL9016**.

Tiroirs internes de 12 mm d'épaisseur, revêtement en PVC, finition Penelope gris.

Coulisses à billes métalliques Quadro invisibles à fermeture amortie. Verrouillage centralisé, cylindre amovible avec deux clés avec couvre-clé de protection pliant en ZAMAK.

Poignée ANNEAU en Zamak, disponible dans la finition CHROMÉ BRILLANT.

Élément de raccordement CAISSON À TIROIRS - PLATEAU DE BUREAU réalisé en métal peint avec des poudres époxy, couleur Blanc mat RAL9016.

La porte à l'arrière du caisson à tiroirs donne accès à un logement de 105 mm de profondeur servant pour l'électrification et le passage des câbles.

Sur demande, le top du caisson à tiroirs peut être complété avec une multiprise reliée au plateau à travers un fraisage (en option) de 200x50 mm.

**CAISSON À TIROIRS SUR ROULETTES**

Structure réalisée en bois aggloméré de 18 mm d'épaisseur, conforme aux normes **UNI** et de classe **E1** ; revêtement en mélaminé sur les deux côtés résistant à l'abrasion, couleur **Béton Taloché**. Top, côtés de finition, porte et façades des tiroirs réalisés en MDF de 18 mm d'épaisseur, finition **Laqué Brillant Blanc RAL9016**.

Tiroirs internes de 12 mm d'épaisseur, revêtement en PVC, finition Penelope gris. Coulisses à billes métalliques Quadro invisibles à fermeture amortie.

Verrouillage centralisé, cylindre amovible avec deux clés avec couvre-clé de protection pliant en ZAMAK.

Poignée ANNEAU en Zamak, disponible dans la finition CHROMÉ BRILLANT.

**TABLES DE RÉUNION**

**PLANS DE TRAVAIL**

Plateau en Verre Float Transparent de 19 mm d'épaisseur. La fixation des pieds est assurée par 4 plaques en Acier INOX rectifié de 80 mm de diamètre et 23 mm d'épaisseur collées au plateau. Sur demande, le plateau peut être fourni avec la sérigraphie des chiffres « 1 2 3 ».

**PIEDS**

La table est disponible en deux configurations différentes :  
 A) avec 4 pieds cylindriques diam. 100 mm en bois massif ; finition Laqué Brillant blanc RAL9016  
 B) avec 3 pieds cylindriques diam. 100 mm + un pied Ovale de 260 x 100 mm de section en bois massif ; finition Laqué Brillant blanc RAL9016.

Le pied Ovale - disponible en version à Droite et à Gauche - est muni de deux prises escamotables spéciales configurées comme suit :  
 - 1 prise Schuko  
 - 1 prise avec deux ports USB 5V avec fonction de charge.

**MEUBLES DE RANGEMENT HAUTS disponibles en DEUX CONFIGURATIONS:**

**MEUBLE DE RANGEMENT HAUT COMPLET L.54xP.52xH.213 cm**, composé de :

**STRUCTURE**

Socle, dessus et étagères en bois aggloméré de 18 mm d'épaisseur (dos ép. 7 mm), densité d'environ 650 kg/m³, revêtement en mélaminé sur les deux côtés (grammage papier : 120 g/m2), traitement anti-rayures et antireflet.

Finition disponible : Béton Taloché.

Tous les panneaux sont munis de la certification forestière FSC, labellisés EPF-S et sont conformes aux normes UNI.

Les panneaux ont une bonne résistance à la flexion et à la traction et une excellente résistance au vieillissement et aux taches.

Les panneaux de série sont classés en catégorie 2 pour ce qui concerne la réaction au feu.

Les chants sur le pourtour sont en ABS, collés avec de la colle polyuréthane et arrondis.

Pied d'appui central avec socle en Zamak diam. 125 mm peint avec des poudres époxy de couleur Blanc mat RAL9016.

**PORTE et CÔTÉS D'EXTRÉMITÉ**

Réalisés en MDF de 18 mm d'épaisseur, FINITION LAQUÉ BRILLANT, disponible dans les couleurs **Blanc RAL 9016** et **Noir**, avec arêtes arrondies, rayon 80 mm. La porte est disponible en trois versions :

- Sans poignée - avec système d'ouverture Push-to-open
- Avec poignée anneau en métal de 300 mm de diamètre, munie de trois entretoises. Finition Chromé Brillant
- Avec poignée anneau et numéro central réalisé avec une base en Plexiglas Transparent de 10 mm d'épaisseur, galbée et aux bords brillants avec plaque de métal incorporée en finition Chromé Brillant protégée sur les bords par une épaisseur de 1,5 mm de Plexiglas Transparent

Les portes sont équipées de charnières en acier réglables avec fermeture amortie et ouverture à 110°.

**ATTENTION**

- Le meuble de rangement doit TOUJOURS être fixé au mur.
- Le meuble de rangement N'EST PAS muni de TOP de Finition.

**MEUBLE DE RANGEMENT HAUT MODULAIRE**

**L.52 (initial/final) - 50 (intermédiaire) x P.46,5 x H.215 cm** composé de :

**STRUCTURE**

Côtés internes, socle, dessus et étagères en bois aggloméré de 18 mm d'épaisseur (dos ép. 7 mm), densité d'environ 650 kg/m³, revêtement en mélaminé sur les deux côtés (grammage papier : 120 g/m2), traitement anti-rayures et antireflet.

Finition disponible : Béton Taloché.

Tous les panneaux sont munis de la certification forestière FSC, labellisés EPF-S et sont conformes aux normes UNI.

Les panneaux ont une bonne résistance à la flexion et à la traction et une excellente résistance au vieillissement et aux taches.

Les panneaux de série sont classés en catégorie 2 pour ce qui concerne la réaction au feu.

Les chants sur le pourtour sont en ABS, collés avec de la colle polyuréthane et arrondis.

**PORTE et CÔTÉS D'EXTRÉMITÉ**

Réalisés en MDF de 18 mm d'épaisseur. Finition Laqué Brillant, disponible dans les couleurs **Blanc RAL9016** et **Noir**, avec arêtes arrondies, rayon 80 mm.

La porte est disponible en trois versions :

- Sans poignée - avec système d'ouverture Push-to-open
- Avec poignée anneau en métal de 300 mm de diamètre, munie de trois entretoises. Finition Chromé Brillant
- Avec poignée anneau et numéro central réalisé avec une base en Plexiglas Transparent de 10 mm d'épaisseur, galbée et aux bords brillants avec plaque de métal incorporée en finition Chromé Brillant protégée sur les bords par une épaisseur de 1,5 mm de Plexiglas Transparent

Les portes sont équipées de charnières en acier réglables avec fermeture amortie et ouverture à 110°.

Pour les modules initiaux et finaux, les côtés d'extrémité sont espacés du meuble interne par un compartiment de 9 cm de large.

**TOP et SOCLE**

Réalisés en MDF de 18 mm d'épaisseur. Finition Laqué Brillant, disponible dans les couleurs **Blanc RAL9016** et **Noir**, avec arêtes arrondies, rayon 80 mm.

Le socle est complété par une sous-socle en bois aggloméré de 30 mm d'épaisseur avec vérins de réglage incorporés.

Les chants sur le pourtour du sous-socle sont en ABS, collés avec de la colle polyuréthane et arrondis. Finition Chromé Brillant.

**ATTENTION** : En cas d'utilisation en combinaison avec des meubles de rangement hauts complets il est recommandé de ne pas commander le top. Dans ce cas, la hauteur totale du meuble est de 213 cm.

**MEUBLE DE RANGEMENT SUSPENDU MODULAIRE**

**L.52 (initial/final) - 50 (intermédiaire) x P.46,5 x H.50 cm** composé de :

**STRUCTURE**

Côtés internes, socle, dessus et étagères en bois aggloméré de 18 mm d'épaisseur (dos ép. 7 mm), densité d'environ 650 kg/m³, revêtement en mélaminé sur les deux côtés (grammage papier : 120 g/m2), traitement anti-rayures et antireflet.

Finition disponible : **Béton Taloché**.

Tous les panneaux sont munis de la certification forestière FSC, labellisés EPF-S et sont conformes aux normes UNI.

Les panneaux ont une bonne résistance à la flexion et à la traction et une excellente résistance au vieillissement et aux taches.

Les panneaux de série sont classés en catégorie 2 pour ce qui concerne la réaction au feu.

Les chants sur le pourtour sont en ABS, collés avec de la colle polyuréthane et arrondis.

Chaque meuble de rangement suspendu est muni à l'arrière d'un système de fixation à accrocher à la barre métallique fournie avec le Top.

**PORTE et CÔTÉS D'EXTRÉMITÉ**

Réalisés en MDF de 18 mm d'épaisseur. Finition Laqué Brillant, disponible dans les couleurs **Blanc RAL9016** et **Noir**, avec arêtes arrondies, rayon 80 mm.

La porte est disponible en trois versions :

- Sans poignée
- Avec poignée anneau en métal de 300 mm de diamètre, munie de trois entretoises. Finition Chromé Brillant
- Avec poignée anneau et numéro central réalisé avec une base en Plexiglas Transparent de 10 mm d'épaisseur, galbée et aux bords brillants avec plaque de métal incorporée en finition Chromé Brillant protégée sur les bords par une épaisseur de 1,5 mm de Plexiglas Transparent

Les portes sont équipées de charnières en acier réglables avec fermeture amortie et ouverture à 110°.

Pour les modules initiaux et finaux, les côtés d'extrémité sont espacés du meuble interne par un compartiment de 9 cm de large.

**TOP et SOCLE**

Réalisés en MDF de 18 mm d'épaisseur. Finition Laqué Brillant, disponible dans les couleurs **Blanc RAL9016** et **Noir**, avec arêtes arrondies, rayon 80 mm.

Le Top est livré avec la barre métallique à fixer au mur pour l'accrochage des éléments suspendus.

**MEUBLE DE RANGEMENT BAS MODULAIRE L.52/50 x P.46,5 x H.50 cm** composé de :

**STRUCTURE**

Côtés internes, socle, dessus et étagères en bois aggloméré de 18 mm d'épaisseur (dos ép. 7 mm), densité d'environ 650 kg/m³, revêtement en mélaminé sur les deux côtés (grammage papier : 120 g/m2), traitement anti-rayures et antireflet.

Finition disponible : Béton Taloché.

Tous les panneaux sont munis de la certification forestière FSC, labellisés EPF-S et sont conformes aux normes UNI.

Les panneaux ont une bonne résistance à la flexion et à la traction et une excellente résistance au vieillissement et aux taches.

Les panneaux de série sont classés en catégorie 2 pour ce qui concerne la réaction au feu.

Les chants sur le pourtour sont en ABS, collés avec de la colle polyuréthane et arrondis.

**PORTE et CÔTÉS D'EXTRÉMITÉ**

Réalisés en MDF de 18 mm d'épaisseur. Finition Laqué Brillant, disponible dans les couleurs **Blanc RAL9016** et **Noir**, avec arêtes arrondies, rayon 80 mm.

La porte est disponible en trois versions :

- Sans poignée
- Avec poignée anneau en métal de 300 mm de diamètre, munie de trois entretoises. Finition Chromé Brillant
- Avec poignée anneau et numéro central réalisé avec une base en Plexiglas Transparent de 10 mm d'épaisseur, galbée et aux bords brillants avec plaque de métal incorporée en finition Chromé Brillant protégée sur les bords par une épaisseur de 1,5 mm de Plexiglas Transparent

Les portes sont équipées de charnières en acier réglables avec fermeture amortie et ouverture à 110°.

Pour les modules initiaux et finaux, les côtés d'extrémité sont espacés du meuble interne par un compartiment de 9 cm de large.

**TOP, TOP INTERMÉDIAIRE et SOCLE**

Réalisés en MDF de 18 mm d'épaisseur. Finition Laqué Brillant, disponible dans les couleurs **Blanc RAL9016** et **Noir**, avec arêtes arrondies, rayon 80 mm.

Le socle est complété par une sous-socle en bois aggloméré de 30 mm d'épaisseur avec vérins de réglage incorporés.

Les chants sur le pourtour du sous-socle sont en ABS, collés avec de la colle polyuréthane et arrondis. Finition Chromé Brillant.

NEW LOOP | DESIGN by PERIN&TOPAN



NEW LOOP

UN TOCCO DI ELEGANZA PER L'AMBIENTE DIREZIONALE





# NEW LOOP

NEW LOOP SI PROPONE CON PIANI IN TRE DIVERSE FINITURE:

- LACCATO LUCIDO BIANCO
- IMPIALLACCIATO NOCE
- NOBILITATO OLMO TESTA DI MORO

IL LACCATO LUCIDO BIANCO SI ABBINA A GAMBE IN LACCATO NERO OPACO. L'IMPIALLACCIATO NOCE ED IL NOBILITATO OLMO TESTA DI MORO SI ABBINANO A GAMBE IN LACCATO NERO OPACO O IN LACCATO BRONZO OPACO.

NEW LOOP COMES WITH TOPS IN THREE DIFFERENT FINISHES:

- GLOSS WHITE LACQUER
- WALNUT VENEER
- DARK BROWN ELM LAMINATE

THE GLOSS WHITE LACQUER CAN BE MATCHED WITH MATTE BLACK LACQUER FRAMES.

THE WALNUT VENEER AND DARK BROWN ELM LAMINATE CAN BE MATCHED WITH MATTE BLACK LACQUER OR MATTE BRONZE LACQUER FRAMES.

NEW LOOP SE DÉCLINE AVEC DES PLATEAUX EN TROIS DIFFÉRENTES FINITIONS :

- LAQUÉ BLANC BRILLANT
- PLAQUÉ NOYER
- MÉLAMINÉ ORME FONCÉ

LA FINITION LAQUÉ BLANC BRILLANT EST ASSORTIE AU PIÈTEMENT LAQUÉ NOIR MAT. LES FINITIONS PLAQUÉ NOYER ET MÉLAMINÉ ORME FONCÉ SONT ASSORTIES AU PIÈTEMENT LAQUÉ NOIR MAT OU LAQUÉ BRONZE MAT.



NEW LOOP PROPONE TRE CONFIGURAZIONI DI SCRIVANIA:

- CON 2 GAMBE AD ANELLO
- CON GAMBA AD ANELLO ED ELEMENTO APPENDICE STRUTTURALE
- CON GAMBA AD ANELLO ED ELEMENTO STRUTTURALE (PARALLELEPIEDO)

NELL'IMMAGINE SOTTO, TAVOLO RIUNIONE RETTANGOLARE.  
SHOWN BELOW, RECTANGULAR MEETING TABLE.  
DANS L'IMAGE CI-DESSOUS, TABLE DE RÉUNION RECTANGULAIRE.



NEW LOOP DESK IS AVAILABLE IN THREE CONFIGURATIONS:

- WITH TWO LOOP FRAMES
- WITH LOOP FRAME AND STRUCTURAL RETURN
- WITH LOOP FRAME AND STRUCTURAL RETURN (PARALLELEPIPED)

NEW LOOP PROPOSE TROIS CONFIGURATIONS DE BUREAUX :

- AVEC PIÈTEMENT ANNEAU (2 PIEDS)
- AVEC PIÈTEMENT ANNEAU ET RETOUR PORTEUR
- AVEC PIÈTEMENT ANNEAU ET ÉLÉMENT PORTEUR (PARALLÉLÉPIPÈDE)

# LACCATO LUCIDO BIANCO

NELLA VARIANTE BIANCO LUCIDO, L'ELEMENTO APPENDICE STRUTTURALE HA FRONTALI LACCATO BIANCO LUCIDO E STRUTTURA IN LACCATO BIANCO OPACO.

IN QUESTA VARIANTE DI FINITURA, LE GAMBE AD ANELLO DELL'APPENDICE, COSÌ COME LE GAMBE DELLA SCRIVANIA, SONO IN ALLUMINIO VERNICIATO IN FINITURA NERO OPACO. ANCHE PER LE MADIE, IL LACCATO BIANCO LUCIDO È PREVISTO PER LE ANTE, MENTRE LA STRUTTURA È IN LACCATO BIANCO OPACO. IL PANNELLO DISTANZIALE, SPESSORE MM30, INSERITO TRA UN ELEMENTO ANTA E L'ALTRA, È IN NERO OPACO.



IN THE GLOSS WHITE VERSION, THE STRUCTURAL RETURN COMES WITH GLOSS WHITE LACQUER FRONTS AND MATTE WHITE LACQUER FRAME.

IN THIS FINISH, THE LOOP FRAMES OF THE RETURN AND THE DESK LEGS COME IN MATTE BLACK COATED ALUMINIUM. FOR THE CABINETS, THE DOORS HAVE A GLOSS WHITE LACQUER FINISH, WHILE THE FRAME HAS A MATTE WHITE LACQUER FINISH. THE SPACER PANEL (30 MM THICK) FITTED BETWEEN THE DOORS IS MATTE BLACK.

DANS LA VARIANTE BLANC BRILLANT, LE RETOUR PORTEUR A DES FAÇADES EN LAQUÉ BLANC BRILLANT ET UNE STRUCTURE EN LAQUÉ BLANC MAT.

DANS CETTE VARIATION DE FINITION, LES PIÈTEMENTS ANNEAU DU RETOUR, DE MÊME QUE LE PIÈTEMENT DU BUREAU, SONT EN ALUMINIUM PEINT EN FINITION NOIR MAT.

POUR LES CRÉDENCES ÉGALEMENT, LA FINITION LAQUÉ BLANC BRILLANT EST PRÉVUE POUR LES PORTES, TANDIS QUE LA STRUCTURE EST EN LAQUÉ BLANC MAT.

LE PANNEAU ESPACEUR DE 30 MM D'ÉPAISSEUR INTERCALÉ ENTRE DEUX PORTES EST EN NOIR MAT.





NEW LOOP

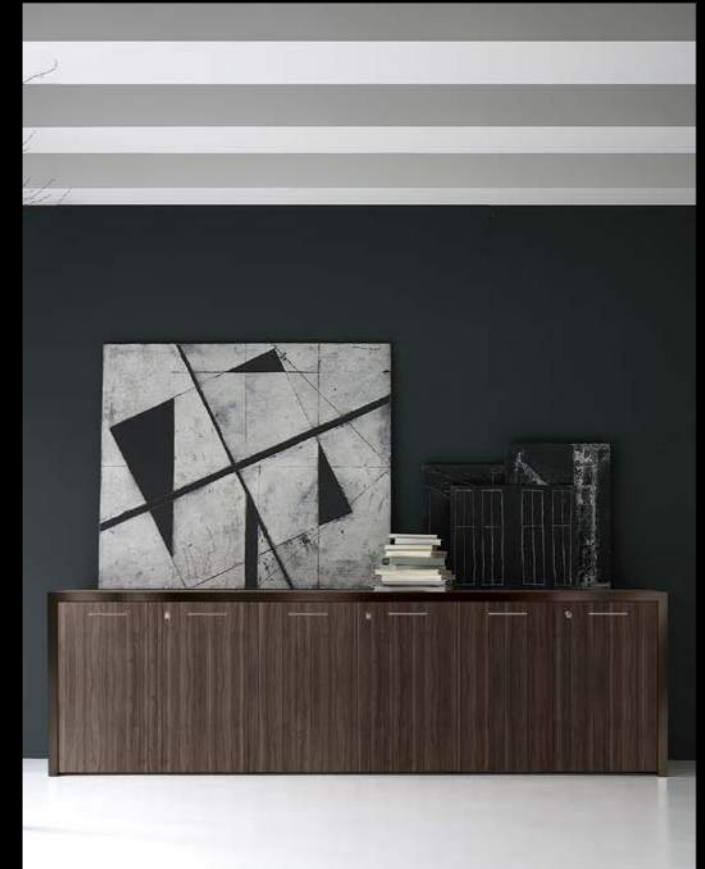

ELEMENTI CONTENITORI CON PONTE PERIMETRALE



NELL'IMMAGINE, VERSIONE DI SCRIVANIA IN NOBILITATO OLMO,  
CON STRUTTURA BRONZO ED ELEMENTO STRUTTURALE ACCESSORIABILE  
DI TOP ACCESS E PORTAMATITE.

SHOWN HERE, A VERSION OF THE DESK IN ELM LAMINATE, WITH BRONZE FRAME AND  
STRUCTURAL ELEMENT WHICH CAN BE ACCESSORISED WITH TOP ACCESS AND PEN HOLDER.

L'IMAGE MONTRE LA VERSION DE BUREAU EN MÉLAMINÉ ORME, AVEC STRUCTURE  
EN BRONZE ET ÉLÉMENT PORTEUR ÉQUIPABLE AVEC DES TOP ACCESS ET PORTE-CRAYONS.

IMPIALLACCIATO **NOCE**

IL CALORE DELL'ESSENZA



IL GIOCO DI ASIMMETRIE TRA PIENI E VUOTI



NELL'IMMAGINE, VARIANTE DI SCRIVANIA CON APPENDICE STRUTTURALE E TRAVE ACCESSORIABILE DI TOPACCESS\_PORTAMATITE.

SHOWN HERE, DESK VARIANT WITH STRUCTURAL RETURN AND BEAM WHICH CAN BE ACCESSORISED WITH TOP ACCESS/PEN TRAY.

L'IMAGE MONTRE LA VARIANTE DE BUREAU AVEC RETOUR PORTEUR ET POUTRE ÉQUIPABLE AVEC TOP ACCESS ET PORTE-CRAYONS.





TAVOLI DAL SEGNO MINIMAL PER SOLUZIONI VAGAMENTE RETRÒ



**SCRIVANIE**

**PIANI SCRIVANIA**

I piani sono realizzati in Tamburato spessore 60 mm, disponibili nelle finiture: Impiallacciato Noce, Laccato Lucido diretto Bianco, Nobilitato Olmo Testa di Moro. Tutti i materiali utilizzati sono conformi alle norme UNI e sono in classe E1.

**STRUTTURA PORTANTE SCRIVANIA**

La struttura portante dei piani è costituita da:

- GAMBA ad ANELLO, in Alluminio sezione 140x13 mm, verniciata con polveri epossidiche nelle finiture Nero Opaco (abbinabile alle tre finiture previste per i piani) ) o in Bronzo Opaco (abbinabile alle finiture impiallacciato Noce o Nobilitato Olmo Testa di Moro)
- ELEMENTI STRUTTURALI:
  - a) ELEMENTO STRUTTURALE - Struttura realizzata in MDF spessore 18 mm laccata, disponibile nelle finiture laccato Nero Opaco oppure laccato Bronzo Opaco. Accessoriabile di top access\_ portamatite;
  - b) ELEMENTO APPENDICE STRUTTURALE - La struttura, realizzata in spessore 30mm per top basamento e spalle finali, è assemblata a 45° mediante tiranti angolari. Lo schienale ha spessore 18mm. Frontali cassetti e ante sono disponibili nelle finiture impiallacciato NOCE (struttura Noce), LACCATO LUCIDO DIRETTO BIANCO (struttura laccato Opaco Bianco), NOBILITATO OLMO TESTA DI MORO (struttura nobilitato OLMO Testa di Moro). I cassetti interni sono in legno finitura trama Tessuto colore Grigio Fumo, con guide quadro a scomparsa dotate di Espulsione Tip-On. Le ante sono dotate di apertura a pressione e cerniere in metallo con molla negativa. Il collegamento tra mobile e piano è disponibile in due varianti:
    - Supporto in alluminio sezione 140x13 verniciato con polveri epossidiche nelle finiture laccato Nero Opaco oppure laccato Bronzo Opaco.
    - Trave in MDF spessore 18 mm, accessoriabile di top access\_ portamatite, laccata nelle finiture laccato Nero Opaco oppure laccato Bronzo Opaco.

**CASSETTIERE SU RUOTE**

La struttura, realizzata in spessore 30mm per top basamento e spalle finali, è assemblata a 45° mediante tiranti angolari.

Lo schienale ha spessore 18mm. Frontali cassetti disponibili nelle finiture impiallacciato NOCE (struttura Noce), LACCATO LUCIDO DIRETTO BIANCO (struttura laccato Opaco Bianco), NOBILITATO OLMO TESTA DI MORO (struttura nobilitato OLMO Testa di Moro). Il Pianetto Cancelleria è in MDF Laccato Moka montato su guide in metallo ed apertura a pressione. La serratura, dotata di cilindro estraibile permette la chiusura simultanea di tutti i cassetti. Ruote piroettanti a scomparsa.

**MOBILE RETROSCRIVANIA**

La struttura, realizzata in spessore 30mm per top basamento e spalle finali, è assemblata a 45° mediante tiranti angolari.

Lo schienale ha spessore 18mm. Frontali cassetti e ante sono disponibili nelle finiture impiallacciato NOCE (struttura Noce), LACCATO LUCIDO DIRETTO BIANCO (struttura laccato Opaco Bianco), NOBILITATO OLMO TESTA DI MORO (struttura nobilitato OLMO Testa di Moro). I cassetti interni sono in legno finitura trama Tessuto colore Grigio Fumo, con guide quadro a scomparsa dotate di Espulsione Tip-On. Le ante sono dotate di apertura a pressione e cerniere in metallo con molla negativa.

**TAVOLI RIUNIONE**

**PIANI TAVOLI RIUNIONE**

I piani sono realizzati in Tamburato spessore 60 mm, disponibili nelle finiture: Impiallacciato NOCE, LACCATO LUCIDO DIRETTO BIANCO, NOBILITATO OLMO TESTA DI MORO. Tutti i materiali utilizzati sono conformi alle norme UNI e sono in classe E1.

**STRUTTURA PORTANTE TAVOLI RIUNIONE**

La struttura portante dei Tavoli Riunione è costituita da Gambe ad "U" rovesciata in Alluminio sezione 140x13 mm con rinforzi verticali sezione 100x12, verniciata con polveri epossidiche nelle finiture Nero Opaco (abbinabili alle tre finiture previste per i piani) ) o in Bronzo Opaco (abbinabili alle finiture impiallacciato Noce o Nobilitato Olmo Testa di Moro):

**MADIE SU GAMBE\*/MODULI PER PIATTAFORME\*\***

Disponibili in due misure L.876 (2 Ante) e L.2190 (5 Ante) in versione "su gamba" (\*). Per la versione "su piattaforma" (\*\*) il modulo base e il modulo per sovrapposizione sono disponibili solo nella misura L.876 (2 Ante).

**\*MADIE SU GAMBE**

Le ANTE\_ spessore 19 mm conforme alla norme UNI e in classe E1\_ sono disponibili nelle finiture:

- IMPIALLACCIATO NOCE (con struttura in impiallacciato NOCE)
  - LACCATO LUCIDO DIRETTO BIANCO (con struttura laccato opaco bianco)
- Le Gambe sono realizzate in acciaio sezione 60x15 verniciate con polveri epossidiche nelle finiture:
- Nero Opaco (abbinabile alla finitura impiallacciato NOCE o laccato BIANCO)
  - Bronzo Opaco (abbinabile alla finitura impiallacciato Noce).
- Nella versione a due e tre moduli verticali tra le madie è inserito un pannello distanziale spessore 30mm (nella finitura scelta per le gambe).

**PIATTAFORME**

Le piattaforme sono realizzate in spessore 40 mm, disponibili nelle finiture impiallacciato NOCE e LACCATO OPACO BIANCO. Le Gambe sono realizzate in acciaio sezione 60x15 verniciate con polveri epossidiche nelle finiture Nero Opaco (abbinabile alla finitura impiallacciato NOCE o laccato BIANCO) o in Bronzo Opaco (abbinabile alla finitura impiallacciato NOCE).

**\*\*MODULI PER PIATTAFORMA**

I moduli base e per sovrapposizione, liberamente abbinabili alle piattaforme, sono dotati di pannello distanziale spessore 30 mm. Base, Schienale e Divisorio interno, spessore 18 mm, sono in nobilitato da entrambi i lati, in finitura Trama Tessuto color Grigio Fumo (resistente all'abrasione). Tutti i materiali utilizzati sono conformi alle norme UNI e sono in classe E1.

Le ANTE\_ spessore 19 mm conforme alla norme UNI e in classe E1\_ sono disponibili nelle finiture: impiallacciato NOCE, (con struttura in impiallacciato NOCE); LACCATO LUCIDO DIRETTO BIANCO, (con struttura laccato opaco bianco). Sulle ante sono montate cerniere in metallo a montaggio rapido e con meccanismo di chiusura ammortizzato.

Le maniglie già montate ad incasso sono in zama finitura Nero Opaco. Tutti i materiali utilizzati sono conformi alle norme UNI e sono in classe E1.

Per una corretta valutazione di tonalità e colore delle diverse finiture rappresentate a catalogo, è necessario fare riferimento ai campioni fisici.

Due to variances in printed colours, see the swatches for the actual colours and shades of the different finishes.

Pour une évaluation correcte de la tonalité et de la couleur des différentes finitions présentées dans le catalogue, il est nécessaire de se référer aux échantillons physiques.



NOBILITATO OLMO  
MELAMINE ELM  
MÉLAMINÉ ORME FONCÉ



LACCATO LUCIDO BIANCO  
GLOSSY LACQUERED WHITE  
LAQUE BLANC BRILLANT

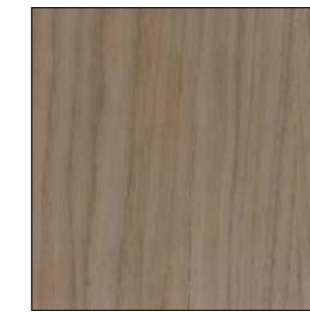

IMPIALLACCIATO NOCE  
WALNUT WOOD  
PLAQUÉ NOYER

SCRIVANIE  
DESKS / BUREAUX

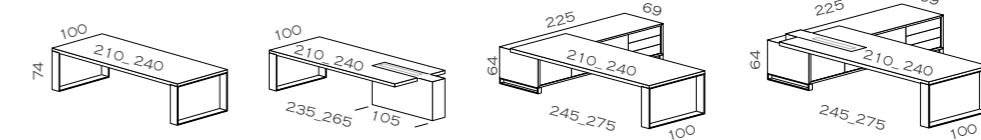

TAVOLI RIUNIONE  
MEETING TABLES  
TABLES DE RÉUNION

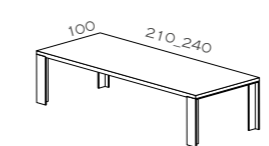

CASSETTIERA  
DRAWER UNITS  
CAISSON A TIROIRS

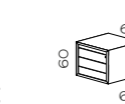

MOBILE RETROSCRIVANIA  
REAR DESK UNITS  
RETOUR INDÉPENDANT

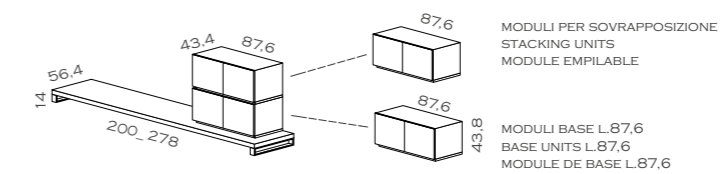
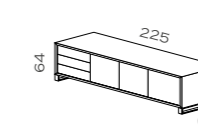

PIATTAFORMA L.200\_278  
PLINTH BASE L.200\_278  
BASE L.200\_278

MODULI PER SOVRAPPOSIZIONE  
STACKING UNITS  
MODULE EMPILABLE

MODULI BASE L.87.6  
BASE UNITS L.87.6  
MODULE DE BASE L.87.6

MADIE L.87.6  
CABINETS L.87.6 / MEUBLES BAS L.87.6

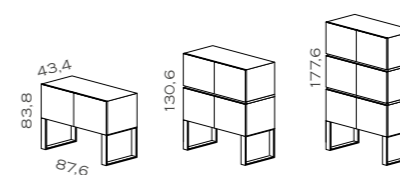

MADIE L.219  
CABINETS L.219 / MEUBLES BAS L.219

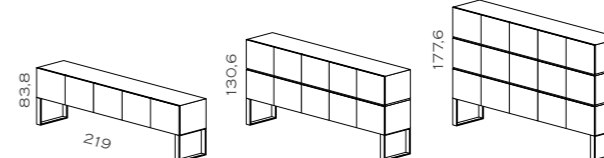

## NEW LOOP \_TECHNICAL SPECIFICATIONS

### DESKS DESKTOPS

The desktops are made from 60 mm thick hollow core, and are available with the following finishes: Walnut Veneer, direct Gloss White Lacquer, Dark Brown Elm Laminate. All materials used comply with UNI standards, and are in class E1.

### DESK FRAMEWORKS

The framework for the desktops is composed of:

- LOOP FRAMES in Aluminium (140x13 mm), epoxy powder-coated with Matte Black finish (matched with the three desktop finishes) or Matte Bronze finish (matched with the Walnut Veneer or Dark Brown Elm Laminate desktop finishes)
- STRUCTURAL ELEMENTS:
  - a) STRUCTURAL ELEMENTS - Structure made from 18 mm thick, lacquered MDF, available with Matte Black Lacquer or Matte Bronze Lacquer finishes. Can be accessorised with pen tray.
  - b) STRUCTURAL RETURNS - The top, base and sides are 30 mm thick and returns are assembled at a 45° angle using corner tie-rods. The back is 18 mm thick. The drawer fronts and the doors are available with the following finishes: WALNUT VENEER (Walnut return), DIRECT GLOSS WHITE LACQUER (Matte White Lacquer return), DARK BROWN ELM LAMINATE (Dark Brown Elm Laminate return). The drawer inners are made from wood with Smoky Grey woven Fabric finish, with concealed square slides and Tip-On opening system. The doors have a press-opening system and metal hinge with negative spring. The connection between unit and top comes in two versions:
    - Support in aluminium (140x13 mm), epoxy powder-coated with Matte Black Lacquer or Matte Bronze Lacquer finish.
    - Beam in 18 mm thick MDF; it can be accessorised with pen tray, and comes with Matte Black Lacquer or Matte Bronze Lacquer finish.

### DRAWER UNITS ON CASTORS

The top, base and sides are 30 mm thick and returns are assembled at a 45° angle using corner tie-rods.

The back is 18 mm thick. Drawer fronts are available with the following finishes: WALNUT VENEER (Walnut structure), DIRECT GLOSS WHITE LACQUER (Matte White Lacquer structure), DARK BROWN ELM LAMINATE (Dark Brown Elm Laminate structure). The utility drawer is made from MDF with Moka Lacquer finish on metal slides, with press-opening system. The lock has a removable barrel and allows for simultaneous locking of all drawers. Concealed swivel castors.

### REAR DESK UNITS

The top, base and sides are 30 mm thick and returns are assembled at a 45° angle using corner tie-rods.

The back is 18 mm thick. The drawer fronts and the doors are available with the following finishes: WALNUT VENEER (Walnut return), DIRECT GLOSS WHITE LACQUER (Matte White Lacquer return), DARK BROWN ELM LAMINATE (Dark Brown Elm Laminate return). The drawer inners are made from wood with Smoky Grey woven Fabric finish, with concealed square slides and Tip-On opening system. The doors have a press-opening system and metal hinge with negative spring.

### MEETING TABLES MEETING TABLE TOPS

The tops are made from 60 mm thick hollow core, and are available with the following finishes: WALNUT VENEER, DIRECT GLOSS WHITE LACQUER, DARK BROWN ELM LAMINATE. All materials used comply with UNI standards, and are in class E1.

### MEETING TABLE FRAMEWORK

The Meeting Table Framework is composed of inverted "U" frames in Aluminium (140x13 mm), with vertical reinforcements (100x12 mm), epoxy powder-coated with Matte Black finish (matched with the three desktop finishes) or Matte Bronze finish (matched with the Walnut Veneer or Dark Brown Elm Laminate desktop finishes)

### CABINETS ON FRAMES\*/UNITS FOR PLINTH BASES\*\*

Available in two sizes: W 876 mm (two doors) and W 2190 mm (five doors), in the version "on frames" (\*). For the version "on plinth base" (\*\*), the base unit and the stacking unit come in one size only: H 876 (two doors).

### \*CABINETS ON FRAMES

The 19 mm thick DOORS comply with UNI standards, in class E1 and are available with the following finishes:

- WALNUT VENEER (with walnut veneer framework)
  - DIRECT GLOSS WHITE LACQUER (with matte white lacquer framework).
- The frames are made from steel (60x15 mm), epoxy powder-coated with Matte Black finish (matched with the Walnut Veneer or White Lacquer) or Matte Bronze finish (matched with the Walnut Veneer).

In the version with two or three vertical units, a 30 mm thick spacer panel is fitted between the cabinets (in the finish selected for the frames).

### PLINTH BASES

Plinth bases are 40 mm thick and are available with the following finishes: WALNUT VENEER and MATTE WHITE LACQUER.

The plinth base frames are made from steel (60x15 mm), epoxy powder-coated with Matte Black finish (matched with the Walnut Veneer or White Lacquer) or Matte Bronze finish (matched with the Walnut Veneer).

### \*\*UNITS FOR PLINTH BASES

The base units and the stacking units can be mixed and matched with the plinths and are fitted with 30 mm spacer panels. The bottom, back and divider of the inners are 18 mm thick, laminated on both sides in Smoky Grey woven fabric finish (scratch-proof). All materials used comply with UNI standards, and are in class E1.

The 19 mm thick DOORS comply with UNI standards, in class E1 and are available with the following finishes: WALNUT VENEER (with WALNUT VENEER framework); DIRECT GLOSS WHITE LACQUER (with matte white lacquer framework).

Quick-fit hinges with shock-absorbing closure are mounted on the doors. The factory-fitted, recessed handles are made from Zamak with Matte Black finish. All materials used comply with UNI standards, and are in class E1.

## NEW LOOP \_SPÉCIFICATIONS TECHNIQUES

### PLATEAUX DE BUREAU

Les plateaux sont réalisés dans des panneaux alvéolés de 60 mm d'épaisseur et disponibles dans les finitions: plaqué noyer, laque blanc brillant, mélaminé orme foncé. Tous les matériaux utilisés sont conformes aux normes UNI et classés dans la catégorie E1.

### STRUCTURE PORTANTE DU BUREAU

La structure portante des plateaux se compose des éléments suivants:

- PIÈTEMENT anneau en aluminium, section 140 x 13 mm, revêtement époxy dans les finitions noir mat (possibilité d'assortiment aux trois finitions prévues pour les plateaux) ou bronze mat (possibilité d'assortiment aux finitions plaqué noyer ou mélaminé orme foncé)
- Extensions structurelles:
  - a) EXTENSION STRUCTURELLE - Structure laquée réalisée en MDF de 18 mm d'épaisseur, disponible dans les finitions laqué noir mat ou laqué bronze mat. Possibilité d'équiper une rainure porte-stylo;
  - b) RETOUR STRUCTUREL - La structure, de 30 mm d'épaisseur pour le top, le socle et les côtes, est assemblée à 45° au moyen de tirants d'angle. Le dos a une épaisseur de 18 mm. Les façades de tiroir et les portes sont disponibles dans les finitions plaqué NOYER (structure noyer), LAQUÉ BLANC BRILLANT (structure laqué mat blanc), MÉLAMINÉ ORME FONCÉ (structure mélaminé orme foncé). Les tiroirs intérieurs sont en bois avec une finition en tissu à fils de trame gris fumé, avec coulisses du cadre escamotables, munies d'un système d'expulsion Tip-On. Les portes sont dotées d'une ouverture à pression et de paumelles en métal avec ressort négatif. Le raccord entre la partie mobile et le plateau sont disponibles en deux variantes:
    - Support en aluminium, section 140 x 13, recouvert d'un revêtement époxy dans les finitions laqué noir mat ou laqué bronze mat.
    - Boîtier en panneau MDF de 18 mm d'épaisseur, possibilité d'équiper une rainure porte-stylo, disponible dans les finitions laqué noir mat ou laqué bronze mat.

### CAISSON A TIROIRS SUR ROULETTES

La structure, de 30 mm d'épaisseur pour le top, le socle et les côtes, est assemblée à 45° au moyen de tirants d'angle.

Le dos présente une épaisseur de 18 mm. Les façades de tiroir sont disponibles dans les finitions plaqué NOYER (structure noyer), LAQUÉ BLANC BRILLANT (structure laqué mat blanc), MÉLAMINÉ ORME FONCÉ (structure mélaminé chêne foncé). Le petit plateau pour fournitures est en MDF laqué moka monté sur des coulisses en métal et à ouverture à pression. La serrure est munie d'un cylindre amovible et permet de fermer tous les tiroirs en même temps. Roulettes pivotantes escamotables.

### RETOUR INDÉPENDANT

La structure, de 30 mm d'épaisseur pour le top, le socle et les montants, est assemblée à 45° au moyen de tirants d'angle.

Le dos a une épaisseur de 18 mm. Les façades de tiroir et les portes sont disponibles dans les finitions plaqué NOYER (structure noyer), LAQUÉ BLANC BRILLANT (structure laqué mat blanc), MÉLAMINÉ ORME FONCÉ (structure mélaminé chêne foncé). Les tiroirs intérieurs sont en bois avec une finition en tissu à fils de trame gris fumé, avec coulisses du cadre escamotables, munies d'un système d'expulsion Tip-On. Les portes sont dotées d'une ouverture à pression et de paumelles en métal avec ressort négatif.

### TABLES DE RÉUNION PLATEAU DES TABLES DE RÉUNION

Les plateaux sont réalisés dans des panneaux alvéolés de 60 mm d'épaisseur et disponibles dans les finitions : Plaqué NOYER, LAQUE BLANC BRILLANT, MÉLAMINÉ ORME FONCÉ. Tous les matériaux utilisés sont conformes aux normes UNI et classés dans la catégorie E1.

### STRUCTURE PORTANTE DES TABLES DE RÉUNION

La structure portante des tables de réunion est constituée d'un piètement en U renversé en aluminium, section 140 x 13 mm, avec des renforts verticaux, section 100 x 12, recouverte d'un revêtement époxy dans les finitions noir mat (possibilité d'assortiment aux trois finitions prévues pour les plateaux) ou bronze mat (possibilité d'assortiment aux finitions plaqué noyer ou mélaminé orme foncé).

### MEUBLES BAS SUR PIEDS\*/MODULES POUR BASES\*\*

Disponibles en deux dimensions L.876 (2 portes) et L.2190 (5 portes) dans la version « sur pied » (\*). Pour la version sur « base » (\*\*), le module de base et le module empilable sont disponibles dans la dimension L.876 (2 portes).

### \*MEUBLES BAS SUR PIEDS

Les PORTES sont disponibles dans les finitions suivantes:

- plaqué NOYER (avec structure plaqué NOYER)
  - LAQUÉ BLANC BRILLANT (avec structure laqué blanc mat)
- Conformes aux normes UNI et classées dans la catégorie E1.
- Les pieds sont réalisés en acier, section 60 x 15, recouverts d'un revêtement époxy dans les finitions noir mat (possibilité d'assortiment aux finitions plaqué noyer ou laqué blanc) ou bronze mat (possibilité d'assortiment aux finitions plaqué noyer).
- Dans la version à deux ou trois modules verticaux, un panneau espaceur de 30 mm d'épaisseur est intercalé entre les meubles bas (finition identique à celle choisie pour les pieds).

### BASES

D'une épaisseur de 40 mm, les bases sont disponibles dans les finitions plaqué NOYER ou LAQUE BLANC MAT.

Les pieds sont réalisés en acier, section 60 x 15, recouverts d'un revêtement époxy dans les finitions noir mat (possibilité d'assortiment aux finitions plaqué noyer ou laqué blanc) ou bronze mat (possibilité d'assortiment aux finitions plaqué noyer).

### \*\*MODULES POUR BASE

Les modules de base et empilables, combinables avec les bases, sont munis d'un panneau espaceur de 30 mm d'épaisseur. Le socle, le dos et le séparateur interne - 18 mm d'épaisseur - sont en mélaminé des deux côtés, avec une finition en tissu à fils de trame gris fumé (résistante à l'abrasion). Tous les matériaux utilisés sont conformes aux normes UNI et classés dans la catégorie E1.

Conformes aux normes UNI et classées dans la catégorie E1, les PORTES sont disponibles dans les finitions suivantes: plaqué NOYER (avec structure plaqué NOYER); LAQUÉ BLANC BRILLANT (avec structure laqué blanc mat).

Les portes sont équipées de paumelles en métal à montage rapide et d'un mécanisme de fermeture avec amortisseur. Les poignées dans un montage à encastrer sont en zamak, finition noir mat. Tous les matériaux utilisés sont conformes aux normes UNI et classés dans la catégorie E1.



FLY&WING  
*Glamour*  
edition | R&D by IVM

Glamour Edition rappresenta la veste esclusiva con cui IVM ha scelto di reinterpretare le collezioni FLY e WING.

Piani in Gres Porcellanato, vero e proprio plus per ambienti naturali e sofisticati. Una "lente di ingrandimento sulla cava" che riproduce fedelmente l'essenza tecnica ed estetica delle superfici da cui trae ispirazione, rivelando piani di alto valore tecnologico. Proposto nella variante CALACATTA - tenue e dalle sfumature delicate (bianco) - o NOIR DESIR - per ambienti più decisi e graffianti (nero). Un vero e proprio spazio progettuale pensato per disegnare - con uno stile originale, affascinante e fuori dagli schemi - l'ufficio contemporaneo.

Glamour edition is IVM's exclusive new interpretation of its FLY and WING collections.

Porcelain stoneware, a unique concept, a real bonus for natural, sophisticated environments. A close-up of the natural stone quarry through a magnifying glass, faithfully reproducing the technical and aesthetic essence of the surfaces that inspire it, to reveal high-tech tops. Two proposals: CALACATTA - soft, delicate hues (white), or NOIR DESIR - for bolder, sharper environments (black). It is nothing short of a true design space, allowing a contemporary office to be created with an original, eye-catching style that stands out from the crowd.

Glamour edition est la déclinaison exclusive avec laquelle IVM a choisi de réinterpréter les collections FLY et WING.

Le grès cérame, une proposition unique, est un véritable atout pour les ambiances naturelles et sophistiquées. Un « gros plan sur la carrière de pierres » qui reproduit fidèlement l'essence technique et esthétique des surfaces dont il s'inspire, en révélant des plans dotés d'une excellente valeur technologique. Modèles CALACATTA - aux nuances ténues et délicates (blanc) - ou NOIR DESIR - pour les ambiances plus marquées et branchées (noir). Un véritable espace de conception pour dessiner - avec un style original, enivrant et non conventionnel - le bureau contemporain.





*In questo capitolo:  
FLY con piano in Gres Porcellanato nella  
finitura CALACATTA, laccature in PELTRO  
e boiserie con texture nobilitato FELTRO.*

*In this chapter:  
FLY with Porcelain Stoneware top in  
CALACATTA finish, PEWTER lacquer  
and FELT textured laminated wall panelling.*

*Dans ce chapitre:  
FLY avec plateau Grès Cérame en finition  
CALACATTA, ÉTAIN laqué et boiseries  
avec texture mélaminé FEUTRE.*

*"Lo stile è eleganza non stravaganza.  
L'importante non è farsi notare, ma ricordare"*

*"Style is elegance, not extravagance.  
The important thing is not to be noticed, but  
remembered".*

*« Le style est l'élégance, pas l'extravagance.  
L'important n'est pas de se faire remarquer, mais  
de marquer les esprits ».*







*La ricerca dell'esclusività passa attraverso soluzioni che ci ispirano e scelte che ci identificano. Come un dettaglio, un colore, un profumo, anche l'ambiente del nostro ufficio racconta chi siamo. Come un abito cucito addosso dalle abili e sapienti mani del sarto.*

*Our search for exclusivity leads us to inspiring solutions and choices that we make our own. Just like a detail, a colour, or a fragrance, our office environment also speaks volumes about who we are. Rather like a suit made to measure by a tailor's able, expert hands.*

*La recherche de l'exclusivité passe par des solutions qui nous inspirent et des choix qui nous identifient. Comme un détail, une couleur, un parfum, l'environnement de notre bureau exprime lui aussi qui nous sommes. Comme un vêtement réalisé par les mains habiles et expertes du tailleur.*





*In questo capitolo:  
WING con piano in Gres Porcellanato nella  
finitura CALACATTA, laccature in PELTRO  
e boiserie con texture nobilitato FELTRO.*

*In this chapter:  
WING with Porcelain Stoneware top  
in CALACATTA finish, PEWTER lacquer  
and FELT textured laminated wall panelling*

*Dans ce chapitre:  
WING avec plateau Grès Cérame en finition  
CALACATTA, ÉTAIN laqué et boiserie  
avec texture mélaminé FEUTRE.*



*"Allontanandoci dalle convenzioni  
l'anima si scuote dalla polvere e torna a splendere"*  
*"By shying away from conventions, the soul dusts  
itself off and regains its radiance".*  
*« En nous éloignant des conventions, l'âme se  
débarrasse de sa couche de poussière et brille de  
nouveau ».*











FLY&WING  
*Glamour*  
meeting

*In questo capitolo:  
FLY con piano in Gres Porcellanato nella  
finitura NOIR DESIR, laccature in BRUNO OLIVA  
e boiserie con texture nobilitato VULCANO.*

*In this chapter:  
FLY with Porcelain Stoneware  
top in NOIR DESIR finish, OLIVE BROWN  
lacquer and VULCANO textured laminated  
wall panelling.*

*Dans ce chapitre:  
FLY avec plateau en Grès Cérame  
avec finition NOIR DÉSIR, laquage BRUN OLIVE  
et boiserie avec texture mélaminé VULCANO.*



*"In bilico tra regole e circostanze, prendo una  
pausa dal frastuono e cerco la prospettiva migliore  
per guardare l'orizzonte con gli occhi  
di chi ha scelto di scegliere"*

*"Negotiating my way between rules  
and circumstances, I take a break from  
the din and seek the best vantage point for looking  
to the horizon with the eyes of someone  
who has chosen to choose".*

*« En équilibre entre les règles et les circonstances,  
je fais une pause dans le bruit et cherche  
la meilleure perspective pour regarder l'horizon  
avec les yeux de celui qui a choisi de choisir. »*







*Non servono gli eccessi per esprimere la nostra vera personalità.*

*Basta affidarsi al nostro gusto autentico e straordinario, a quel sapore particolare che sappiamo trasferire nello spazio illuminato e ricco di sfumature che abbiamo scelto per rappresentarci.*

*Excessiveness isn't needed for us to express our true personality.*

*We just need to trust our own authentic, inimitable taste, that special flavour we manage to transfer to the bright, richly-nuanced space which we have chosen to represent us.*

*L'excès n'est pas nécessaire pour exprimer notre véritable personnalité.*

*Il suffit de compter sur notre goût authentique et extraordinaire, à cette saveur particulière que nous savons transférer dans l'espace éclairé et riche en nuances que nous avons choisi pour nous représenter.*



*In questo capitolo:  
WING con piano in Gres Porcellanato nella  
finitura NOIR DESIR, laccature in BRUNO OLIVA  
e boiserie con texture nobilitato VULCANO.*

*In this chapter:  
WING with Porcelain Stoneware  
top in NOIR DESIR finish, OLIVE BROWN  
lacquer and VULCANO textured laminated  
wall panelling.*

*Dans ce chapitre:  
WING avec plateau en Grès Cérame  
avec finition NOIR DÉSIR, laquage BRUN OLIVE  
et boiserie avec texture mélaminé VULCANO.*



*"La differenza tra qualcosa di buono  
e qualcosa di grande è l'attenzione ai dettagli"*

*"The difference between something good  
and something great lies in attention to the details."*

*« La différence entre quelque chose de bien  
et quelque chose d'excellent se trouve  
dans l'attention accordée aux détails ».*





*Luce, calore, dettagli dentro gli spazi. Armonie di forme, linee che disegnano confini dolci e misteriosi.*

*Light, warmth, details within the spaces. Harmonies of shapes, lines tracing out sweet and mysterious boundaries.*

*Lumière, chaleur, détails dans les espaces. Harmonies des formes et lignes dessinant des frontières douces et mystérieuses.*



*Perché essere Glamour è anche libertà d'espressione, curiosità verso il nuovo, reinterpretazione di un nuovo modello di stile.*

*Because possessing Glamour also means freedom of expression, curiosity about the new, and the reinterpretation of a fresh approach to style.*

*Parce que Glamour rime également avec liberté d'expression, curiosité envers la nouveauté, réinterprétation d'un nouveau modèle de style.*









FLY&WING  
*Glamour*  
meeting

*In questo capitolo:  
FLY con piano in Cristallo NO-PRINT 7022  
laccature in BRUNO OLIVA e boiserie  
con texture nobilitato VULCANO.*

*In this chapter:  
FLY with top in NO-PRINT 7022 Glass  
OLIVE BROWN lacquer and VULCANO  
textured laminated wall panelling.*

*Dans ce chapitre:  
FLY avec plateau en Verre NO-PRINT 7022  
(anti-traces), laquage BRUN OLIVE  
et boiserie avec texture mélaminé VULCANO*



*"Di confini non ne ho mai visto uno.  
Ma ho scoperto che esistono nelle  
menti di alcune persone.  
Quando ti dicono che qualcosa è impossibile  
è perché hai appena toccato il limite  
della loro immaginazione"*

*"I've never seen a single limit myself.  
But I have discovered that they exist in some  
people's minds.  
When they tell you that something is impossible  
it's because you have just reached the limit  
of their imagination."*

*« Des frontières, je n'en ai jamais vu une.  
Mais j'ai découvert qu'elles existent dans l'esprit  
de certaines personnes.  
Quand celles-ci vous disent que quelque chose  
est impossible, c'est parce que vous venez  
de toucher les limites de leur imagination ».*





FLY&WING  
*Glamour*  
atelier

*Accostamenti e materiali non convenzionali,  
forti della nostra stessa identità, definiti con cura  
e attenzione.*

*Arricchiti dalla creatività, dal nostro senso  
del bello e dal gusto personale renderanno  
ogni scelta una creazione originale e autentica.*



GRES PORCELLANATO finitura CALACATTA  
texture nobilitato FELTRO  
laccato PELTRO

PORCELAIN STONEWARE in CALACATTA finish  
FELT textured laminate  
PEWTER lacquer

GRÈS CÉRAMÉ finition CALACATTA  
texture mélaminé FEUTRE  
laquage POTIN

GRES PORCELLANATO finitura NOIR DESIR  
texture nobilitato VULCANO  
laccato BRUNO OLIVA  
PORCELAIN STONEWARE in NOIR DESIR finish  
VULCANO textured laminate  
OLIVE BROWN lacquer  
GRÈS CÉRAMÉ finition NOIR DESIR  
texture mélaminé VULCANO  
laquage BRUN OLIVE

*Unconventional combinations and materials  
that are instilled with our identity, and defined  
with care and attention.*

*Enriched by our own creativity, sense of beauty  
and personal taste, they will make each choice  
an original, authentic creation.*

*Des combinaisons et des matériaux  
non conventionnels, porteurs de notre propre  
identité, définis avec soin et attention.*

*Enrichis par la créativité, notre sens de la beauté  
et notre goût personnel, chaque choix deviendra  
une création originale et authentique.*

CRISTALLO NO-PRINT 7022  
texture nobilitato VULCANO  
laccato BRUNO OLIVA

NO-PRINT 7022 GLASS  
VULCANO textured laminate  
OLIVE BROWN laccuer

VERRE NO-PRINT 7022 (anti-traces)  
texture melaminé VULCANO  
laquage BRUN OLIVE

CRISTALLO NO-PRINT 7022  
texture nobilitato FELTRO  
laccato FELTRO

NO-PRINT 7022 GLASS  
FELT textured laminate  
PEWTER laccuer

VERRE NO-PRINT 7022 (anti-traces)  
texture mélaminé FEUTRE  
laquage POTIN

FLY

\_SCRIVANIE  
DESKS  
BUREAUX

L 200 x 100  
220 x 100  
250 x 100

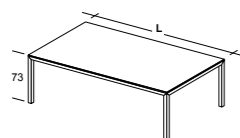

\_ALLUNGO COMPLANARE EXTENSION

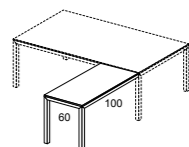

\_TAVOLI RIUNIONE  
MEETING TABLES  
TABLES DE REUNION

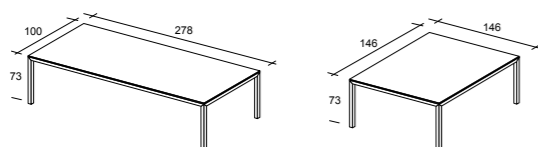

WING

\_SCRIVANIE  
DESKS  
BUREAUX

L 200 x 100  
220 x 100

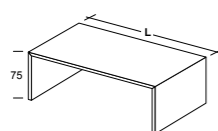

Una spalla + Laterale

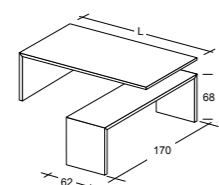

\_TAVOLI RIUNIONE  
MEETING TABLES  
TABLES DE REUNION

CON PIANO  
GRES PORCELLANATO  
WITH PORCELAIN  
STONEWARE TOP  
AVEC PLATEAU  
GRÈS CÉRAME  
L 318

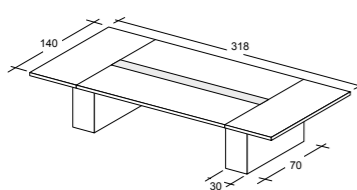

CON PIANO IN  
CRISTALLO NO-PRINT  
WITH TOP IN  
NO-PRINT GLASS  
AVEC PLATEAU EN  
VERRE NO-PRINT  
L 342  
410

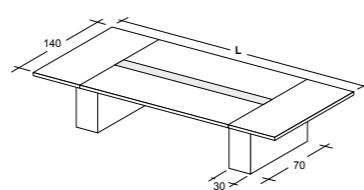

\_CONTENITORI su ruote  
DRAWER UNITS on castors  
CAISSONS mobiles



FLY

PIANI SCRIVANIA, ALLUNGO E TAVOLI RIUNIONE

Struttura del piano realizzata in TAMBURATO LIGNEO spessore mm 46, alla quale sono appoggiati i piani in gres porcellanato o in cristallo NO-PRINT 7022 (mm 6 con bordi perimetrali e spigoli smussati).

I piani sono quindi disponibili in:

- GRES PORCELLANATO - finitura opaco nelle due varianti NOIR DESIR e CALACATTA.
- CRISTALLO LACCATO NO-PRINT 7022

Lungo tutto il perimetro dei piani è applicato un PROFILO in ALLUMINIO spessore 3.5 mm con spigoli arrotondati, disponibile nelle FINITURE BRUNO OLIVA, PELTRO, BRILL (liberamente abbinabili alle finiture previste per i piani). Tutti i materiali utilizzati sono conformi alle norme UNI e sono in classe E1.

STRUTTURA PIANI SCRIVANIA, ALLUNGO E TAVOLI RIUNIONE

La struttura portante dei piani è costituita da gambe in estruso di alluminio sezione 50x50, disponibile nelle FINITURE BRUNO OLIVA, PELTRO, BRILL. Nella parte superiore è agganciata una piastra a "L" in metallo spessore mm 6 verniciata con polveri epossidiche COLOR SILVER.

WING

PIANI SCRIVANIA

Struttura del piano realizzata in TAMBURATO LIGNEO spessore mm 46, alla quale sono appoggiati i piani in gres porcellanato o in cristallo NO-PRINT 7022 (mm 6 con bordi perimetrali e spigoli smussati).

I piani sono quindi disponibili in:

- GRES PORCELLANATO - finitura opaco nelle due varianti NOIR DESIR e CALACATTA.
- CRISTALLO LACCATO NO-PRINT 7022

Lungo tutto il perimetro dei piani è applicato un PROFILO in ALLUMINIO spessore 3.5 mm con spigoli arrotondati, disponibile nelle FINITURE BRUNO OLIVA, PELTRO, BRILL (liberamente abbinabili alle finiture previste per i piani). Tutti i materiali utilizzati sono conformi alle norme UNI e sono in classe E1.

SPALLE SCRIVANIA

La struttura portante dei piani è costituita da SPALLE LACCATE - realizzate in TAMBURATO LIGNEO spessore mm 50 - disponibili in due varianti di colore: PELTRO o BRUNO OLIVA (liberamente abbinabili alle finiture previste per i piani).

PIANI LATERALI DI SERVIZIO ALLA SCRIVANIA

I piani, realizzati in TAMBURATO LIGNEO spessore mm 40, sono disponibili in due varianti di colore: PELTRO o BRUNO OLIVA.

Lungo tutto il perimetro di spalle scrivania e di piano laterale è applicato un PROFILO in ALLUMINIO spessore 3.5 mm con spigoli arrotondati disponibile nelle FINITURE BRUNO OLIVA, PELTRO, BRILL. (liberamente abbinabili alle finiture previste). Tutti i materiali utilizzati sono conformi alle norme UNI e sono in classe E1.

ELEMENTI COMUNI

CASSETTIERE SU RUOTE / MOBILI DI SERVIZIO SU RUOTE

Struttura realizzata in conglomerato ligneo spessore 18 mm in finitura LACCATO (PELTRO, BRUNO OLIVA, BIANCO OPACO) con FRONTALI/TOP/SCHIENALE disponibili in:

- PELTRO
- BRUNO OLIVA
- BIANCO OPACO
- NOBILITATO VULCANO

I cassetti sono in legno color Silver con guide quadro a scomparsa dotate di richiamo automatico, a RIENTRO AMMORTIZZATO. La serratura, con chiave in duplice copia dotata di copri-chiave in zama verniciata color alluminio, permette la chiusura simultanea di tutti i cassetti. Le ruote, in plastica color nero diametro 35 mm sono piroettanti. I frontali sono dotati di maniglia a presa continua realizzata in alluminio estruso, disponibile nelle finiture BRUNO OLIVA, PELTRO, BRILL, BIANCO. Nella versione con 'cassetto cancelleria' quest'ultimo è realizzato in MDF sagomato e verniciato in color silver (dotato di guide in metallo).

MOBILI DI SERVIZIO SU RUOTE

Struttura realizzata in conglomerato ligneo spessore 18 mm in finitura LACCATO (PELTRO, BRUNO OLIVA, BIANCO OPACO) con FRONTALI/TOP/SCHIENALE disponibili in:

- PELTRO
- BRUNO OLIVA
- BIANCO OPACO
- NOBILITATO VULCANO

I cassetti sono in legno color Silver con guide quadro a scomparsa dotate di richiamo automatico, a RIENTRO AMMORTIZZATO.

La serratura, con chiave in duplice copia dotata di copri-chiave in zama verniciata color alluminio, permette la chiusura simultanea di tutti i cassetti. Le ruote, in plastica color nero diametro 35 mm sono piroettanti.

Le ante sono dotate di cerniere e basi in metallo. Le ruote, in gomma color silver diametro 60 mm, sono piroettanti e munite di freno.

I frontali sono dotati di maniglia a presa continua realizzata in alluminio estruso, disponibile nelle finiture BRUNO OLIVA, PELTRO, BRILL, BIANCO.

TAVOLI RIUNIONE

PIANI disponibili in:

- GRES PORCELLANATO - finitura opaco nelle due varianti NOIR DESIR e CALACATTA.
- CRISTALLO LACCATO NO-PRINT 7022

Lungo tutto il perimetro dei piani è applicato un PROFILO in ALLUMINIO spessore 3.5 mm con spigoli arrotondati, disponibile nelle FINITURE BRUNO OLIVA, PELTRO, BRILL (liberamente abbinabili alle finiture previste per i piani). Tutti i materiali utilizzati sono conformi alle norme UNI e sono in classe E1.

BASAMENTO/FASCIA TECNICA

Basamento e fascia tecnica in LACCATO disponibili nelle finiture:

- LACCATO PELTRO metallizzato
- LACCATO BRUNO OLIVA metallizzato
- LACCATO BIANCO OPACO

ATTENZIONE: LA FINITURA DELLA FASCIA TECNICA SEGUE SEMPRE LA FINITURA DEL BASAMENTO.

Profilo di rifinitura verticale sui quattro angoli del basamento in alluminio disponibile nelle finiture BRUNO OLIVA, PELTRO, BRILL (in abbinamento alla finitura scelta per il profilo del piano).

Tutti i materiali utilizzati sono conformi alle norme UNI e sono in classe E1.

	<b>Resistente a prodotti di pulizia e detersivi</b>
	<b>Resistente a prodotti chimici, acidi, basi e solventi</b>
	<b>Resistente a shock termico</b>
	<b>Resistente al gelo</b>
	<b>Resistente all'umidità</b>
	<b>Resistente ai raggi UV, nessuna alterazione cromatica</b>
	<b>Resistente alla flessione</b>
	<b>Resistente a graffi e abrasioni</b>
	<b>Resistente alle macchie</b>

PLUS GRES PORCELLANATO

**FLY**

**DESK, RETURN AND MEETING TABLE TOPS**

The top structure is made from 46 mm-thick HOLLOW CORE WOOD, which supports the porcelain stoneware or no-print glass tops (6 mm thick, with rounded edges and corners).

The tops are therefore available as follows:

- **PORCELAIN STONWARE** - matte finish in two versions: NOIR DESIR and CALACATTA.
- **NO-PRINT LACQUERED GLASS (7022)**

A 3.5 mm thick ALUMINIUM PROFILE with rounded corners is applied all along the edge, and comes in the following finishes: OLIVE BROWN, PEWTER, BRILL. (can be mixed and matched with the top finishes, as desired). All materials used comply with UNI standards (Class E1).

**DESK, RETURN AND MEETING TABLE FRAMEWORK**

The framework is formed of extruded aluminium legs (50x50 mm), and comes in the following finishes: OLIVE BROWN, PEWTER, BRILL. A 6 mm-thick, powder-coated (SILVER), "L-shaped" metal plate is secured to the top part.

**WING**

**DESK TOPS**

The top structure is made from 46 mm-thick HOLLOW CORE WOOD, which supports the porcelain stoneware or no-print glass tops (6 mm thick, with rounded edges and corners).

The tops are therefore available as follows:

- **PORCELAIN STONWARE** - matte finish in two versions: NOIR DESIR and CALACATTA.
- **NO-PRINT LACQUERED GLASS (7022)**

A 3.5 mm thick ALUMINIUM PROFILE with rounded corners is applied all along the edge, and comes in the following finishes: OLIVE BROWN, PEWTER, BRILL. (can be mixed and matched with the top finishes, as desired). All materials used comply with UNI standards (Class E1).

**DESK SIDES**

The framework is formed of LACQUERED SIDES made from 50 mm-thick HOLLOW CORE WOOD, available in two colours: PEWTER and OLIVE BROWN (can be mixed and matched with the top finishes, as desired).

**DESK RETURNS**

The 40 mm-thick HOLLOW CORE WOOD tops are available in two colours: PEWTER and OLIVE BROWN.

A 3.5 mm thick ALUMINIUM PROFILE with rounded corners is applied all along the edge of the desk and return sides, and comes in the following finishes: OLIVE BROWN, PEWTER, BRILL. (can be mixed and matched as desired). All materials used comply with UNI standards (Class E1).

**ITEMS COMMON TO BOTH**

**MOBILE DRAWER UNITS / MOBILE PEDESTAL UNITS**

Structure made from 18 mm-thick particleboard with LACQUER finish (PEWTER, OLIVE BROWN, MATTE WHITE) and FRONTS/TOP/BACK with the following finishes:

- PEWTER
- OLIVE BROWN
- MATTE WHITE
- VULCANO LAMINATE

The Silver coloured wooden drawers come with concealed Quadro slides fitted with automatic return and SOFT-CLOSING MECHANISM.

The lock comes with duplicate keys with aluminium colour coated ZAMAK key cover; all drawers can be locked simultaneously.

They are fitted with 35 mm-diameter black plastic swivel castors. The fronts come with an extruded aluminium full-length handle in the following finishes: OLIVE BROWN, PEWTER, BRILL and WHITE.

The utility drawer, if present, is made from shaped MDF and is coated in silver (fitted with metal slides).

**MOBILE PEDESTAL UNITS**

Structure made from 18 mm-thick particleboard with LACQUER finish (PEWTER, OLIVE BROWN, MATTE WHITE) and FRONTS/TOP/BACK with the following finishes:

- PEWTER
- OLIVE BROWN
- MATTE WHITE
- VULCANO LAMINATE

The Silver coloured wooden drawers come with concealed Quadro slides fitted with automatic return and SOFT-CLOSING MECHANISM.

The lock comes with duplicate keys with aluminium colour coated ZAMAK key cover; all drawers can be locked simultaneously.

They are fitted with 35 mm-diameter black plastic swivel castors.

The doors are fitted with metal hinges and bases.

The 60 mm-diameter silver rubber castors swivel and have a blocking mechanism.

The fronts come with an extruded aluminium full-length handle in the following finishes: OLIVE BROWN, PEWTER, BRILL and WHITE.

**MEETING TABLES**

TOPS available in:

- **PORCELAIN STONWARE** - matte finish in two versions: NOIR DESIR and CALACATTA.
- **NO-PRINT LACQUERED GLASS (7022)**

A 3.5 mm thick ALUMINIUM PROFILE with rounded corners is applied all along the edge, and comes in the following finishes: OLIVE BROWN, PEWTER, BRILL. (can be mixed and matched with the top finishes, as desired). All materials used comply with UNI standards (Class E1).

**BASE/CABLE STRIP**

LACQUERED base and cable strip available in the following finishes:

- METALLIC PEWTER LACQUER
- METALLIC OLIVE BROWN LACQUER
- MATTE WHITE LACQUER

**PLEASE NOTE: THE CABLE STRIP FINISH IS ALWAYS THE SAME AS THE BASE FINISH.**

Vertical finishing edge on the four corners of the aluminium base comes in the following finishes: OLIVE BROWN, PEWTER, BRILL. (matched with the finish selected for the edge of the top).

All materials used comply with UNI standards (Class E1).

	<b>Resistant to detergents and cleaning products</b>
	<b>Resistant to chemicals, acids, alkalis and solvents</b>
	<b>Resistant to thermal shock</b>
	<b>Frost resistant (freeze-thaw cycle)</b>
	<b>Water resistant</b>
	<b>UV-resistant, no colour fading</b>
	<b>Resistant to bending</b>
	<b>Abrasion and scratch resistant</b>
	<b>Stain resistant</b>

PLUS PORCELAIN STONWARE

**FLY**

**PLATEAUX DE BUREAU, EXTENSION ET TABLES DE RÉUNION**

Structure du plateau en PANNEAU ALVÉOLÉ de 46 mm d'épaisseur sur lequel sont posés les plateaux en grès cérame ou en verre anti-traces NO-PRINT 7022 (6 mm, avec chants sur le pourtour et arêtes arrondies).

Les plateaux sont disponibles dans les finitions suivantes :

- **GRÈS CÉRAME** - finition mat dans les deux variantes NOIR DESIR et CALACATTA
- **VERRE LAQUÉ NO-PRINT 7022**

Un PROFILÉ en ALUMINIUM de 3,5 mm d'épaisseur, aux arêtes arrondies, est appliqué le long du pourtour des plateaux.

Il est disponible dans les FINITIONS OLIVE BRUN, ÉTAIN, BRILL. (librement assortis aux finitions prévues pour les plateaux).

Tous les matériaux employés sont conformes aux normes UNI et de classe E1.

**STRUCTURE PLATEAUX DE BUREAU, EXTENSION ET TABLES DE RÉUNION**

Structure porteuse des plateaux avec pieds en aluminium extrudé de 50x50 mm de section, disponible en FINITION OLIVE BRUN, ÉTAIN, BRILL.

Une plaque métallique en « L » de 6 mm d'épaisseur, peinte avec des poudres époxy dans la couleur SILVER est fixée dans la partie supérieure.

**WING**

**PLATEAUX DE BUREAU**

Structure du plateau en PANNEAU ALVÉOLÉ de 46 mm d'épaisseur sur lequel sont posés les plateaux en grès cérame ou en verre anti-traces NO-PRINT 7022 (6 mm, avec chants sur le pourtour et arêtes arrondies).

Les plateaux sont disponibles dans les finitions suivantes :

- **GRÈS CÉRAME** - finition mat dans les deux variantes NOIR DESIR et CALACATTA
- **VERRE LAQUÉ NO-PRINT 7022**

Un PROFILÉ en ALUMINIUM de 3,5 mm d'épaisseur, aux arêtes arrondies, est appliqué le long du pourtour des plateaux, disponible dans les FINITIONS OLIVE BRUN, ÉTAIN, BRILL. (librement assortis aux finitions prévues pour les plateaux). Tous les matériaux employés sont conformes aux normes UNI et de classe E1.

**PIEDS PANNEAUX - BUREAU**

Structure porteuse des plateaux composée de PIEDS PANNEAUX LAQUÉS - en PANNEAU ALVÉOLÉ de 50 mm d'épaisseur - disponibles en deux variantes de couleur : ÉTAIN ou OLIVE BRUN (librement assortis aux finitions prévues pour les plateaux).

**EXTENSION LATÉRALE DU BUREAU**

Plateaux réalisés en panneaux de PANNEAU ALVÉOLÉ de 40 mm d'épaisseur, disponibles en deux variantes de couleur : ÉTAIN ou OLIVE BRUN.

Un PROFILÉ en ALUMINIUM de 3,5 mm d'épaisseur, aux arêtes arrondies, est appliqué le long du pourtour des pieds panneaux et de l'extension latérale, disponible dans les FINITIONS OLIVE BRUN, ÉTAIN, BRILL. (librement assortis aux finitions prévues).

Tous les matériaux employés sont conformes aux normes UNI et de classe E1.

**ÉLÉMENTS COMMUNS**

**CAISSONS SUR ROULETTES / DESSERTES SUR ROULETTES**

Structure en aggloméré de bois de 18 mm d'épaisseur finition LAQUÉ (ÉTAIN, OLIVE BRUN, BLANC MAT) avec FAÇADES/TOPS/PANNEAU ARRIÈRE disponibles dans les finitions suivantes :

- ÉTAIN
- OLIVE BRUN
- BLANC MAT
- MÉLAMINÉ VULCANO

Tiroirs en bois couleur SILVER avec coulisses Quadro invisibles équipées d'un mécanisme de fermeture automatique SOFT-CLOSE.

Verrouillage centralisé avec deux clés et couvre-clé en zamak peint couleur aluminium.

Roulettes pivotantes en plastique de couleur noire de 35 mm de diamètre. Façades avec poignée intégrée sur toute la largeur de la porte en aluminium extrudé, disponible en finition OLIVE BRUN, ÉTAIN, BRILL, BLANC.

Dans la version avec « tiroir plumier », ce dernier est en MDF galbé et peint de couleur Silver (avec coulisses métalliques).

**DESSERTES SUR ROULETTES**

Structure en aggloméré de bois de 18 mm d'épaisseur finition LAQUÉ (ÉTAIN, OLIVE BRUN, BLANC MAT) avec FAÇADES/TOPS/PANNEAU ARRIÈRE disponibles dans les finitions suivantes en :

- ÉTAIN
- OLIVE BRUN
- BLANC MAT
- MÉLAMINÉ VULCANO

Tiroirs en bois couleur SILVER avec coulisses Quadro invisibles équipées d'un mécanisme de fermeture automatique SOFT-CLOSE. Verrouillage centralisé avec deux clés et couvre-clé en zamak peint couleur aluminium.

Roulettes pivotantes en plastique de couleur noire de 35 mm de diamètre. Les portes sont équipées de charnières et d'embases métalliques.

Roulettes pivotantes en caoutchouc couleur Silver de 60 mm de diamètre, avec frein.

Façades avec poignée intégrée sur toute la largeur de la porte en aluminium extrudé, disponible en finition OLIVE BRUN, ÉTAIN, BRILL, BLANC.

**TABLES DE RÉUNION**

PLATEAUX disponibles dans les finitions suivantes :

- **GRÈS CÉRAME** - finition mat dans les deux variantes NOIR DESIR et CALACATTA.
- **VERRE LAQUÉ NO-PRINT 7022**

Un PROFILÉ en ALUMINIUM de 3,5 mm d'épaisseur, aux arêtes arrondies, est appliqué le long du pourtour des plateaux, disponible dans les FINITIONS OLIVE BRUN, ÉTAIN, BRILL. (librement assortis aux finitions prévues pour les plateaux). Tous les matériaux employés sont conformes aux normes UNI et de classe E1.

**SOCLE / GOULOTTE TECHNIQUE**

Socle et goulotte technique LAQUÉS disponibles dans les finitions suivantes :

- LAQUÉ ÉTAIN métallisé
- LAQUÉ OLIVE BRUN métallisé
- LAQUÉ BLANC MAT

**ATTENTION : LA FINITION DE LA GOULOTTE TECHNIQUE EST TOUJOURS ASSORTIE À LA FINITION DU SOCLE.**

Profil de finition vertical sur chacun des quatre coins du socle en aluminium, disponible en finition OLIVE BRUN, ÉTAIN, BRILL. (assorti à la finition choisie pour le profil du plateau).

Tous les matériaux employés sont conformes aux normes UNI et de classe E1.

	<b>Résistant aux produits de nettoyage et aux détergents</b>
	<b>Résistant aux produits chimiques, aux acides, aux bases et aux solvants</b>
	<b>Résistant aux chocs thermiques</b>
	<b>Résistant au gel</b>
	<b>Résistant à l'humidité</b>
	<b>Résistant aux rayons UV, aucune altération chromatique</b>
	<b>Résistant à la flexion</b>
	<b>Résistant aux rayures et aux abrasions</b>
	<b>Résistant aux taches</b>

PLUS GRÈS CÉRAME

FLY | R&D by IVM

FLY







L'IMPERCETTIBILE LEGGEREZZA DEL DESIGN  
IMPERCEPTIBLE LIGHT DESIGN  
L'IMPERCEPTIBLE LÉGÈRETÉ DU DESIGN

FLY armonizza in modo extra-ordinario  
il design essenziale. Un'interpretazione esclusiva.  
Il risultato è un rigore estetico senza paragoni.

FLY is an extraordinary harmony of essential design.  
An exclusive interpretation.  
The result is unparalleled aesthetic rigour.

FLY harmonise le design essentiel de  
façon extraordinaire. Une interprétation exclusive.  
Le résultat est une rigueur esthétique sans pareil.







MATERIALI DI GRANDE NATURALIZZA  
WONDERFULLY NATURAL MATERIALS  
DES MATÉRIAUX D'UNE GRANDE NATURALITÉ

Sobrio. Essenziale. Elegante.  
Perchè l'eleganza è l'equilibrio  
tra proporzioni, emozione e sorpresa.

Saber. Essential. Elegant.  
Because elegance is the balance  
of proportions, emotion an surprise.

Sobre. Essentiel. Élegant.  
Parce que l'élégance est l'équilibre entre  
les proportions, l'émotion et la surprise.





UN RIGORE ESTETICO SENZA PARAGONI  
AN UNPARALLELED AESTHETIC RIGOUR  
UNE RIGUEUR ESTHÉTIQUE INCOMPARABLE



UNA SCULTURA PER INTERNI  
A SCULPTURE OF INTERIOR DESIGN  
UNE SCULPTURE POUR LE DESIGN D'INTÉRIEUR





**FLY** \_TIPOLOGIA DEGLI ELEMENTI  
\_RANGE OPTIONS / TYPOLOGIE DES ÉLÉMENTS

\_SCRIVANIE DESKS / BUREAUX

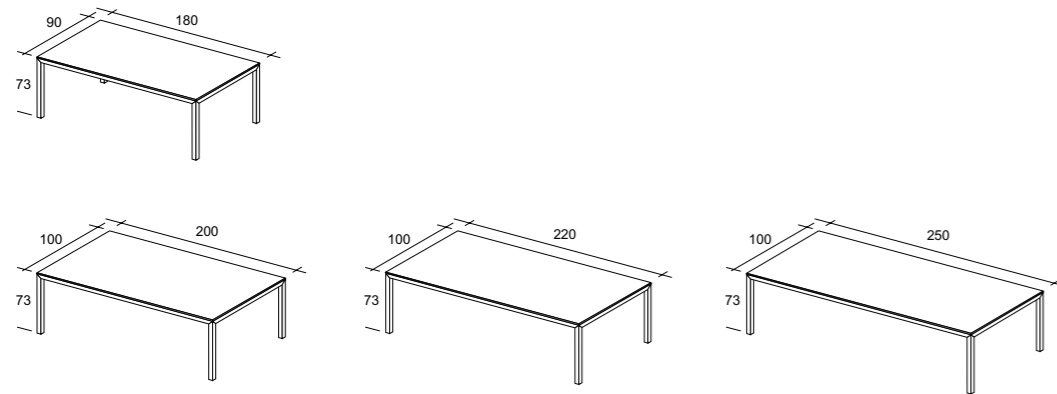

\_ALLUNGO COMPLANARE EXTENSION

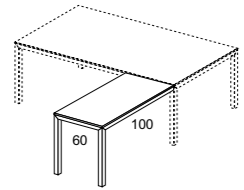

\_TAVOLI RIUNIONE MEETING TABLES / TABLES DE REUNION

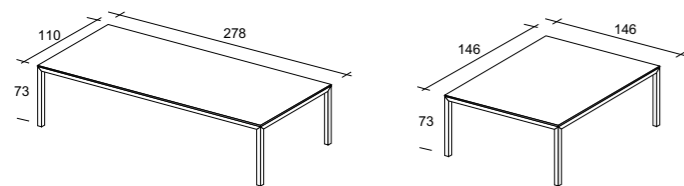

\_CONTENITORI SU RUOTE DRAWER UNITS on castors / CAISSONS MOBILES



**FLY** \_FINITURE  
\_FINISHES / FINITIONS

Per una corretta valutazione di tonalità e colore delle diverse finiture rappresentate a catalogo, è necessario fare riferimento ai campioni fisici.

Due to variances in printed colours, see the swatches for the actual colours and shades of the different finishes.

Pour une évaluation correcte de la tonalité et de la couleur des différentes finitions présentées dans le catalogue, il est nécessaire de se référer aux échantillons physiques.



Wengé



Noce Canaletto  
Canaletto Walnut  
Noyer Canaletto

Impiallacciato  
Veneer  
Plaque

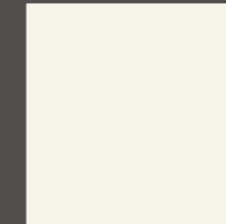

Avorio  
Ivory  
Ivoire



Noce Canaletto  
Canaletto Walnut  
Noyer Canaletto



Wengé

Nobilitato  
Laminate  
Melamine



Moka  
Mocha  
Moka



Nero  
Black  
Noir

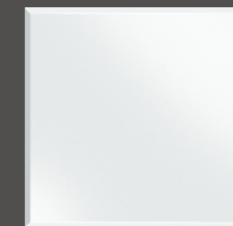

Extralight Bianco  
Extralight White  
Extralight Blanc

Cristallo Laccato  
Lacquered Glass  
Verre Laque

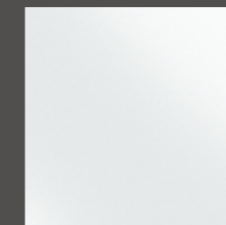

Bianco  
White  
Blanc

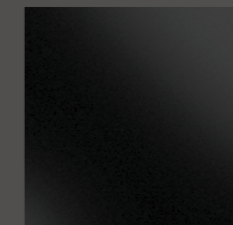

Nero  
Black  
Noir

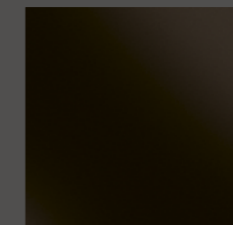

Moka  
Mocha  
Moka

Laccato lucido  
Glossy Lacquered  
Laque Brillant



Panna  
Cream  
Crème

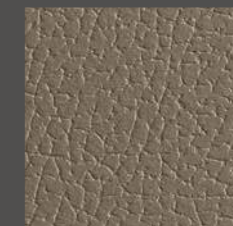

Tortora

Nobilitato  
Primofiore  
Laminate Primofiore  
Melamine Primofiore

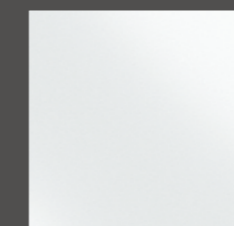

Bianco  
White  
Blanc



Bruno Oliva  
Olive Brown  
Olive Brun

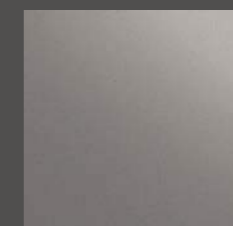

Peltro  
Pewter  
Étain



Brill

STRUTTURA  
Structure

**PIANI SCRIVANIA, ALLUNGO E TAVOLI RIUNIONE**

I piani, realizzati in TAMBURATO LIGNEO spessore mm 50, sono disponibili in tre diverse finiture:

- **IMPIALLACCIATO** in essenza di WENGÉ o NOCE CANALETTO FINITURA PORO APERTO;
- **NOBILITATO** NATURALE FINITURA PORO in WENGÉ o NOCE CANALETTO; NOBILITATO AVORIO; NOBILITATO PELLE PRIMOFIORE (nelle varianti PANNA o TORTORA);
- **CRISTALLO LACCATO** nei colori NERO, MOKA ed EXTRALIGHT BIANCO.

Lungo tutto il perimetro dei piani è applicato un PROFILO in ALLUMINIO spessore 3,5 mm con spigoli arrotondati in FINITURA BRILL, PELTRO, BRUNO OLIVA, BIANCO.

I piani in cristallo in spessore mm 5 SONO APPOGGIATI SU UN PIANO IN TAMBURATO LIGNEO spessore mm 46 e presentano bordi perimetrali con spigoli smussati.

Tutti i materiali utilizzati sono conformi alle norme UNI e sono in classe E1.

**STRUTTURA PIANI SCRIVANIA, ALLUNGO E TAVOLI RIUNIONE**

La struttura portante dei piani è costituita da gambe in estruso di alluminio sezione 50x50 in finitura BRILL, PELTRO, BRUNO OLIVA, BIANCO. Nella parte superiore è agganciata una piastra a "L" in metallo spessore mm 6 verniciata con polveri epossidiche COLOR SILVER.

**CASSETTIERE SU RUOTE**

Struttura realizzata in conglomerato ligneo spessore 18 mm in finitura PENELOPE SABBIA o SILVER con top, schienale e frontali disponibili in IMPIALLACCIATO WENGÉ o NOCE CANALETTO o in NOBILITATO WENGÉ, NOCE CANALETTO, PELLE PRIMOFIORE (nelle varianti PANNA o TORTORA) oppure, solo per TOP/SCHIENALE, in NOBILITATO AVORIO.

Solo per i FRONTALI è prevista anche la finitura in LACCATO LUCIDO (nero, moka e bianco).

I cassetti sono in legno color Silver con guide quadro a scomparsa dotate di richiamo automatico, a RIENTRO AMMORTIZZATO.

La serratura, con chiave in duplice copia dotata di coprichiave in zama verniciata color alluminio, permette la chiusura simultanea di tutti i cassetti.

Le ruote, in plastica color nero diametro 35 mm sono piroettanti.

I frontali sono dotati di maniglia a presa continua realizzata in alluminio estruso in finitura BRILL, PELTRO, BRUNO OLIVA, BIANCO.

Nella versione con 'cassetto cancelleria' quest'ultimo è realizzato in mdf sagomato e verniciato in color silver (dotato di guide in metallo).

**MOBILI DI SERVIZIO SU RUOTE**

Struttura realizzata in conglomerato ligneo spessore 18 mm. Spalle esterne in finitura PENELOPE SABBIA o SILVER. Top, schienale e frontali disponibili in IMPIALLACCIATO WENGÉ o NOCE CANALETTO o in NOBILITATO WENGÉ o NOCE CANALETTO, PELLE PRIMOFIORE (nelle varianti PANNA o TORTORA) oppure, solo per TOP/SCHIENALE, in NOBILITATO AVORIO.

Solo per i FRONTALI è prevista anche la finitura in LACCATO LUCIDO (nero, moka e bianco).

I cassetti sono in legno color Silver con guide quadro a scomparsa dotate di richiamo automatico a RIENTRO AMMORTIZZATO.

La serratura, con chiave in duplice copia dotata di coprichiave in zama verniciata color alluminio, permette la chiusura simultanea di tutti i cassetti.

Le ante sono dotate di cerniere e basi in metallo. Le ruote, in gomma color silver diametro 60 mm, sono piroettanti e munite di freno.

I frontali sono dotati di maniglia a presa continua realizzata in alluminio estruso, in finitura BRILL, PELTRO, BRUNO OLIVA, BIANCO.

**DESK TOPS, EXTENSION AND MEETING TABLES**

The 50 mm thick tops are built from HOLLOW CORE WOOD in three different finishes:

- **VENEER** in a WENGÉ or CANALETTO WALNUT STAIN WITH AN OPEN PORE FINISH;
- **NATURAL LAMINATE** IN WENGÉ or CANALETTO WALNUT PORE FINISH, LAMINATE IN IVORY or PELLE PRIMOFIORE (CREAM OR TORTORA);
- **GLASS LACQUERED** in BLACK, MOCHA and EXTRALIGHT WHITE.

Along the entire perimeter of the tops, a 3.5 mm thick ALUMINIUM PROFILE is applied, with rounded corners in a BRILL, PEWTER, OLIVE BROWN, WHITE FINISH.

The 5 mm thick glass tops REST ON A 46 mm thick HOLLOW CORE WOOD TOP, with rounded corner perimeter edging.

All materials used comply with UNI standards and are in class E1.

**STRUCTURE OF DESK TOPS, EXTENSION AND MEETING TABLES**

The support structure of tops consists of extruded aluminium legs with a 50x50 section in a BRILL, PEWTER, OLIVE BROWN, WHITE finish.

An 'L'-shaped plate in 6 mm thick metal is hooked to the top part, finished in SILVER COLOUR epoxy powder paint.

**DRAWER UNITS ON CASTORS**

Structure built from 18 mm wood conglomerate in a PENELOPE SAND or SILVER finish with top, back and fronts available in VENEERED WENGÉ or CANALETTO WALNUT or in a WENGÉ, CANALETTO WALNUT or PELLE PRIMOFIORE (CREAM or TORTORA) LAMINATE or, only for TOP/BACK, LAMINATE IN IVORY. FRONTS only are also available in a GLOSSY LACQUER finish (black, mocha and white).

Drawers are wood in a Silver colour with automatic return hideaway square guides with SHOCK-ABSORBENT RETURNS. Locking units are provided with two copies of keys and an aluminium colour zamak key cover. All drawers can be closed simultaneously. The plastic black castors are 35 mm in diameter and swivel. Fronts are fitted with continuous grip handles created from extruded aluminium in a BRILL, PEWTER, OLIVE BROWN, WHITE finish.

In the version with a 'stationary drawer', this is built from MDF shaped and finished in a silver colour (and fitted with metal guides).

**SERVICE UNITS ON CASTORS**

Structure built from 18 mm thick wood conglomerate.

External sides in a PENELOPE SAND or SILVER finish. Top, back and fronts of DRAWERS and DOORS are available in a WENGÉ or CANALETTO WALNUT VENEER or in WENGÉ, CANALETTO WALNUT or PELLE PRIMOFIORE (CREAM or TORTORA) LAMINATE or, only for TOP/BACK, LAMINATE IN IVORY. FRONTS only are also available in a GLOSSY LACQUER finish (black, mocha and white).

Drawers are wood in a Silver colour with automatic return hideaway square guides with SHOCK-ABSORBENT RETURNS.

Locking units are provided with two copies of keys and an aluminium colour zamak key cover. All drawers can be closed simultaneously. Doors are fitted with metal bases and hinges. The rubber castors are silver in colour with a 60 mm diameter. They swivel and are fitted with brakes.

Fronts are fitted with continuous grip handles created from extruded aluminium in a BRILL, PEWTER, OLIVE BROWN, WHITE finish.

**PLATEAUX DE BUREAU, EXTENSION ET TABLES DE REUNION**

Les plateaux, réalisés avec UN PANNEAU PLAQUE A AME CREUSE d'une épaisseur de 50 mm, sont disponibles dans trois finitions:

- **PLAQUE** en bois de WENGÉ ou NOYER CANALETTO FINITION PORE OUVERT;
- **MELAMINE** NATUREL FINITION PORE en WENGÉ, NOYER CANALETTO, IVOIRE ou PELLE PRIMOFIORE (CREME ou TORTORA);
- **VERRE LAQUE** dans les coloris NOIR, MOKA et EXTRALIGHT BLANC.

Un PROFIL en ALUMINIUM d'une épaisseur de 3,5 mm avec des arêtes arrondies dans la FINITION BRILL, ÉTAIN, OLIVE BRUN ou BLANC, est appliqué sur tout le pourtour des plateaux.

Les plateaux en verre d'une épaisseur de 5 mm SONT POSES SUR UN PANNEAU PLAQUE A AME CREUSE d'une épaisseur de 46 mm et présentent un pourtour avec des angles émoussés.

Tous les matériaux employés sont conformes aux normes UNI et de classe E1.

**STRUCTURE PLATEAUX DE BUREAU, EXTENSION ET TABLES DE REUNION**

La structure portante des plateaux est constituée de pieds en extrudé d'aluminium section 50x50 dans la finition BRILL, ÉTAIN, OLIVE BRUN ou BLANC. Dans la partie supérieure est accrochée une plaque métallique en « L » d'une épaisseur de 6 mm, peinte avec des poudres époxy coloris SILVER.

**CAISSONS MOBILES**

Structure réalisée en bois aggloméré d'une épaisseur de 18 mm dans la finition PENELOPE SABLE ou SILVER avec top, dos et façades disponibles en PLAQUE WENGÉ, NOYER CANALETTO ou en MELAMINE WENGÉ, NOYER CANALETTO ou PELLE PRIMOFIORE (CREME ou TORTORA), ou soulement TOP/DOS, MELAMINE IVOIRE.

La finition LAQUE BRILLANT (noir, moka et blanc) n'est disponible que pour les FACADES.

Les tiroirs sont en bois coloris Silver et dotés de glissières Quadro escamotables avec retour automatique, à FERMETURE AMORTIE. La serrure, avec deux clés munies de couvre-clés en zamac peint coloris aluminium, assure la fermeture simultanée de tous les tiroirs.

Les roulettes, en plastique coloris noir, diamètre 35 mm, sont pivotantes. Les façades sont munies d'une poignée sur toute la largeur de la façade réalisée en aluminium extrudé dans la finition BRILL, ÉTAIN, OLIVE BRUN ou BLANC. Dans la version avec 'tiroir fournitures de bureau', ce dernier est réalisé en MDF façonné et peint coloris Silver (avec glissières métalliques).

**MEUBLES DE SERVICE MOBILES**

Structure réalisée en bois aggloméré d'une épaisseur de 18 mm. Montants externes dans la finition PENELOPE SABLE ou SILVER.

Top, dos et façades TIROIRS et PORTES disponibles en PLAQUE WENGÉ ou NOYER CANALETTO ou en MELAMINE WENGÉ, NOYER CANALETTO ou PELLE PRIMOFIORE (CREME ou TORTORA), ou, seulement TOP/DOS, MELAMINE IVOIRE.

La finition LAQUE BRILLANT (noir, moka et blanc) n'est disponible que pour les FACADES.

Les tiroirs sont en bois coloris Silver et dotés de glissières Quadro escamotables avec retour automatique, à FERMETURE AMORTIE. La serrure, avec deux clés munies de couvre-clés en zamac peint coloris aluminium, assure la fermeture simultanée de tous les tiroirs. Les portes sont munies de charnières et de bases métalliques.

Les roulettes, en caoutchouc coloris Silver, diamètre 60 mm, sont pivotantes et munies de frein. Les façades sont munies d'une poignée sur toute la largeur de la façade réalisée en aluminium extrudé dans la finition BRILL, ÉTAIN, OLIVE BRUN ou BLANC.

WING | R&D by IVM



WING



WING, il gusto per una certa filosofia minimalista. Direzionale dalle geometrie essenziali, impreziosito dal contrasto dei materiali di grande eleganza scelti per la collezione.

A taste for a certain minimalist philosophy. Executive with an essential look, made luxurious by the contrast between the natural materials chosen for the collection.

Le goût pour une certaine philosophie minimaliste. Collection directionnelle aux formes géométriques essentielles, enrichie par le contraste des matériaux d'un grand naturel et choisis pour elle.





LE GEOMETRIE. IL CONTRASTO DEI MATERIALI  
THE STRUCTURES. THE CONTRAST OF MATERIALS  
LES GÉOMÉTRIES. LE CONTRASTE DES MATÉRIAUX



Soluzioni eleganti. Funzionali.  
Il design dei tavoli riunione WING riprende il rigore formale dell'intera collezione.

Elegant solutions. Functional.  
The design of the WING meeting tables reflects the austere aesthetic of the collection as a whole.

Des solutions élégantes. Fonctionnelles.  
Le design des tables de réunion WING reprend la rigueur formelle de l'ensemble de la collection.

IL GUSTO PER UNA CERTA FILOSOFIA MINIMALISTA  
A TASTE FOR A MINIMALIST PHILOSOPHY  
LE GOÛT POUR UNE CERTAINE PHILOSOPHIE MINIMALISTE

Per la sensazione di purezza, semplicità e calma che da sempre è connessa al bianco ...  
Tavolo con piani in laccato bianco opaco. Basamenti e fascia tecnica centrale in laccato bianco lucido.

For a sensation of purity, simplicity and calm which has always been associated with white ...  
Table with white opaque lacquer shelves. Bases and central technical strip in glossy white lacquer.

Pour la sensation de pureté, de simplicité et de tranquillité qui est associée depuis toujours au blanc ...  
Table à plateaux en laqué blanc mat. Socles et bandeau technique central en laqué blanc brillant.







Ambienti luminosi tanto da far sfumare nella luce i contorni degli oggetti e dei materiali facendoli quasi scomparire e fondere l'uno nell'altro. Total white. Una soluzione che dona luminosità ed una incontrastata spazialità a tutta l'ambientazione.

Environments so luminous that the outlines of objects and materials fade in the light, almost disappearing and blending into one another. Total white. A solution that provides light and unsurpassed spaciousness to the entire area.

Espaces si lumineux que les contours des objets et des matériaux s'estompent dans la lumière, au point qu'ils tendent à disparaître pour se fondre les uns dans les autres. Une solution qui donne de la luminosité et un caractère étonnamment spacieux à tout l'aménagement.



Il rigore dell'essenza. Il calore dell'accoglienza.  
Particolare la proposta di composizioni con ponte  
perimetrale 'definito' dal profilo brill che ne esalta  
la presenza.

The rigour of the veneer. The warmth of the  
hospitality. The composition, with the perimeter  
bridge "defined" by the brill profile that represents  
the entire collection and highlights its presence.

La rigueur de l'essence. La chaleur de l'accueil.  
La proposition particulière des propositions avec  
pont périmétrique « défini » par le profil Brill qui  
renforce sa présence.



**WING** \_TIPOLOGIA DEGLI ELEMENTI  
 \_RANGE OPTIONS / TYPOLOGIE DES ÉLÉMENTS

**\_SCRIVANIE**  
 DESKS  
 BUREAUX

L 180 x 90  
 200 x 100  
 220 x 100

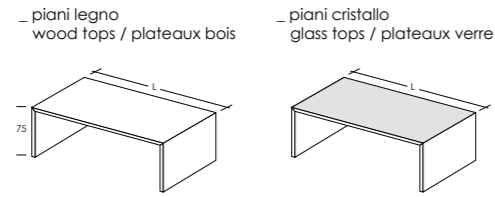

**\_SCRIVANIE**  
 DESKS  
 BUREAUX

una spalla + laterale

L 180 x 90  
 200 x 100  
 220 x 100

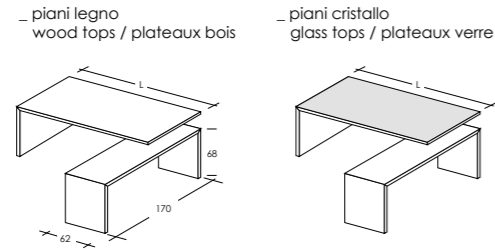

**\_TAVOLI RIUNIONE**  
 MEETING TABLES  
 TABLES DE REUNION

L 342  
 410

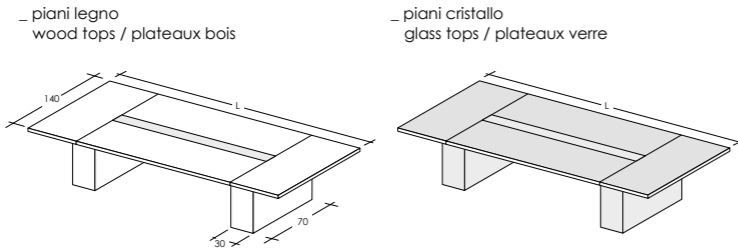

**\_CONTENITORI su ruote**  
 DRAWER UNITS on castors  
 CAISSONS mobiles



**WING** \_FINITURE  
 \_FINISHES / FINITIONS

Per una corretta valutazione di tonalità e colore delle diverse finiture rappresentate a catalogo, è necessario fare riferimento ai campioni fisici.

Due to variances in printed colours, see the swatches for the actual colours and shades of the different finishes.

Pour une évaluation correcte de la tonalité et de la couleur des différentes finitions présentées dans le catalogue, il est nécessaire de se référer aux échantillons physiques.

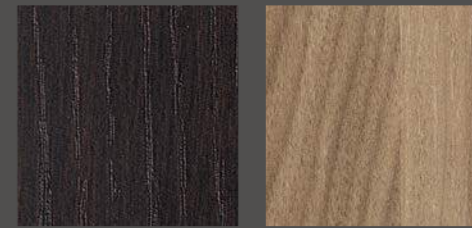

Wengé

Noce Canaletto  
 Canaletto Walnut  
 Noyer Canaletto

Impiallacciato  
 Veneer  
 Plaque



Avorio  
 Ivory  
 Ivoire

Noce Canaletto  
 Canaletto Walnut  
 Noyer Canaletto

Wengé

Nobilitato  
 Laminate  
 Melamine

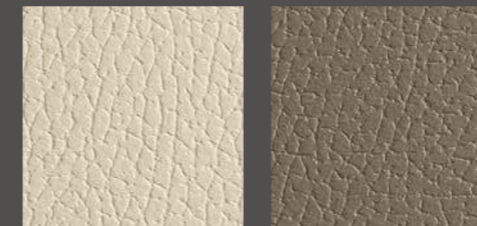

Panna  
 Cream  
 Creme

Tortora

Nobilitato  
 Primofiore  
 Laminate Primofiore  
 Melamine Primofiore

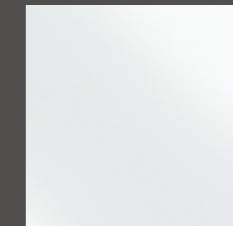

Bianco  
 White  
 Blanc

Laccato opaco  
 Opaque Lacquer  
 Laque Mat

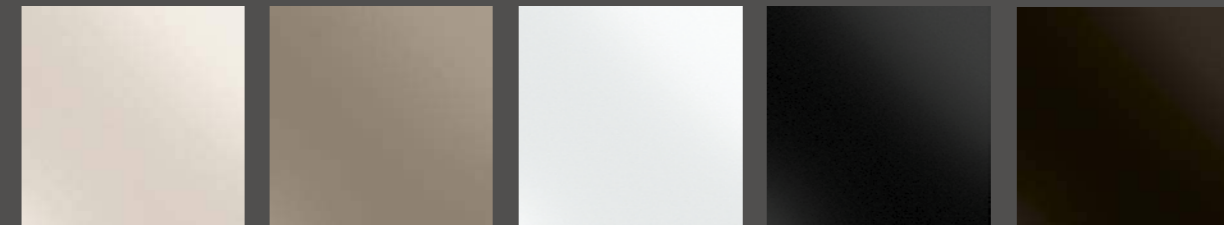

Panna  
 Cream  
 Creme

Tortora

Bianco  
 White  
 Blanc

Nero  
 Black  
 Noir

Moka  
 Mocha  
 Moka

Laccato lucido  
 Glossy Lacquered  
 Laque Brillant

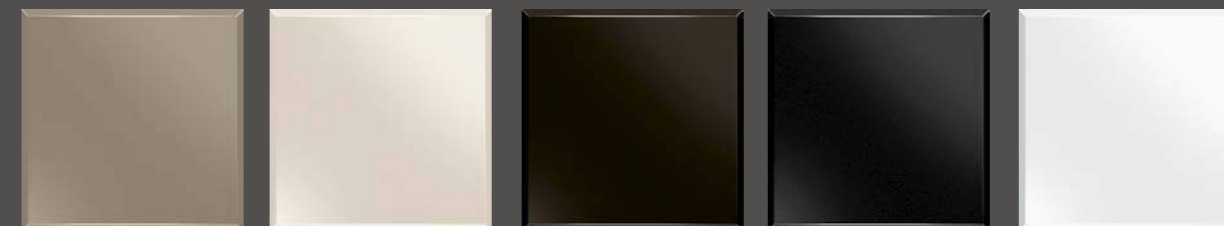

Tortora

Panna  
 Cream  
 Creme

Moka  
 Mocha  
 Moka

Nero  
 Black  
 Noir

Extralight Bianco  
 Extralight White  
 Extralight Blanc

Cristallo Laccato  
 Lacquered Glass  
 Verre Laque



Bianco  
 White  
 Blanc

Bruno Oliva  
 Olive Brown  
 Olive Brun

Peltro  
 Pewter  
 Etain

Brill

PROFILO  
 Profile

**PIANI SCRIVANIA**

I piani, realizzati in TAMBURATO LIGNEO spessore mm 50, sono disponibili nelle finiture:

- **IMPIALLACCIATO** in essenza di **WENGÉ** o **NOCE CANALETTO**, FINITURA PORO APERTO
- **NOBILITATO NATURALE** FINITURA PORO in **WENGÉ**, **NOCE CANALETTO**, **NOBILITATO PELLE PRIMOFIORE** (nelle varianti TORTORA o PANNA) o **AVORIO**
- **LACCATO BIANCO OPACO**
- **CRISTALLO retroLACCATO** nei colori **NERO**, **TORTORA**, **PANNA**, **MOKA** ed **EXTRALIGHT BIANCO**

Lungo tutto il perimetro dei piani è applicato un PROFILO in ALLUMINIO spessore 3.5 mm con spigoli arrotondati in FINITURA BRILL, PELTRO, BRUNO OLIVA, BIANCO.

I piani in cristallo in spessore mm 5 SONO APPOGGIATI SU UN PIANO IN TAMBURATO LIGNEO spessore mm 46 e presentano bordi perimetrali con spigoli smussati. Tutti i materiali utilizzati sono conformi alle norme UNI e sono in classe E1.

**SPALLE SCRIVANIA**

La struttura portante dei piani è costituita da SPALLE realizzate in TAMBURATO LIGNEO spessore mm 50, disponibili nelle finiture:

- **IMPIALLACCIATO** in essenza di **WENGÉ** o **NOCE CANALETTO**, FINITURA PORO APERTO
- **NOBILITATO NATURALE** FINITURA PORO in **WENGÉ**, **NOCE CANALETTO**, **NOBILITATO PELLE PRIMOFIORE** (nelle varianti TORTORA o PANNA) o **AVORIO**
- **LACCATO BIANCO OPACO**

Nella variante di scrivania "PIANO LEGNO" le SPALLE seguono la finitura dei PIANI.

Nella variante di scrivania "PIANI CRISTALLO" il cristallo è liberamente abbinabile alla finitura scelta per le spalle (impiallacciato, nobilitato naturale wengé o noce, nobilitato pelle primofiore Tortora o panna, laccato bianco opaco).

**PIANI LATERALI DI SERVIZIO ALLA SCRIVANIA**

I piani, realizzati in TAMBURATO LIGNEO spessore mm 40, sono disponibili nelle finiture:

- **IMPIALLACCIATO** in essenza di **WENGÉ** o **NOCE CANALETTO**, FINITURA PORO APERTO
- **NOBILITATO NATURALE** FINITURA PORO in **WENGÉ**, **NOCE CANALETTO**, **NOBILITATO PELLE PRIMOFIORE** (nelle varianti TORTORA o PANNA) o **AVORIO**
- **LACCATO BIANCO OPACO**

Lungo tutto il perimetro dei piani è applicato un PROFILO in ALLUMINIO spessore 3.5 mm con spigoli arrotondati in FINITURA BRILL, PELTRO, BRUNO OLIVA, BIANCO.

Tutti i materiali utilizzati sono conformi alle norme UNI e sono in classe E1.

**CASSETTIERE SU RUOTE**

Struttura realizzata in conglomerato ligneo spessore 18 mm in finitura PENELOPE SABBIA o SILVER con TOP/SCHIENALE disponibili in **IMPIALLACCIATO**, **WENGÉ** o **NOCE CANALETTO**; **NOBILITATO**, **AVORIO**, **WENGÉ**, **NOCE CANALETTO**; **NOBILITATO PELLE PRIMOFIORE** (nelle varianti TORTORA o PANNA); **LACCATO OPACO BIANCO**.

I FRONTALI sono disponibili anche nella finitura **LACCATO LUCIDO** (Nero, Tortora, Panna, Moka e Bianco) oltreché in **IMPIALLACCIATO** (**WENGÉ** o **NOCE CANALETTO**) e **NOBILITATO** (**WENGÉ**; **NOCE CANALETTO**; **PELLE PRIMOFIORE**, nelle varianti **TORTORA** o **PANNA**).

I cassetti sono in legno color Silver con guide quadro a scomparsa dotate di richiamo automatico, a RIENTRO AMMORTIZZATO.

La serratura, con chiave in duplice copia dotata di coprichiave in ABS trasparente, permette la chiusura simultanea di tutti i cassetti.

Le ruote, in plastica color nero diametro 35 mm, sono piroettanti.

I frontali sono dotati di maniglia a presa continua realizzata in alluminio estruso in finitura BRILL, PELTRO, BRUNO OLIVA, BIANCO. Nella versione con 'cassetto cancelleria' quest'ultimo è realizzato in mdf sagomato e verniciato in color silver (dotato di guide in metallo).

**MOBILI DI SERVIZIO SU RUOTE**

Struttura realizzata in conglomerato ligneo spessore 18 mm in finitura PENELOPE SABBIA o SILVER con TOP/SCHIENALE disponibili in **IMPIALLACCIATO**, **WENGÉ** o **NOCE CANALETTO**; **NOBILITATO**, **AVORIO**, **WENGÉ**, **NOCE CANALETTO**; **NOBILITATO PELLE PRIMOFIORE** (nelle varianti TORTORA o PANNA); **LACCATO OPACO BIANCO**.

I FRONTALI sono disponibili anche nella finitura **LACCATO LUCIDO** (Nero, Tortora, Panna, Moka, e Bianco) oltreché in **IMPIALLACCIATO** (**WENGÉ** o **NOCE CANALETTO**) e **NOBILITATO** (**WENGÉ**; **NOCE CANALETTO**; **PELLE PRIMOFIORE**, nelle varianti **TORTORA** o **PANNA**).

I cassetti sono in legno color Silver con guide quadro a scomparsa dotate di richiamo automatico, a RIENTRO AMMORTIZZATO. La serratura, con chiave in duplice copia dotata di coprichiave in ABS trasparente, permette la chiusura simultanea di tutti i cassetti. Le ante sono dotate di cerniere e basi in metallo. Le ruote, in gomma color silver diametro 60 mm, sono piroettanti e munite di freno.

I frontali sono dotati di maniglia a presa continua realizzata in alluminio estruso, in finitura BRILL, PELTRO, BRUNO OLIVA, BIANCO.

**TAVOLI RIUNIONE**

**PIANI** disponibili nelle finiture:

- **IMPIALLACCIATO** in essenza di **WENGÉ** o **NOCE CANALETTO**, FINITURA PORO APERTO
- **NOBILITATO NATURALE** FINITURA PORO in **WENGÉ**, **NOCE CANALETTO**, **NOBILITATO PELLE PRIMOFIORE** (nelle varianti TORTORA o PANNA) o **AVORIO**
- **LACCATO BIANCO OPACO**
- **CRISTALLO retroLACCATO** nei colori **NERO**, **TORTORA**, **PANNA**, **MOKA** ed **EXTRALIGHT BIANCO**

Lungo tutto il perimetro dei piani è applicato un PROFILO in ALLUMINIO spessore 3.5 mm con spigoli arrotondati, in FINITURA BRILL, PELTRO, BRUNO OLIVA, BIANCO.

I piani in CRISTALLO in spessore mm 5 sono appoggiati su un piano in melaminico e presentano bordi perimetrali con spigoli smussati.

**BASAMENTO/FASCIA TECNICA**

Per tavoli riunione con **PIANI LEGNO**, BASAMENTO/FASCIA TECNICA disponibili nelle finiture:

- **LACCATO LUCIDO** Bianco o Moka
- **NOBILITATO PELLE PRIMOFIORE** (nelle varianti PANNA o TORTORA)

Queste finiture sono liberamente abbinabili alle finiture previste per i PIANI LEGNO (NOBILITATO Avorio, Noce, Wengé, Primofiore Panna o Tortora; IMPIALLACCIATO Noce o Wengé, LACCATO OPACO BIANCO).

Per tavoli riunione con **piani in CRISTALLO**, BASAMENTO/FASCIA TECNICA disponibili nelle finiture:

- **LACCATO LUCIDO** Bianco o Moka
- **NOBILITATO PELLE PRIMOFIORE** (nelle varianti PANNA o TORTORA)

Queste finiture sono liberamente abbinabili alle finiture previste per i PIANI CRISTALLO (NERO, TORTORA, PANNA, MOKA ed EXTRALIGHT BIANCO).

**ATTENZIONE: LA FINITURA DELLA FASCIA TECNICA SEGUE SEMPRE LA FINITURA DEL BASAMENTO.**

Profilo di rifinitura verticale sui quattro angoli del basamento in alluminio finitura BRILL, PELTRO, BRUNO OLIVA, BIANCO.

Tutti i materiali utilizzati sono conformi alle norme UNI e sono in classe E1.

**DESK TOPS**

The 50 mm thick HOLLOW CORE WOOD tops are available with the following finishes:

- VENEER in **WENGÉ** or **BLACK WALNUT**, OPEN PORE FINISH
- **NATURAL LAMINATE PORE FINISH** in **WENGÉ**, **BLACK WALNUT**, **PELLE PRIMOFIORE LAMINATE** (TORTORA or CREAM versions) or **IVORY**
- **MATT WHITE LACQUER**
- **REAR-LACQUERED GLASS** in the following colours: **BLACK**, **TORTORA**, **CREAM**, **MOKA** and **EXTRALIGHT WHITE**

A 3.5 mm thick ALUMINIUM PROFILE is applied right around the edge of the tops, with rounded corners in BRILL, PEWTER, OLIVE BROWN, WHITE FINISH.

The 5 mm thick glass tops REST ON A 46 mm thick HOLLOW CORE WOOD TOP, and have rounded edges. All materials used comply with UNI standards, and are in class E1.

**DESK SIDES**

The desk framework is formed of SIDES made from 50 mm thick HOLLOW CORE WOOD, available with the following finishes:

- VENEER in **WENGÉ** or **BLACK WALNUT**, OPEN PORE FINISH
- **NATURAL LAMINATE PORE FINISH** in **WENGÉ**, **BLACK WALNUT**, **PELLE PRIMOFIORE LAMINATE** (TORTORA or CREAM versions) or **IVORY**
- **MATT WHITE LACQUER**

In the desks with "WOODEN TOPS" the SIDES have the same finish as the TOPS. In the desks with "GLASS TOPS", the glass can be matched with the finish selected for the sides (veneer, natural laminate wengé or walnut, Pelle Primofiore Tortora or cream laminate, matt white lacquer).

**DESK RETURNS**

The 40 mm thick HOLLOW CORE WOOD tops are available with the following finishes:

- VENEER in **WENGÉ** or **BLACK WALNUT**, OPEN PORE FINISH
- **NATURAL LAMINATE PORE FINISH** in **WENGÉ**, **BLACK WALNUT**, **PELLE PRIMOFIORE LAMINATE** (TORTORA or CREAM versions) or **IVORY**
- **MATT WHITE LACQUER**

A 3.5 mm thick ALUMINIUM PROFILE is applied right around the edge of the tops, with rounded corners in BRILL, PEWTER, OLIVE BROWN, WHITE FINISH. All materials used comply with UNI standards, and are in class E1.

**DRAWER UNITS ON CASTORS**

Framework made from 18 mm thick particleboard, with PENELOPE SAND or SILVER finish, TOPS and/or BACKS available with the following finishes: **WENGÉ** or **BLACK WALNUT** **VENEER**; **IVORY**, **WENGÉ**, **BLACK WALNUT** **LAMINATE**; **PELLE PRIMOFIORE LAMINATE** (TORTORA or CREAM versions); **MATT WHITE LACQUER**.

The FRONTS are also available with **GLOSS LACQUER** finish (Black, Tortora, Cream, Moka and White) in addition to **VENEER** (**WENGÉ** or **BLACK WALNUT**), and **LAMINATE** (**WENGÉ**; **BLACK WALNUT**; **PELLE PRIMOFIORE**, in the **TORTORA** or **CREAM** versions).

The Silver coloured wooden drawers with concealed square slides are fitted with automatic return and SOFT-CLOSING MECHANISM.

The lock comes with duplicate keys and is fitted with a clear ABS key cover; it allows for simultaneous locking of all drawers. They are fitted with 35 mm-diameter black plastic swivel castors. The fronts come with an extruded aluminium pressure handle with BRILL, PEWTER, OLIVE BROWN, WHITE finish. The utility drawer, if present, is made from shaped MDF and painted silver (fitted with metal slides).

**MOBILE RETURN UNITS**

Framework made from 18 mm thick particleboard, with PENELOPE SAND or SILVER finish, TOPS and/or BACKS available with the following finishes: **WENGÉ** or **BLACK WALNUT** **VENEER**; **IVORY**, **WENGÉ**, **BLACK WALNUT** **LAMINATE**; **PELLE PRIMOFIORE LAMINATE** (TORTORA or CREAM versions); **MATT WHITE LACQUER**.

The FRONTS are also available with **GLOSS LACQUER** finish (Black, Tortora, Cream, Moka and White) in addition to **VENEER** (**WENGÉ** or **BLACK**

**WALNUT**), and **LAMINATE** (**WENGÉ**; **BLACK WALNUT**; **PELLE PRIMOFIORE**, in the **TORTORA** or **CREAM** versions).

The Silver coloured wooden drawers with concealed square slides are fitted with automatic return and SOFT-CLOSING MECHANISM.

The lock comes with duplicate keys and is fitted with a clear ABS key cover; it allows for simultaneous locking of all drawers. The doors are fitted with metal hinges and bases. The 60 mm-diameter silver rubber castors swivel and have a blocking mechanism.

The fronts come with an extruded aluminium full-length handle with BRILL, PEWTER, OLIVE BROWN, WHITE finish.

**MEETING TABLES**

TOPS available with the following finishes:

- VENEER in **WENGÉ** or **BLACK WALNUT**, OPEN PORE FINISH
- **NATURAL LAMINATE PORE FINISH** in **WENGÉ**, **BLACK WALNUT**, **PELLE PRIMOFIORE LAMINATE** (TORTORA or CREAM versions) or **IVORY**
- **MATT WHITE LACQUER**
- **REAR-LACQUERED GLASS** in the following colours: **BLACK**, **TORTORA**, **CREAM**, **MOKA** and **EXTRALIGHT WHITE**

Along the entire perimeter of the tops, a 3.5 mm thick ALUMINIUM PROFILE is applied, with rounded corners in a BRILL, PEWTER, OLIVE BROWN, WHITE FINISH.

The 5 mm thick glass tops rest on a melamine top with rounded corners.

**BASE/CENTRE STRIP with POWER/DATA CONNECTION**

For meeting tables with **WOODEN tops**, BASE/CENTRE STRIP with POWER/DATA CONNECTION available with the following finishes:

- White or Moka **GLOSS LACQUER**
- **PELLE PRIMOFIORE LAMINATE** (TORTORA or CREAM versions)

These finishes can be mixed and matched with the finishes designed for the WOODEN TOPS (Ivory, Walnut, Wengé, PELLE PRIMOFIORE CREAM or TORTORA LAMINATE; Walnut or Wengé VENEER; WHITE MATT LACQUER).

For meeting tables with **GLASS tops**, BASE/CENTRE STRIP WITH POWER/DATA CONNECTION available with the following finishes:

- White or Moka **GLOSS LACQUER**
- **PELLE PRIMOFIORE LAMINATE** (TORTORA or CREAM versions)

These finishes can be matched with the finishes designed for the GLASS TOPS (BLACK, TORTORA, CREAM, MOKA and EXTRALIGHT WHITE).

**PLEASE NOTE: THE FINISH OF THE CENTRE STRIP WITH POWER/DATA CONNECTION IS ALWAYS THE SAME AS THE BASE FINISH.**

Vertical finish profile on the four corners of the base in aluminium with BRILL, PEWTER, OLIVE BROWN, WHITE finish.

All materials used comply with UNI standards, and are in class E1.

#### PLATEAUX DE BUREAU

Les plateaux de bureau, réalisés en BOIS ALVEOLE de 50 mm d'épaisseur, sont disponibles en plusieurs finitions:

- **PLAQUE** en **WENGÉ** ou en **NOYER NOIR**, FINITION A PORE OUVERT
- **MELAMINE NATUREL FINITION A PORE** en **WENGÉ**, **NOYER NOIR**, **MELAMINE** en **PELLE PRIMOFIORE** (sur les variantes TORTORA ou CREME) ou **IVOIRE**
- **LAQUE BLANC MAT**
- **VERRE rétroLAQUE** de couleur **NOIRE**, **TORTORA**, **CREME**, **MOKA** et **EXTRALIGHT BLANC**

Un PROFILE en ALUMINIUM de 3,5 mm d'épaisseur est appliqué sur l'intégralité du pourtour des plateaux, avec des arêtes arrondies FINITION BRILL, ÉTAIN, OLIVE BRUN ou BLANC.

Les plateaux en verre de 5 mm d'épaisseur REPOSENT SUR UN PLAN EN BOIS ALVEOLE de 46 mm d'épaisseur et se distinguent par des arêtes arrondies sur le pourtour. Tous les matériaux utilisés sont conformes aux normes UNI et appartiennent à la classe E1.

#### PIEDS-PANNEAUX DE BUREAU

La structure portante des plateaux est constituée de pieds-panneaux réalisés en BOIS ALVEOLE de 50 mm d'épaisseur. Les finitions suivantes sont disponibles:

- **PLAQUE** en essence de **WENGÉ** ou en **NOYER NOIR**, FINITION A PORE OUVERT
- **MELAMINE NATUREL FINITION A PORE** en **WENGÉ**, **NOYER NOIR**, **MELAMINE** en **PELLE PRIMOFIORE** (sur les variantes TORTORA ou CREME) ou **IVOIRE**
- **LAQUE BLANC MAT**

Sur la variante de bureau avec PLATEAU EN BOIS, les PIEDS-PANNEAUX suivent la finition des plateaux.

Sur la variante de bureau avec PLATEAUX EN VERRE, le verre peut être associé librement à la finition choisie des pieds-panneaux (plaqué, mélaminé naturel wengé ou noyer, mélaminé PELLE PRIMOFIORE Tortora ou creme, laqué blanc MAT).

#### PLATEAUX D'EXTENSION AU BUREAU

Les plateaux, réalisés en BOIS ALVEOLE de 40 mm d'épaisseur, sont disponibles dans les finitions suivantes:

- **PLAQUE** en essence de **WENGÉ** ou en **NOYER NOIR**, FINITION A PORE OUVERT
- **MELAMINE NATUREL FINITION A PORE** en **WENGÉ**, **NOYER NOIR**, **MELAMINE** en **PELLE PRIMOFIORE** (sur les variantes TORTORA ou CREME) ou **IVOIRE**
- **LAQUE BLANC MAT**

Un PROFILE en ALUMINIUM de 3,5 mm d'épaisseur est appliqué sur l'intégralité du pourtour des plateaux, avec des arêtes arrondies FINITION BRILL, ÉTAIN, OLIVE BRUN ou BLANC. Tous les matériaux utilisés sont conformes aux normes UNI et appartiennent à la classe E1.

#### CAISSONS A TIROIRS SUR ROULETTES

Structure réalisée en panneau d'aggloméré de bois de 18 mm d'épaisseur, finition PENELOPE SABLE ou ARGENT, avec TOP/DOS disponibles en **PLAQUE**, **WENGÉ** ou **NOYER NOIR**; **MELAMINE IVOIRE**, **WENGÉ**, **NOYER NOIR**; **MELAMINE** en **PELLE PRIMOFIORE** (sur les variantes TORTORA ou CREME); **LAQUE MAT BLANC**.

La façade est également disponible dans la finition **LAQUEE BRILLANTE** (Noir, Tortora, Crème, Moka, Rouge et Blanc) ainsi qu'en **PLAQUE** (**WENGÉ** ou **NOYER NOIR**, et **MELAMINE**) et **MELAMINE** (**WENGÉ**; **NOYER NOIR**; **PELLE PRIMOFIORE**, sur les variantes **TORTORA** ou **CREME**).

Les tiroirs sont en bois, couleur argent, avec coulisses carrées escamotables munies d'un retour automatique, à FERMETURE AVEC AMORTISSEUR.

La serrure, avec clé fournie en double dotée d'un couvre-clé en ABS transparent, permet de fermer simultanément tous les tiroirs. Les roulettes, en plastique de couleur noire de 35 mm de diamètre, sont pivotantes. La façade est équipée de poignées en aluminium extrudé finition BRILL, ÉTAIN, OLIVE BRUN ou BLANC.

Sur la variante avec « tiroir pour articles de bureau », celle-ci est en MDF profilé et peinte couleur argent (avec guide métallique).

#### DESSERTES SUR ROULETTES

Structure réalisée en panneau d'aggloméré de bois de 18 mm d'épaisseur, finition PENELOPE SABLE ou ARGENT, avec TOP/DOS disponibles en **PLAQUE**, **WENGÉ** ou **NOYER NOIR**; **MELAMINE**, **IVOIRE**, **WENGÉ**, **NOYER NOIR**; **MELAMINE EN PELLE PRIMOFIORE** (sur les variantes TORTORA ou CREME); **LAQUE MAT BLANC**.

La FACADE est également disponible dans la finition **LAQUEE BRILLANTE** (Noir, Tortora, Crème, Moka, Rouge et Blanc) ainsi qu'en **PLAQUE** (**WENGÉ** ou **NOYER NOIR**, et **MELAMINE**) et **MELAMINE** (**WENGÉ**; **NOYER NOIR**; **PELLE PRIMOFIORE**, sur les variantes **TORTORA** ou **CREME**).

Les tiroirs sont en bois, couleur argent, avec coulisses carrées escamotables munies d'un retour automatique, à FERMETURE AVEC AMORTISSEUR.

La serrure, avec clé fournie en double dotée d'un couvre-clé en ABS transparent, permet de fermer simultanément tous les tiroirs. Les portes sont équipées de paumelles et de socles en métal. Les roulettes en caoutchouc couleur argent, de 60 mm de diamètre, sont pivotantes et munies d'un frein.

La façade est équipée de poignées sur toute la longueur en aluminium extrudé finition BRILL, ÉTAIN, OLIVE BRUN ou BLANC.

#### TABLES DE REUNION

**PLATEAUX** disponibles dans les finitions suivantes:

- **PLAQUE** en **WENGÉ** ou en **NOYER NOIR**, FINITION A PORE OUVERT
- **MELAMINE NATUREL FINITION A PORE** en **WENGÉ**, **NOYER NOIR**, **MELAMINE** en **PELLE PRIMOFIORE** (sur les variantes TORTORA ou CREME) ou **IVOIRE**
- **LAQUE BLANC MAT**
- **VERRE rétroLAQUE** de couleur **NOIRE**, **TORTORA**, **CREME**, **MOKA** et **EXTRALIGHT BLANC**

Un PROFILE en ALUMINIUM d'une épaisseur de 3,5 mm avec des arêtes arrondies dans la FINITION BRILL, ÉTAIN, OLIVE BRUN ou BLANC, est appliqué sur tout le pourtour FRONTAL. Les plateaux en verre de 5 mm d'épaisseur SONT POSES SUR UN PLATEAU en MELAMINE et ils présentent des bords à arêtes émoussées sur le pourtour.

#### PIETEMENT/BANDE CENTRALE avec BOITIER DE CONNEXION

Pour les tables de réunion avec **PLATEAUX EN BOIS**, PIETEMENT/BANDE CENTRALE AVEC BOITIER DE CONNEXION disponibles dans les finitions:

- **LAQUE BRILLANT** Blanc ou Moka
- **MELAMINE EN PELLE PRIMOFIORE** (sur les variantes CREME ou TORTORA)

Ces finitions peuvent être associées librement aux finitions prévues pour les PLATEAUX EN BOIS (MELAMINE Ivoire, Noyer, WENGÉ, PRIMOFIORE Tortora ou Noyer; PLAQUE en Noyer ou WENGÉ, LAQUE MAT BLANC).

Pour les tables de réunion avec **plateaux en VERRE**, PIETEMENT/BANDE CENTRALE AVEC BOITIER DE CONNEXION disponibles dans les finitions:

- **LAQUE BRILLANT** Blanc ou Moka
- **MELAMINE EN PELLE PRIMOFIORE** (sur les variantes CREME ou TORTORA)

Ces finitions peuvent être associées librement aux finitions prévues pour les PLATEAUX EN VERRE (NOIR, TORTORA, CREME, MOKA et EXTRALIGHT BLANC).

#### ATTENTION: LA FINITION DE LA BANDE CENTRALE AVEC BOITIER DE CONNEXION SUIT TOUJOURS LA FINITION DU PIETEMENT

Profilé de finition verticale sur les quatre angles du piètement en aluminium finition BRILL, ÉTAIN, OLIVE BRUN ou BLANC. Tous les matériaux utilisés sont conformes aux normes UNI et appartiennent à la classe E1.

# ATHOS

R&D by IVM

Le combinazioni cromatiche previste dalla collezione sono tre  
There are three color combinations in the collection  
La collection compte trois combinaisons chromatiques



OLMO\_TORTORA

OLMO\_TESTA di MORO

OLMO\_PANNA



ATHOS



Il piano della scrivania ha una fascia 'sottomano' in Primofiore che si 'combina' nella parte finale della profondità del piano con il nobilitato Olmo. Tra i due diversi materiali del piano è inserito un profilo estetico in alluminio finitura Brill.

The desk top has a combined Primofiore finish desk pad at the final section of the depth of the top \_ with elm laminate finish. An aluminium Brill finish profile is inserted between the two different finishes used for the desk top.

Le plateau du bureau a une bande de «sous-main» en Primofiore qui se combine, dans la partie finale de la profondeur du plateau, avec un mélaminé en orme. Un profil esthétique en aluminium, finition Brill, est intégré entre les deux différentes matières.



Sotto il piano dell'allungo è possibile posizionare l'elemento porta tower, completo di cassetteria. In corrispondenza dell'anta, previste sulla spalla due griglie per la perfetta aerazione del tower stesso.

Under the side extension top a cpu holder and drawers unit can be fitted. Beside the doors two ventilation grids are fitted on the structural side extension side panel to ensure perfect pc unit ventilation.

Sous le plateau d'extension, il est possible de placer l'élément de support pour l'unité centrale, comprenant des tiroirs. Au niveau de la porte, deux grilles sont prévues sur le montant, pour une parfaite aération de l'unité centrale.





Previste per la scrivania due diverse configurazioni, con 2 due spalle o con allungo laterale, entrambe accessoriabili con top access.

Desks are available in two different configurations, with end panel or side extension, both can be equipped with top access.

Deux différentes configurations sont prévues pour le bureau, avec 2 montants ou avec extension latérale, chacune des deux pouvant être munie d'un top access.



Nella configurazione con due spalle, una delle due spalle è h67 e si aggancia alla scrivania con un piano accessorabile con top access, che sporge in larghezza dal piano scrivania per 18 cm. Per questa configurazione, è utilizzabile la cassettera pensile, con 2 cassetti e cassetto portacancelleria.

In the desk side panels configuration, one of the side panels 67 h. is connected to the desk with a top, which can be equipped with the top access, that overhangs the width of the desk by 18 cm. For this configuration, the suspended 2 drawers and stationary drawer unit can be included.

Dans la configuration avec deux montants, un des deux montants a une hauteur de 67 cm et s'accroche au bureau avec un plateau pouvant être doté d'un top access qui dépasse de la largeur du plateau du bureau de 18 cm.

Pour cette configuration, il est possible d'utiliser le caisson suspendu, composé de 2 tiroirs et d'un petit tiroir pour les fournitures de bureau.







Le combinazioni cromatiche previste dalla collezione ATHOS MEETING sono tre

- Olmo Tortora\_
- Primofiore Tortora
- Olmo Testa di Moro\_
- Primofiore Testa di Moro
- Olmo Panna\_
- Primofiore Panna

Three different finishes combinations are available for the ATHOS MEETING collection

- Tortora Elm\_
- Tortora Primofiore finish
- Dark Brown Elm\_
- Primofiore finish
- Cream Elm\_
- Cream Primofiore finish

Les combinaisons chromatiques prévues par la collection ATHOS MEETING sont au nombre de trois

- Orme Tortora\_
- Primofiore Tortora
- Orme Brun\_
- Primofiore Brun
- Orme Crème\_
- Primofiore Crème

Per i tavoli rettangolari sono previsti piani in Primofiore con fascia tecnica centrale in Olmo. Basamenti e pannello strutturale sono in finitura identica a quella scelta per la fascia tecnica. La fascia tecnica è accessoriabile di top access. I basamenti, quando la fascia tecnica è accessoriata di top access, sono dotati di foro con boccola passacavi.



Rectangular meeting tables tops are finished with Primofiore finish with a central technical strip in elm. The meeting tables bases and structural central panel are made of the same finish selected for the technical strip. The technical strip can be equipped with the top access. The bases in case of the technical strip equipped with the top access are provided with holes and bushing for cables passage.

Pour les tables rectangulaires, des plateaux sont prévus en cuir Primofiore avec bande technique centrale en orme. Les bases et le panneau structural ont une finition identique à celle choisie pour la bande technique. La bande technique peut être dotée d'un top access. Les bases, quand la bande technique est dotée d'un top access, sont équipées d'un trou et d'une douille pour le passage des câbles.



Energy and  
charm of the  
material  
trace the light  
**DESIGN**  
of an eclectic  
collection.





Ogni spazio  
si trasforma  
in un progetto  
di grande  
fascino.





Tavolo quadrato con inserto centrale in finitura primofiore e fasce perimetrali in finitura olmo.  
Il basamento segue la finitura dell'inserto centrale al piano. Tutto il perimetro del tavolo è profilato in alluminio finitura brill.

Tables de réunion carrés. Plateaux avec insert central carré fini en mélaminé primofiore et bandes de pourtour finies en mélaminé orme.  
La base suit la finition de l'insert central du plateau. Un profil en aluminium d'une épaisseur de 3.5mm avec des arêtes arrondies dans la finition brill est appliqué sur tout le pourtour des tables.

Square meeting tables. Tops with central insert in primofiore laminate finish and edges in elm laminate.  
The base follows the finish of the central insert on the top.  
The entire perimeter of the table is edged in 3.5 mm-thick aluminum featuring rounded corners with brill finish.



Le finiture delle ante sono liberamente abbinabili alla finitura del ponte perimetrale.

The doors finishes can be combined with the perimeter bridge finish as desired.

Les finitions des portes peuvent être associées en toute liberté à la finition du pont de pourtour.

Ponte perimetrale in finitura Primofiore abbinato ad elementi anta Olmo.  
Lungo il perimetro frontale, profilo in alluminio, con spigoli arrotondati, in finitura Brill.

Perimeter bridge with Primofiore finish matched with elm doors.  
Rounded edges aluminium Brill finish profile framed the perimeter bridge.

Pont de pourtour avec finition en Primofiore associé à des éléments de porte en orme.  
Le long du pourtour avant, profilé en aluminium, des arêtes arrondies dans la finition Brill.



**ATHOS** \_TIPOLOGIA DEGLI ELEMENTI  
\_RANGE OPTIONS / TYPOLOGIE DES ÉLÉMENTS

\_SCRIVANIE CON SPALLA  
DESKS WITH SIDE PANELS / BUREAUX AVEC MONTANTS

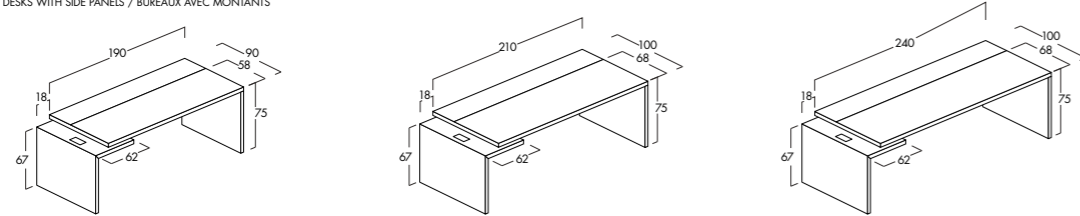

\_SCRIVANIE CON ALLUNGO  
DESKS WITH LATERAL EXTENSION / BUREAUX AVEC EXTENSION LATÉRALE

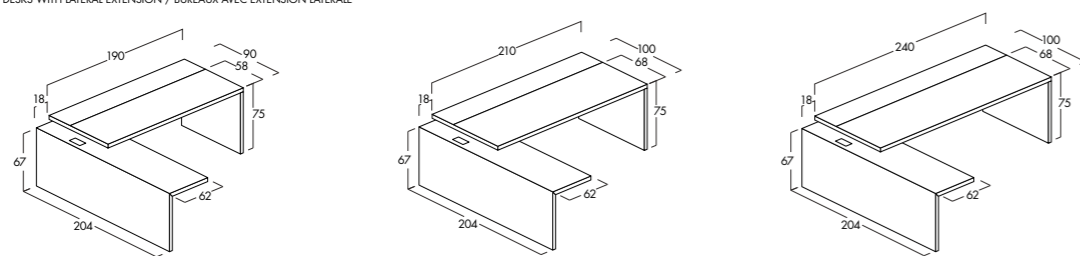

\_CASSETTIERE SU RUOTE  
DRAWERS ON CASTORS / CAISSONS MOBILES

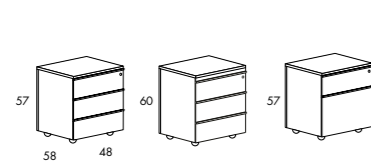

\_PORTA TOWER PC  
PC TOWER HOLDER / SUPPORT POUR UNITÉ CENTRALE PC

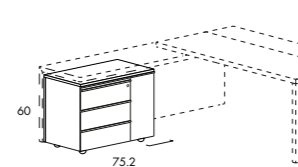

\_CASSETTIERA PENSILE  
SUSPENDED DRAWER / CAISSON SUSPENDU

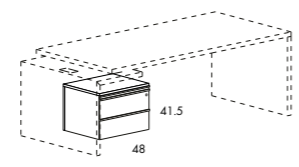

\_TAVOLI RIUNIONE  
MEETING TABLES / TABLES DE RÉUNION

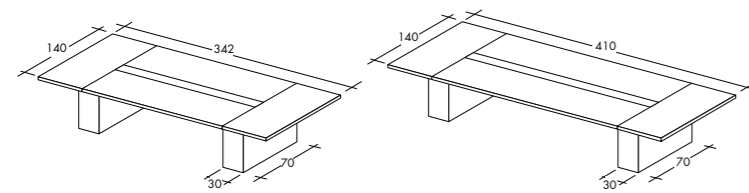

\_TAVOLI ATTESA  
WAITING AREA TABLES / TABLES SALLE D'ATTENTE

**ATHOS** \_FINITURE  
\_FINISHES / FINITIONS



olmo tortora  
*tortora elm \_orme tortora*



olmo testa di moro  
*dark brown elm \_orme brun*



olmo panna  
*cream elm \_orme crème*

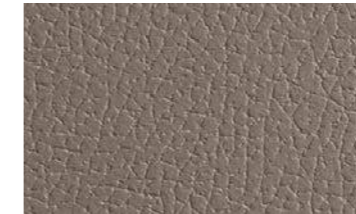

primofiore tortora  
*tortora primofiore \_primofiore tortora*

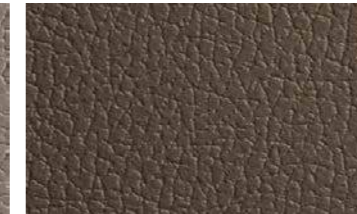

primofiore testa di moro  
*dark brown primofiore \_primofiore brun*



primofiore panna  
*cream primofiore \_primofiore crème*

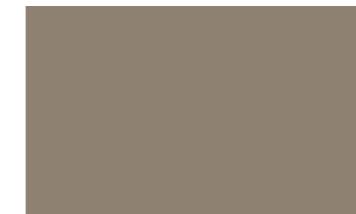

laccato lucido tortora  
*tortora glossy lacquer  
laqué brillant tortora*

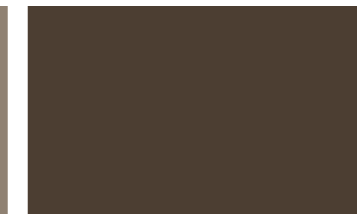

laccato lucido moka  
*moka glossy lacquer  
laqué brillant moka*

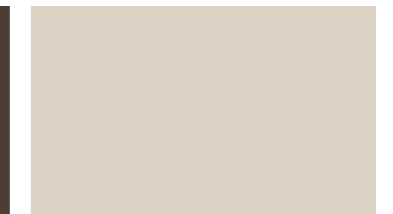

laccato lucido panna  
*cream glossy lacquer  
laqué brillant crème*

Per una corretta valutazione di tonalità e colore delle diverse finiture rappresentate a catalogo, è necessario fare riferimento ai campioni fisici.

Due to variances in printed colours, see the swatches for the actual colours and shades of the different finishes.

Pour une évaluation correcte de la tonalité et de la couleur des différentes finitions présentées dans le catalogue, il est nécessaire de se référer aux échantillons physiques.

## ATHOS \_SPECIFICHE TECNICHE

### SCRIVANIE

PIANI, realizzati in conglomerato ligneo spessore mm 40, conforme alla norma UNI e in classe E1, con fascia 'sottomano' in nobilitato PRIMOFIORE che si 'combina' nella parte finale della profondità del piano scrivania con il nobilitato OLMO. Tra i due diversi materiali del piano è inserito un profilo estetico in alluminio finitura BRILL.

Le combinazioni cromatiche previste sono tre:

- OLMO TORTORA\_PRIMOFIORE TORTORA
- OLMO TESTA di MORO\_PRIMOFIORE TESTA di MORO
- OLMO PANNA\_PRIMOFIORE PANNA

Piano PROFILATO in ALLUMINIO spessore 3.5 mm con spigoli arrotondati in finitura BRILL.

### SPALLE SCRIVANIA

La struttura portante dei piani è costituita da SPALLE e MODESTY PANEL. Le spalle sono realizzate in conglomerato ligneo spessore mm 40, nobilitato da entrambi i lati in OLMO (disponibile nelle tre varianti di colore: Tortora, Testa di Moro o Panna); seguono la finitura nobilitato OLMO scelta per il piano.

MODESTY PANEL

In finitura PRIMOFIORE (nella variante di colore scelta per il piano scrivania)

Previste due diverse CONFIGURAZIONI:

- con 2 SPALLE, dove una delle due spalle è h67 e si aggancia al piano scrivania con un piano \_ accessorabile con TOP ACCESS \_che sporge (in larghezza) dal piano scrivania per 18 cm.
- con ALLUNGO LATERALE, h67 \_accessoriabile con TOP ACCESS\_ che sporge (in larghezza) dal piano scrivania per 18 cm. In questa configurazione, l'allungo laterale è disponibile anche con piano in PRIMOFIORE (nelle tre varianti di collezione).

### CASSETTIERE

Struttura, top e schienale realizzati in conglomerato ligneo spessore 18 mm, nobilitato da entrambi i lati in OLMO. I FRONTALI realizzati in conglomerato ligneo, conforme alla norma UNI e in classe E1, sono previsti in finitura nobilitato PRIMOFIORE oppure in LACCATO LUCIDO.

Le combinazioni cromatiche previste sono tre:

- Struttura, top e schienale OLMO TORTORA con Frontali PRIMOFIORE TORTORA o Frontali LACCATO TORTORA
- Struttura, top e schienale OLMO TESTA di MORO con Frontali PRIMOFIORE TESTA di MORO o frontali LACCATO MOKA
- Struttura, top e schienale OLMO PANNA con Frontali PRIMOFIORE PANNA o LACCATO PANNA

I cassetti sono in legno color Silver con guide quadro a scomparsa dotate di richiamo automatico, a RIENTRO AMMORTIZZATO. La serratura, con chiave in duplice copia dotata di coprichiave in ZAMA, permette la chiusura simultanea di tutti i cassetti.

Le ruote, diametro 35 mm, sono piroettanti. I frontali sono dotati di maniglia a presa continua realizzata in alluminio estruso in finitura BRILL. Nella versione con 'cassetto cancelleria' quest'ultimo è realizzato in mdf sagomato e verniciato in color silver (dotato di guide in metallo). Disponibile anche la versione PENSILE, con 2 cassetti e cassetto porta-cancelleria. La cassetta pensile NON è UTILIZZABILE per la variante di scrivania con ALLUNGO.

### PORTA TOWER PC

Struttura, top e schienale realizzati in conglomerato ligneo spessore 18 mm, nobilitato da entrambi i lati in OLMO. I FRONTALI CASSETTI e l'ANTA, realizzati in conglomerato ligneo conforme alla norma UNI e in classe E1, in finitura PRIMOFIORE oppure in LACCATO LUCIDO. Sulla spalla (in corrispondenza dell'anta) sono previste due griglie per la perfetta aerazione del cpu. L'elemento PORTA TOWER PC è UTILIZZABILE esclusivamente con la variante SCRIVANIA CON ALLUNGO (posizionato sotto il piano dell'allungo stesso).

Le combinazioni cromatiche previste per i porta CPU sono tre:

- Struttura, top e schienale OLMO TORTORA con Frontali PRIMOFIORE TORTORA o Frontali LACCATO TORTORA
- Struttura, top e schienale OLMO TESTA di MORO con Frontali PRIMOFIORE TESTA di MORO o frontali LACCATO MOKA
- Struttura, top e schienale OLMO PANNA con Frontali PRIMOFIORE PANNA o LACCATO PANNA

### TAVOLI RIUNIONE RETTANGOLARI H 75

I PIANI, realizzati in conglomerato ligneo spessore mm 40, conforme alla norma UNI e in classe E1, sono previsti in NOBILITATO PRIMOFIORE con fascia tecnica centrale in NOBILITATO OLMO. La fascia tecnica è accessoriabile di TOP ACCESS. I BASAMENTI, quando la fascia tecnica è accessoriata di TOP ACCESS, sono dotati di foro con boccola passacavi. I basamenti e il pannello strutturale sono in finitura identica a quella scelta per la fascia tecnica.

Le combinazioni cromatiche previste dalla collezione sono tre:

- OLMO TORTORA\_PRIMOFIORE TORTORA
- OLMO TESTA di MORO\_PRIMOFIORE TESTA di MORO
- OLMO PANNA\_PRIMOFIORE PANNA

Tutto il perimetro del tavolo è PROFILATO in ALLUMINIO spessore 3.5 mm con spigoli arrotondati in finitura BRILL.

### TAVOLI RIUNIONE QUADRATI H 75

PIANI, realizzati in conglomerato ligneo spessore mm 40 conforme alla norma UNI e in classe E1, con inserto centrale quadrato in finitura NOBILITATO PRIMOFIORE e fasce perimetrali in finitura NOBILITATO OLMO. Il basamento segue la finitura dell'inserto centrale al piano. Tutto il perimetro del tavolo è PROFILATO in ALLUMINIO spessore 3.5 mm con spigoli arrotondati in finitura BRILL. Le combinazioni previste sono:

- inserto centrale/basamento PRIMOFIORE TORTORA \_ perimetrali OLMO TORTORA
- inserto centrale/basamento PRIMOFIORE TESTA DI MORO\_ perimetrali OLMO TESTA DI MORO
- inserto centrale/basamento PRIMOFIORE PANNA\_ perimetrali OLMO PANNA

### TAVOLI RIUNIONE TONDI H 75

I PIANI, realizzati in conglomerato ligneo spessore mm 40 conforme alla norma UNI e in classe E1, sono previsti in NOBILITATO finitura OLMO o finitura PRIMOFIORE, bordati in ABS a forte spessore. BASAMENTO centrale in finitura CROMATO LUCIDO.

### TAVOLI ATTESA H 45

I PIANI, realizzati in conglomerato ligneo spessore mm 40 conforme alla norma UNI e in classe E1, sono previsti in NOBILITATO finitura OLMO o finitura PRIMOFIORE.

BASAMENTO a crociera disponibile solo in NOBILITATO finitura OLMO. Le combinazioni previste, nel caso di piano in PRIMOFIORE sono:

- piano PRIMOFIORE TORTORA\_basamento OLMO TORTORA\_
- piano PRIMOFIORE TESTA di MORO\_basamento OLMO TESTA di MORO
- piano PRIMOFIORE PANNA\_basamento OLMO PANNA

## ATHOS \_TECHNICAL SPECIFICATIONS

### DESKS

TOPS made of 40 mm-thick wood fibreboard, in compliance with the UNI standard and categorised as Class E1, with "desk pad" in PRIMOFIORE laminate which is combined - in the final section of the depth of the top - with ELM laminate. An aesthetic profile in BRILL finish aluminium is placed between the two different materials used for the top.

There are three colour combinations available:

- TORTORA ELM\_ TORTORA PRIMOFIORE
- DARK BROWN ELM\_DARK BROWN PRIMOFIORE
- CREAM ELM\_CREAM PRIMOFIORE

The top EDGED in 3.5 mm-thick ALUMINIUM featuring rounded corners with BRILL FINISH.

### DESK SIDE PANELS

The load-bearing structure of the tops is composed of SIDE PANELS and a MODESTY PANEL. The side panels are made of 40 mm-thick wood fibreboard, laminated on both sides in ELM (available in the three colours: Tortora, Dark Brown or Cream); the side panels match the ELM laminate finish chosen for the top. The MODESTY PANEL has a PRIMOFIORE finish (in the colour chosen for the desk top)

Two different CONFIGURATIONS are available:

- with two SIDE PANELS, where one of the panels is H67 and is connected to the desk with a top \_which can be paired with the ACCESS TOP \_ that overhangs the width of the desk by 18 cm.
- with LATERAL EXTENSION, H67\_which can be paired with the ACCESS TOP\_ that overhangs the width of the desk by 18 cm. In this configuration, the lateral extension is also available with the top in PRIMOFIORE (in the three variants available for the collection).

### DRAWER UNITS

Structure, top and back made of wood fibreboard with a thickness of 18 mm, laminated on both sides with ELM. THE FRONT PANELS, made of wood fibreboard, in compliance with the UNI standard and categorised as Class E1, are available in PRIMOFIORE or GLOSSY LACQUER finish. There are three colour combinations available:

- Structure, top and back in TORTORA ELM with TORTORA PRIMOFIORE or TORTORA LACQUER fronts
- structure, top and back in DARK BROWN ELM with DARK BROWN PRIMOFIORE or MOKA LACQUER fronts-
- Structure, top and back in CREAM ELM with CREAM PRIMOFIORE or CREAM LACQUER fronts

Drawers are in silver-coloured wood with automatic return hideaway square guides with SHOCK-ABSORBENT RETURNS. Locking units are provided with two copies of keys and a ZAMA key cover. All drawers can be closed simultaneously.

35 mm-diameter swivel castors are fitted. Fronts are fitted with continuous grip handles in extruded aluminium with a BRILL finish. In the version with a 'stationery drawer', this is built from MDF shaped and finished in silver (fitted with metal guides). Also available in the SUSPENDED version, with two main drawers and a small stationery drawer. The suspended drawer unit CANNOT BE USED with desk variants with EXTENSION.

### PC TOWER HOLDER

Structure, top and back made of wood fibreboard with a thickness of 18 mm, laminated on both sides with ELM. THE FRONT PANELS and THE DOOR, made of wood fibreboard, in compliance with the UNI standard and categorised as Class E1, are available in PRIMOFIORE or in GLOSSY LACQUER finish. On the side panel (along the door) there are two grilles to ensure perfect ventilation of the PC. The PC TOWER HOLDER element can be used ONLY with the DESK WITH EXTENSION variant (positioned under the top of the extension).

Three different colour combinations are available for the PC TOWER HOLDER:

- Structure, top and back in TORTORA ELM with TORTORA PRIMOFIORE or TORTORA LACQUER fronts
- structure, top and back in DARK BROWN ELM with DARK BROWN PRIMOFIORE or MOKA LACQUER fronts
- Structure, top and back in CREAM ELM with CREAM PRIMOFIORE or CREAM LACQUER fronts

### RECTANGULAR MEETING TABLES H 75

THE TOPS, made of 40 mm-thick wood fibreboard, in compliance with the UNI standard and categorised as Class E1, are available in PRIMOFIORE LAMINATE with central technical strip in ELM LAMINATE. The technical strip can be paired with the ACCESS TOP. THE BASES, when the technical strip is paired with the ACCESS TOP, feature holes with bushing for cables. The bases and the structural panel have an identical finish as that chosen for the technical strip.

There are three colour combinations available for the collection:

- TORTORA ELM\_ TORTORA PRIMOFIORE
- DARK BROWN ELM\_DARK BROWN PRIMOFIORE
- CREAM ELM\_CREAM PRIMOFIORE

The entire perimeter of the table is EDGED in 3.5 mm-thick ALUMINIUM featuring rounded corners with BRILL FINISH.

### SQUARE MEETING TABLES h. 75

TOPS, made of 40 mm-thick wood fibreboard in compliance with the UNI standard and categorised as Class E1, with central square insert in PRIMOFIORE LAMINATE finish and edges in ELM LAMINATE. The base follows the finish of the central insert on the top. The entire perimeter of the table is EDGED in 3.5 mm-thick ALUMINIUM featuring rounded corners with BRILL FINISH.

The three colour combinations available are:

- TORTORA PRIMOFIORE central insert/base \_ TORTORA ELM edges
- DARK BROWN PRIMOFIORE central insert/base\_ DARK BROWN ELM edges
- CREAM PRIMOFIORE central insert/base \_ CREAM ELM edges

### ROUND MEETING TABLES h. 75

THE TOPS, made of 40 mm-thick wood fibreboard, in compliance with the UNI standard and categorised as Class E1, are in LAMINATE with ELM finish or PRIMOFIORE finish.

Central BASE in GLOSSY CHROME finish.

### WAITING AREA TABLES h. 45

THE TOPS, made of 40 mm-thick wood fibreboard, in compliance with the UNI standard and categorised as Class E1, are in LAMINATE with ELM finish or PRIMOFIORE finish.

Cross-shaped BASE available only in ELM finish LAMINATE. The available combinations with the top in PRIMOFIORE are:

- TORTORA PRIMOFIORE top\_ TORTORA ELM base
- DARK BROWN PRIMOFIORE top\_ DARK BROWN ELM base
- CREAM PRIMOFIORE top\_ CREAM ELM base

## ATHOS \_SPÉCIFICATIONS TECHNIQUES

### BUREAUX

PLATEAUX réalisés en bois aggloméré d'une épaisseur de 40 mm, conforme à la norme UNI et de classe E1, avec une bande de «sous-main» en mélaminé PRIMOFIORE qui se combine, dans la partie finale de la profondeur du plateau du bureau, avec le mélaminé ORME.

Un profil esthétique en aluminium, finition BRILL, est intégré entre les deux différentes matières du plateau. Les combinaisons chromatiques sont au nombre de trois:

- ORME TORTORA\_ PRIMOFIORE TORTORA
- ORME FONCÉ\_ PRIMOFIORE FONCÉ
- ORME CRÈME\_ PRIMOFIORE CRÈME

Le pourtour du plateau PROFILÉ en ALUMINIUM d'une épaisseur de 3,5 mm et des arêtes arrondies dans la finition BRILL.

### MONTANTS BUREAU

La structure portante des plateaux se constitue de MONTANTS et de MODESTY PANEL. Les montants sont réalisés en bois aggloméré d'une épaisseur de 40 mm, plaqué sur les deux côtés en ORME (disponible dans les trois variantes de couleur: Tortora Foncé ou Crème); ils ont la même finition en mélaminé ORME que celle choisie pour le plateau. MODESTY PANEL en finition PRIMOFIORE (dans la variante de couleur choisie pour le plateau du bureau) Deux différentes CONFIGURATIONS sont prévues:

- à 2 MONTANTS, l'un des deux montants a une hauteur de 67cm et s'accroche au bureau avec un plateau, pouvant être doté d'un TOP ACCESS, qui dépasse de 18 cm (de la largeur) du plateau du bureau .
- avec EXTENSION LATÉRALE, d'une hauteur de 67cm, pouvant être doté d'un TOP ACCESS, qui dépasse de 18 cm (de la largeur) du plateau du bureau. Dans cette configuration, l'extension latérale est également disponible avec plateau en cuir PRIMOFIORE (dans les trois variantes de la collection).

### CAISSONS

Structure, top et dos réalisés en bois aggloméré d'une épaisseur de 18 mm, plaqué sur les deux côtés en ORME. Les façades réalisées en bois aggloméré, conforme à la norme UNI et de classe E1, sont prévues dans la finition en mélaminé PRIMOFIORE ou en LAQUÉ BRILLANT. Les combinaisons chromatiques sont au nombre de trois:

- Structure, top et dos ORME TORTORA avec Façades PRIMOFIORE TORTORA ou façades LAQUÉ TORTORA
- Structure, top et dos ORME FONCÉ avec Façades PRIMOFIORE FONCÉ ou façades LAQUÉ MOKA
- Structure, top et dos ORME CRÈME avec Façades PRIMOFIORE CRÈME ou LAQUÉ CRÈME

Les tiroirs sont en bois coloris Silver et dotés de glissières Quadro escamotables, avec retour automatique, à FERMETURE AMORTIE. La serrure, avec deux clés munies de couvre-clés en ZAMAK, assure la fermeture simultanée de tous les tiroirs.

Les roues, d'un diamètre de 35 mm, sont pivotantes. Les façades sont munies d'une poignée sur toute la largeur de la façade réalisée en aluminium extrudé dans la finition BRILL. Dans la version avec «tiroir fournitures de bureau», ce dernier est réalisé en MDF façonné et peint coloris Silver (avec glissières métalliques). Disponible également dans la version CAISSON SUSPENDU, avec 2 tiroirs et un petit tiroir pour les fournitures de bureau.

Le caisson suspendu NE PEUT PAS ÊTRE COMBINÉ avec la version de bureau avec EXTENSION.

### SUPPORT POUR UNITÉ CENTRALE PC

Structure, top et dos réalisés en bois aggloméré d'une épaisseur de 18 mm, plaqué sur les deux côtés en ORME. FAÇADES des TIROIRS et PORTE réalisées en bois aggloméré, conforme à la norme UNI et de classe E1, finition PRIMOFIORE ou LAQUÉ BRILLANT. Deux grilles sont prévues sur le montant (au niveau de la porte) pour une parfaite aération de l'unité centrale.

L'élément SUPPORT POUR UNITÉ CENTRALE PC peut être COMBINÉ exclusivement avec la variante BUREAU AVEC EXTENSION (placé sous le plateau de l'extension même) Les combinaisons chromatiques prévues pour les SUPPORTS UNITÉ CENTRALE sont au nombre de trois:

- Structure, top et dos ORME TORTORA avec Façades PRIMOFIORE TORTORA ou façades LAQUÉ TORTORA
- Structure, top et dos ORME FONCÉ avec Façades PRIMOFIORE FONCÉ ou façades LAQUÉ MOKA
- Structure, top et dos ORME CRÈME avec Façades PRIMOFIORE CRÈME ou LAQUÉ CRÈME

### TABLES DE RÉUNION RECTANGULAIRES H 75

Les PLATEAUX réalisés en bois aggloméré d'une épaisseur de 40 mm, conforme à la norme UNI et de classe E1, sont prévus en MÉLAMINÉ PRIMOFIORE avec bandeau technique central en MÉLAMINÉ ORME. La bande technique peut être dotée d'un TOP ACCESS.

Quand la bande technique est dotée d'un TOP ACCESS, les BASES sont équipées d'un trou et d'une douille pour le passage des câbles. Les bases et le panneau structural ont une finition identique à celle choisie pour la bande technique. Les combinaisons chromatiques prévues par la collection sont au nombre de trois:

- ORME TORTORA\_ PRIMOFIORE TORTORA
- ORME FONCÉ\_ PRIMOFIORE FONCÉ
- ORME CRÈME\_ PRIMOFIORE CRÈME

Un PROFIL en ALUMINIUM d'une épaisseur de 3,5mm avec des arêtes arrondies dans la finition BRILL est appliqué sur tout le pourtour des tables.

### TABLES DE RÉUNION CARRÉS H 75

PLATEAUX réalisés en bois aggloméré d'une épaisseur de 40 mm, conforme à la norme UNI et de classe E1, avec insert central carré fini en MÉLAMINÉ PRIMOFIORE et bandes de pourtour finies en MÉLAMINÉ ORME. La base suit la finition de l'insert central du plateau. Un PROFIL en ALUMINIUM d'une épaisseur de 3,5mm avec des arêtes arrondies dans la finition BRILL est appliqué sur tout le pourtour des tables. Les combinaisons prévues sont:

- insert central/base PRIMOFIORE TORTORA \_ bords de pourtour ORME TORTORA
- insert central/base PRIMOFIORE FONCÉ \_ bords de pourtour ORME FONCÉ
- insert central/base PRIMOFIORE \_ bords de pourtour ORME CRÈME

### TABLES DE RÉUNION RONDS H 75

Les PLATEAUX, réalisés en bois aggloméré d'une épaisseur de 40 mm, conforme à la norme UNI et de classe E1, sont prévus en MÉLAMINÉ fini en ORME ou fini en PRIMOFIORE.

BASE centrale avec finition en CHROME BRILLANT.

### TABLES SALLE D'ATTENTE H 45

Les PLATEAUX, réalisés en bois aggloméré d'une épaisseur de 40mm, conforme à la norme UNI et de classe E1, sont prévus en MÉLAMINÉ fini ORME ou fini PRIMOFIORE. BASE en croix disponible uniquement en MÉLAMINÉ fini ORME. Dans le cas de plateaux en PRIMOFIORE, les combinaisons prévues sont:

- plateau PRIMOFIORE TORTORA\_ base ORME TORTORA
- plateau PRIMOFIORE FONCÉ\_ base ORME FONCÉ
- plateau PRIMOFIORE CRÈME\_ base ORME CRÈME



EXECUTIVE | CONTENITORI STORAGE UNITS





Le composizioni ottenute dall'accostamento dei contenitori devono essere 'rifinite' con set di finitura o con ponte perimetrale. Il set di finitura, che vedete nella foto, prevede top e spalle in spessore 18 mm e basamento in spessore 30 mm, con profilo in finitura cromo lucido.

The compositions obtained by the combination of the storage units must be 'finished' with storage unit finishing set or as alternative a perimeter deck. The finishing set that you see in the picture, includes top and side panels 18 mm thick and 30 mm base polished aluminium finish profile framed.



Les compositions obtenues en combinant les armoires doivent être « finies » avec un kit de finition ou avec un pont de pourtour. Le kit de finition que vous voyez dans la photo prévoit un top et des montants d'une épaisseur de 18 mm et une base d'une épaisseur de 30 mm avec un profil en finition chrome brillant.



**TOP/SPALLE**

disponibili nelle finiture:

**NOBILITATO**

OLMO  
(Tortora, Testa di Moro, Panna)  
PRIMOFIORE  
(Tortora, Testa di Moro, Panna)  
NOCE  
WENGÉ  
ROVERE  
AVORIO  
SPATOLATO CEMENTO  
PENELOPE  
(Sabbia, Argilla)

**IMPIALLACCIATO**

EUCALIPTO  
NOCE  
WENGÉ

**LACCATO METALLIZZATO**

PELTRO  
BRUNO OLIVA

**TOPS/SIDES**

available in the following finishes:

**LAMINATE**

ELM  
(Tortora, Dark Brown, Cream)  
PRIMOFIORE  
(Tortora, Dark Brown, Cream)  
WALNUT  
WENGÉ  
OAK  
IVORY  
CEMENT RENDER EFFECT  
PENELOPE  
(Sand, Clay)

**VENEER**

EUCALYPTUS  
WALNUT  
WENGÉ

**METALLIC LACQUER**

PEWTER  
OLIVE BROWN

**TOPS/CÔTÉS**

disponibles dans les finitions :

**MÉLAMINÉ**

ORME  
(Tortora, Foncé, Crème)  
PRIMOFIORE  
(Tortora, Foncé, Crème)  
NOYER  
WENGÉ  
CHÊNE  
IVOIRE  
BÉTON TALOCHÉ  
PENELOPE  
(Sable, Argile)

**PLAQUÉ**

EUCALYPTUS  
NOYER  
WENGÉ

**LAQUÉ MÉTALLISÉ**

ÉTAIN  
OLIVE BRUN



**PONT DE POURTOUR**  
disponible dans les finitions :

**MÉLAMINÉ**  
ORMÉ  
(Tortora, Foncé, Crème)  
PRIMOFIORE  
(Tortora, Foncé, Crème)  
NOYER  
WENGÉ  
BÉTON TALOCHÉ  
IVOIRE

**PLAQUÉ**  
NOYER  
WENGÉ

**LAQUÉ**  
BLANC  
ÉTAIN  
OLIVE BRUN

**BRIDGE FRAME**  
available in the following finishes:

**LAMINATE**  
ELM  
(Tortora, Dark Brown, Cream)  
PRIMOFIORE  
(Tortora, Dark Brown, Cream)  
WALNUT  
WENGÉ  
CEMENT RENDER EFFECT  
IVORY

**VENEER**  
WALNUT  
WENGÉ

**LACQUER**  
WHITE  
PEWTER  
OLIVE BROWN

**PONTE PERIMETRALE**  
disponibile nelle finiture:

**NOBILITATO**  
OLMO  
(Tortora, Testa di Moro, Panna)  
PRIMOFIORE  
(Tortora, Testa di Moro, Panna)  
NOCE  
WENGÉ  
SPATOLATO CEMENTO  
AVORIO

**IMPIALLACCIATO**  
NOCE  
WENGÉ

**LACCATO**  
BIANCO  
PELTRO  
BRUNO OLIVA



**CORNICE PONTE PERIMETRALE** disponibile nelle finiture:

- BRILL
- ALLUMINIO LACCATO NERO OPACO
- ALLUMINIO LACCATO BRONZO OPACO
- ALLUMINIO LACCATO BIANCO OPACO
- ALLUMINIO LACCATO PELTRO
- ALLUMINIO LACCATO BRUNO OLIVA

**BRIDGE FRAME PROFILE** available in the following finishes:

- BRILL
- MATTE BLACK LACQUERED ALUMINIUM
- MATTE BRONZE LACQUERED ALUMINIUM
- MATTE WHITE LACQUERED ALUMINIUM
- MATTE PEWTER LACQUERED ALUMINIUM
- MATTE OLIVE BROWN LACQUERED ALUMINIUM

**CADRE DU PONT DE POURTOUR** disponible dans les finitions :

- BRILL
- ALUMINIUM LAQUÉ NOIR MAT
- ALUMINIUM LAQUÉ BRONZE MAT
- ALUMINIUM LAQUÉ BLANC MAT
- ALUMINIUM LAQUÉ ÉTAIN MAT
- ALUMINIUM LAQUÉ OLIVE BRUN MAT





**SISTEMA SLOW MOTION**  
 Tutte le ante dei contenitori  
 sono dotate di cerniere  
 con sistema ammortizzatore  
 SLOW-MOTION.  
 Questo sistema assicura  
 un funzionamento perfetto,  
 silenzioso e controllato anche  
 in condizioni di chiusura  
 "violenta" dell'anta.  
 Apertura anta a 95°.

**SOFT-CLOSING MECHANISM**

**MOUVEMENT DE RETOUR**  
 de la porte avec  
**AMORTISSEMENT**



Soluzione con  
**PONTE PERIMETRALE.**

Solution with  
**BRIDGE FRAME.**

Solution avec  
**PONT DE POURTOUR.**





**EXECUTIVE** \_MANIGLIE / HANDLES / POIGNÉES



**Modello LLOYD**  
Maniglia in zama  
Finitura Peltro o Bruno Oliva

LLOYD Model  
Zamak handle  
Pewter or Olive Brown finishes

Modèle LLOYD  
Poignée en zamak  
Finition Étain ou Olive Brun



**Modello ATHOS / WING**  
Maniglia in metallo  
Finitura Cromo Lucido

ATHOS / WING Model  
Metal handle  
Polished Chrome finish

Modèle ATHOS / WING  
Poignée en métal  
Finition Chromé Brillant



**Modello LOOP**  
Maniglia in zama  
Finitura Nero Opaco o Bronzo Opaco

LOOP Model  
Zamak handle  
Matt Black or Matt Bronze finishes

Modèle LOOP  
Poignée en zamak  
Finition Noir Mat ou Bronze Mat



**Modello FLY**  
Maniglia in metacrilato trasparente  
Supporti in finitura Cromo Lucido

FLY Model  
Clear methacrylate pull handle  
Polished Chrome fittings

Modèle FLY  
Poignée en méthacrylate transparent  
Supports finition Chromé Brillant

**EXECUTIVE** \_TIPOLOGIA DEGLI ELEMENTI  
\_RANGE OPTIONS / TYPOLOGIE DES ÉLÉMENTS

Per i **FRONTALI** la tipologia prevede:

- contenitori a giorno
- ante piene
- ante in cristallo con telaio in alluminio
- cassetti
- classificatori

For the **FRONTS** this version is available with:

- open shelving
- solid doors
- glass doors with aluminium frames
- drawers
- filing cabinets

Pour les **FAÇADES**, la typologie prévoit des :

- modules de rangement ouverts
- portes pleines
- portes en verre avec cadre en aluminium
- tiroirs
- classeurs

**P46,5**  
**44,5** VANO  
COMPARTMENT  
NICHE

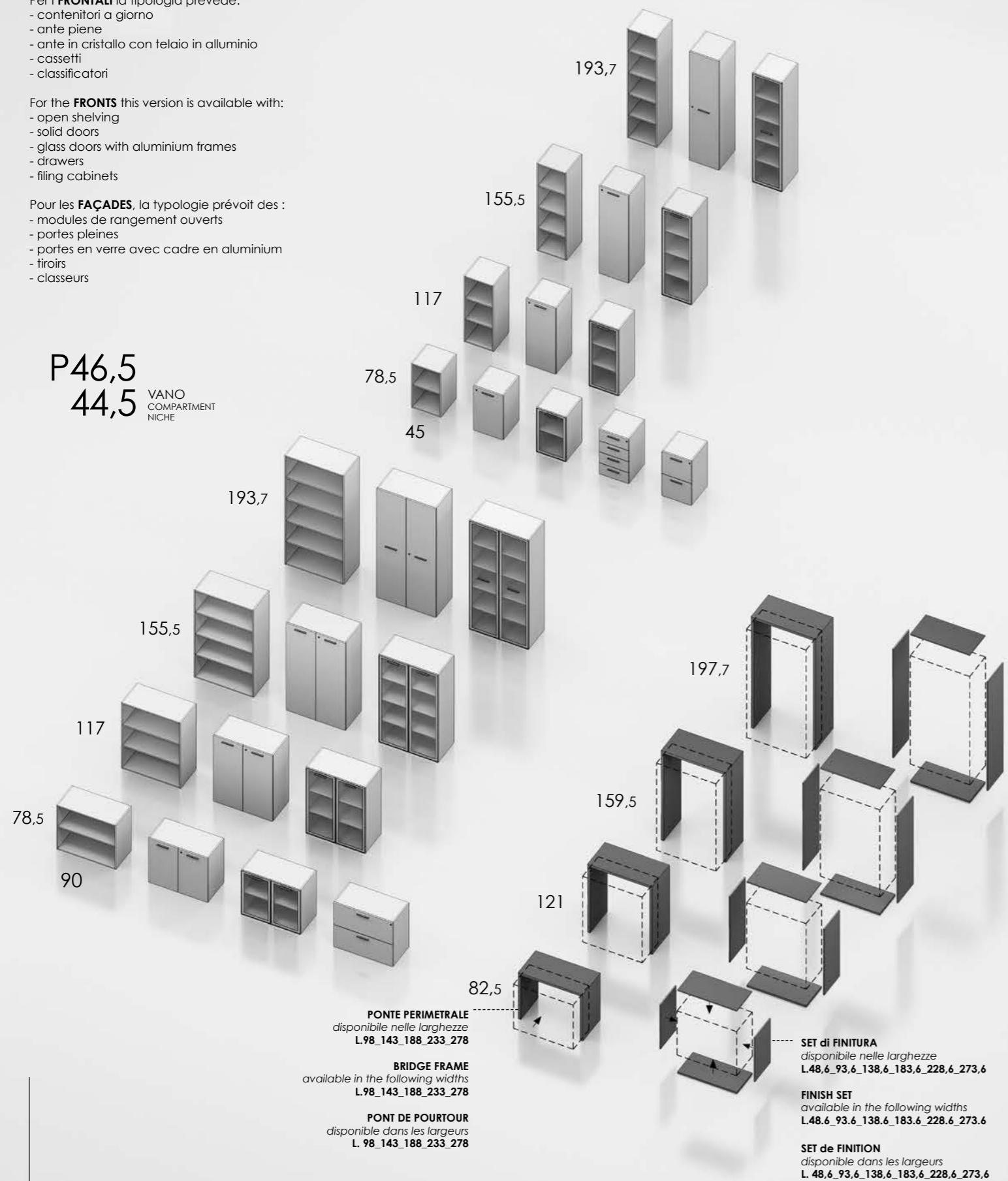

**PONTE PERIMETRALE**  
disponibile nelle larghezze  
L.98\_143\_188\_233\_278

**BRIDGE FRAME**  
available in the following widths  
L.98\_143\_188\_233\_278

**PONT DE POURTOUR**  
disponible dans les largeurs  
L. 98\_143\_188\_233\_278

**SET di FINITURA**  
disponibile nelle larghezze  
L.48,6\_93,6\_138,6\_183,6\_228,6\_273,6

**FINISH SET**  
available in the following widths  
L.48,6\_93,6\_138,6\_183,6\_228,6\_273,6

**SET de FINITION**  
disponible dans les largeurs  
L. 48,6\_93,6\_138,6\_183,6\_228,6\_273,6

**EXECUTIVE** \_FINITURE FRONTALI / FRONT FINISHES  
\_FINITIONS POUR LES FAÇADES

Per una corretta valutazione di tonalità e colore delle diverse finiture rappresentate a catalogo, è necessario fare riferimento ai campioni fisici.

Due to variances in printed colours, see the swatches for the actual colours and shades of the different finishes.

Pour une évaluation correcte de la tonalité et de la couleur des différentes finitions présentées dans le catalogue, il est nécessaire de se référer aux échantillons physiques.

**NOBILITATO**  
LAMINATE  
MÉLAMINÉ



**IMPIALLACCIATO**  
VENEER  
PLAQUÉ



**LACCATO LUCIDO**  
GLOSSY LACQUERED



**CRISTALLO**  
GLASS

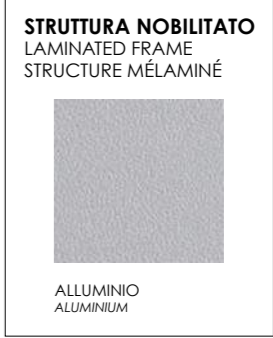
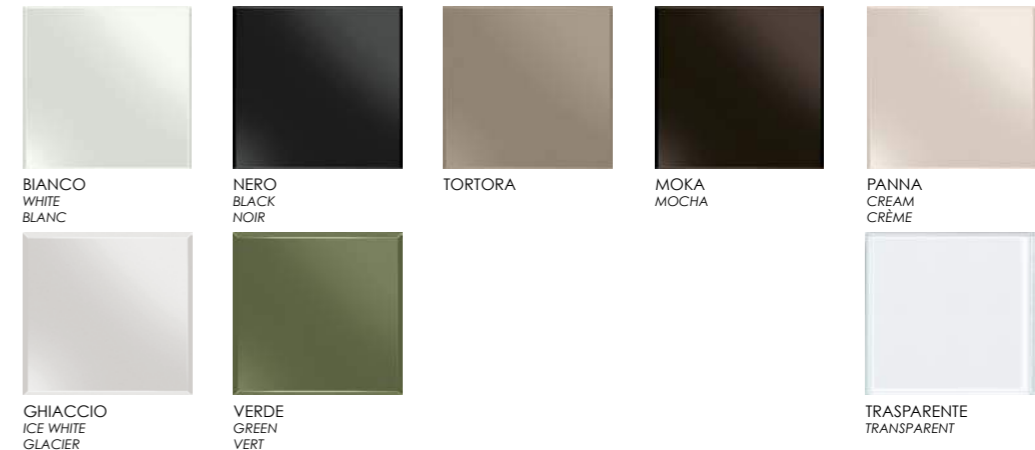

## EXECUTIVE \_SPECIFICHE TECNICHE

La **STRUTTURA INTERNA** è realizzata in conglomerato ligneo conforme alle norme UNI e in classe E1, nobilitato da entrambi i lati in Alluminio (resistente all'abrasione). Cappello, base e fianchi spess. mm 18. Ripiani interni in metallo verniciato con polveri epossidiche in color alluminio spess. mm 25, posizionabili liberamente (passo mm 32); schienale in conglomerato ligneo spess. mm 7 rivestito in PVC finitura alluminio.

Per i **FRONTALI** la tipologia prevede: contenitori a giorno, ante piene, ante in cristallo con telaio in alluminio, cassetti e classificatori.

### ANTE LEGNO

Realizzate in conglomerato ligneo spess. mm 18, conforme alla norma UNI e in classe E1; resistente all'abrasione. Dotate di serratura a CILINDRO LUCIDO, con chiave in duplice copia; hanno cerniere in acciaio A CHIUSURA AMMORTIZZATA montate su basi a SGANCIO/AGGANCIO RAPIDO che consentono una facile regolazione. Le serrature per le ante h. 195 sono dotate di aste a cariglione. Disponibili nelle finiture:

- **NOBILITATO** nelle varianti NOCE, WENGÈ, ROVERE, AVORIO, SPATOLATO CEMENTO, PENELOPE (SABBIA, ARGILLA), PRIMOFIORE (TESTA DI MORO, TORTORA, PANNA), OLMO (TESTA DI MORO, TORTORA, PANNA)
- **IMPIALLACCIATO** nelle varianti NOCE CANALETTO, EUCALIPTO, WENGÈ
- **LACCATO LUCIDO** nelle varianti TORTORA, MOKA, PANNA, GHIACCIO, VERDE, BIANCO, NERO

### ANTE CRISTALLO

Realizzate in VETRO ("temperato" con fili molati lucidi) **TRASPARENTE** o **EXTRALIGHT LACCATO** nei colori TORTORA, GHIACCIO, VERDE, BIANCO, MOKA, PANNA, NERO.

Montate su telaio in alluminio anodizzato naturale.

Le ante sono dotate di cerniere in acciaio a chiusura automatica montate su basi che consentono una facile regolazione. Le ante in cristallo NON POSSONO essere dotate di serratura.

### CASSETTI

Con frontali realizzati in conglomerato ligneo, resistente all'abrasione spess. mm 18, conforme alla norma UNI e in classe E1; disponibili nelle finiture:

- **NOBILITATO** nelle varianti NOCE, WENGÈ, ROVERE, AVORIO, SPATOLATO CEMENTO, PENELOPE (SABBIA, ARGILLA), PRIMOFIORE (TESTA DI MORO, TORTORA, PANNA) OLMO (TESTA DI MORO, TORTORA, PANNA)
- **IMPIALLACCIATO** nelle varianti NOCE CANALETTO, EUCALIPTO, WENGÈ
- **LACCATO LUCIDO** nelle varianti TORTORA, MOKA, PANNA, GHIACCIO, VERDE, BIANCO, NERO

I cassetti interni, spess. mm 12, rivestiti in pvc alluminio, sono montati su guide in metallo con movimento agevole e silenzioso. I frontali cassetti NON POSSONO essere dotati di serratura.

### CLASSIFICATORI

Con frontali realizzati in conglomerato ligneo, resistente all'abrasione spess. mm 18, conforme alla norma UNI e in classe E1; disponibili nelle finiture:

- **NOBILITATO** nelle varianti NOCE, WENGÈ, ROVERE, AVORIO, SPATOLATO CEMENTO, PENELOPE (SABBIA, ARGILLA), PRIMOFIORE (TESTA DI MORO, TORTORA, PANNA), OLMO (TESTA DI MORO, TORTORA, PANNA)
- **IMPIALLACCIATO** nelle varianti NOCE CANALETTO, EUCALIPTO, WENGÈ
- **LACCATO LUCIDO** nelle varianti TORTORA, MOKA, PANNA, GHIACCIO, VERDE, BIANCO, NERO

I cassetti interni, spess. mm 12, rivestiti in pvc alluminio, sono montati su guide in metallo con movimento agevole e silenzioso.

I frontali cassetti NON POSSONO essere dotati di serratura.

Telai interni in metallo con guide in metallo a sfere, portata kg 45. Serratura a chiusura contemporanea di tutti i classificatori dotata di sistema anti ribaltamento (permette l'apertura di un cassetto classificatore.

Il classificatore è attrezzato per contenere cartelle sospese con interasse mm 330/390.

Le **COMPOSIZIONI** ottenute dall'accostamento dei contenitori devono essere 'rifinite' con una delle due diverse possibilità previste :

**A)** con **SET di FINITURA** (da ordinare a parte) **composto** da FIANCHI TERMINALI (spess. mm 18), TOP (spess. mm 18) e BASAMENTO (spess. mm 30 + 8 mm piedini). FIANCHI TERMINALI e TOP sono realizzati in conglomerato ligneo, conforme alle norme UNI e in classe E1, disponibili nelle finiture:

- **NOBILITATO** nelle varianti NOCE, WENGÈ, ROVERE, AVORIO, SPATOLATO CEMENTO, PRIMOFIORE (TESTA DI MORO, TORTORA, PANNA), OLMO (TESTA DI MORO, TORTORA, PANNA)
- **IMPIALLACCIATO** nelle varianti NOCE CANALETTO, EUCALIPTO, WENGÈ
- **LACCATO METALLIZZATO** nelle varianti PELTRO, BRUNO OLIVA

FIANCHI e TOP sono bordati lungo tutto il perimetro in ABS a forte spessore in finitura identica a quella della superficie.

Il BASAMENTO, in conglomerato ligneo conforme alle norme UNI e in classe E1, è bordato frontalmente con profilo in finitura CROMO LUCIDO.

oppure

**B)** con **PONTE PERIMETRALE** (da ordinare a parte) realizzato in conglomerato ligneo spess. mm 40, conforme alla norma UNI e in classe E1. Lungo il perimetro frontale è applicato un profilo in alluminio spessore 3.5 mm con spigoli arrotondati in finitura BRILL, in LACCATO OPACO (Bronzo, Nero, Bianco) o LACCATO (Peltro, Bruno Oliva).

Disponibile nelle finiture:

- **NOBILITATO** nelle varianti NOCE, WENGÈ, SPATOLATO CEMENTO, PRIMOFIORE (TESTA DI MORO, TORTORA, PANNA), OLMO (TESTA DI MORO, TORTORA, PANNA), AVORIO
- **IMPIALLACCIATO** nelle varianti NOCE, WENGÈ
- **LACCATO OPACO** nella variante BIANCO, BRUNO OLIVA, PELTRO.

A richiesta può essere dotato di pannello di retro-finitura per consentire il posizionamento della composizione a centro stanza. NB: Il profilo di alluminio non è presente nel bordo posteriore.

## EXECUTIVE \_TECHNICAL SPECIFICATIONS

The **INSIDES** are made from particleboard, compliant with UNI standards, in class E1; they are laminated on both sides in scratch-proof aluminium. 18 mm thick top, base and sides. 25 mm thick inner shelves in metal, epoxy powder-coated in aluminium finish, positioned as desired (32 mm steps). 7 mm thick particleboard back, covered in PVC with aluminium finish.

Options for the **FRONTS** include: open shelving, solid doors, glass doors with aluminium frame, drawers and filing cabinets.

### WOODEN DOORS

Made from 18 mm thick particleboard, compliant with UNI standards, in class E1; scratch-proof. They are fitted with a POLISHED CYLINDER lock, and come with two keys; the steel hinges have SOFT-CLOSING MECHANISM and are mounted on QUICK-FIT bases for easy adjustment. The 195 mm high doors are fitted with multi-point rod locks.

Available in the following finishes:

- **LAMINATE** in the WALNUT, WENGÈ, OAK, IVORY, CEMENT RENDER EFFECT, PENELOPE (SAND, CLAY), PRIMOFIORE (DARK BROWN, TORTORA, CREAM) ELM (DARK BROWN, TORTORA, CREAM) variations
- **VENEER** in the EUCALYPTUS, CANALETTO WALNUT, WENGÈ variations
- **GLOSS LACQUER** in the TORTORA, MOKA, CREAM, ICE WHITE, GREEN, WHITE, BLACK variations

### GLASS DOORS

Made from GLASS ("toughened" with polished ground edges) **CLEAR** or **EXTRALIGHT LACQUER** in the TORTORA, ICE WHITE, GREEN, WHITE, MOKA, CREAM, RED, BLACK colour variations.

They are mounted in natural anodised aluminium frames. The doors are fitted with automatic-closing steel hinges mounted on bases for easy adjustment. Glass doors CANNOT be fitted with locks.

### DRAWERS

With fronts made from 188 mm thick scratch-proof particleboard, compliant with UNI standard, in class E1; they are available in the following finishes:

- **LAMINATE** in the WALNUT, WENGÈ, OAK, IVORY, CEMENT RENDER EFFECT, PENELOPE (SAND, CLAY), PRIMOFIORE (DARK BROWN, TORTORA, CREAM) ELM (DARK BROWN, TORTORA, CREAM) variations
- **VENEER** in the EUCALYPTUS, CANALETTO WALNUT, WENGÈ variations
- **GLOSS LACQUER** in the TORTORA, MOKA, CREAM, ICE WHITE, GREEN, WHITE, BLACK variations

12 mm-high drawer inners, with aluminium-colour PVC finish; mounted on metal slides with smooth, silent movement. Drawer fronts CANNOT be fitted with locks.

### FILING CABINETS

With fronts made from 18 mm thick scratch-proof particleboard, compliant with UNI standard, in class E1; they are available in the following finishes:

- **LAMINATE** in the WALNUT, WENGÈ, OAK, IVORY, CEMENT RENDER EFFECT, PENELOPE (SAND, CLAY), PRIMOFIORE (DARK BROWN, TORTORA, CREAM) ELM (DARK BROWN, TORTORA, CREAM) variations
- **VENEER** in the EUCALYPTUS, CANALETTO WALNUT, WENGÈ variations
- **GLOSS LACQUER** in the TORTORA, MOKA, CREAM, ICE WHITE, GREEN, WHITE, BLACK variations

12 mm-high drawer inners, with aluminium-colour PVC finish; mounted on metal slides with smooth, silent movement.

Drawer fronts CANNOT be fitted with locks. Inner metal framework comes with ball slides, and has a capacity of 45 kg.

Simultaneous locking of all the file drawers, cabinets fitted with anti-tilt safety system (so one file drawer can be opened at a time).

The filing drawer is sized and configured for 330 - 390 mm hanging file folders.

The **CONFIGURATIONS** obtained by mixing and matching the storage units must be completed with one of the two options available for the collection:

**A)** with **FINISH SET** (to be ordered separately) which **includes** END SIDES (18 mm thick), TOP (18 mm thick) and BASE (30 mm thick + 8 mm pins). The END SIDES and TOP are made from particleboard, compliant with UNI standard, in class E1. They are available in the following finishes:

- **LAMINATE** in the WALNUT, WENGÈ, OAK, IVORY, CEMENT RENDER EFFECT, PRIMOFIORE (DARK BROWN, TORTORA, CREAM) ELM (DARK BROWN, TORTORA, CREAM) variations
- **VENEER** in the EUCALYPTUS, CANALETTO WALNUT, WENGÈ variations
- **METALLIC LACQUER** in the PEWTER, OLIVE BROWN variations

Extra-thick ABS with an identical finish to the surface is applied right around the edges. The particleboard BASE complies with UNI standards, in class E1 and is edged around the front with POLISHED CHROME finish trim.

or

**B)** with **BRIDGE FRAMES** (to order separately) made from 40 mm thick particleboard, compliant with UNI standard, in class E1.

A 3.5 mm thick ALUMINIUM PROFILE is applied right around the front, with rounded corners in BRILL, MATT LACQUER (Bronze, Black, White) or LACQUER (Pewter, Olive Brown) finish.

Available in the following finishes:

- **LAMINATE** in the WALNUT, WENGÈ, CEMENT RENDER EFFECT, PRIMOFIORE (DARK BROWN, TORTORA, CREAM), ELM (DARK BROWN, TORTORA, CREAM), IVORY variations
- **VENEER** in the WALNUT, WENGÈ variations
- **MATT LACQUER** in the WHITE, PEWTER, OLIVE BROWN variation

On request, it can be fitted with a back panel so it can be placed in a free-standing configuration.

NB: The aluminium profile is not applied around the rear edge.



## EXECUTIVE \_SPÉCIFICATIONS TECHNIQUES

La **STRUCTURE INTÉRIEURE** est réalisée en bois aggloméré, conforme aux normes UNI et de classe E1, plaqué sur les deux côtés en Aluminium (résistant à l'abrasion). Dessus, base et côtés de 18 mm d'épaisseur. Étagères intérieures en métal peint avec des poudres époxydiques en coloris aluminium, de 25 mm d'épaisseur, à agencer librement (écartement 32 mm). Dos en bois aggloméré de 7 mm d'épaisseur. Revêtu en PVC finition aluminium.

La catégorie des **FAÇADES** prévoit: des rangements ouverts, des portes pleines, des portes en verre à châssis en aluminium, des tiroirs et des classeurs.

### PORTES EN BOIS

Réalisées en bois aggloméré résistant à l'abrasion, conforme à la norme UNI et de classe E1, de 18 mm d'épaisseur. Les portes ont une serrure à CYLINDRE BRILLANT, avec deux clés. Elles ont des charnières en acier À FERMETURE AMORTIE montées sur des bases À ENCLÈCHEMENT/ DÉCLÈCHEMENT RAPIDE qui assurent un réglage facile. La serrure des portes d'une hauteur de 195 cm est dotée de tiges de crémonne.

Disponibles dans les finitions:

- **MÉLAMINÉ** NOYER, WENGÉ, CHÊNE, IVOIRE, BÉTON TALOCHÉ, PENELOPE (SABLE, ARGILE), PRIMOFIORE (FONCÉ, TORTORA, CRÈME), ORME (FONCÉ, TORTORA, CRÈME)
- **PLAQUÉ** NOYER CANALETTO, EUCALYPTUS, WENGÉ
- **LAQUÉ BRILLANT** TORTORA, MOKA, CRÈME, GLACIER, VERT, BLANC, NOIR

### PORTES EN VERRE

Réalisées en VERRE ( "trempé" avec fils meulés brillants) **TRANSPARENT** ou **EXTRALIGHT LAQUÉ** dans les couleurs TORTORA, BLANC, MOKA, CRÈME, GLACIER, VERT, NOIR; montées sur châssis en aluminium anodisé naturel. Les portes sont équipées de charnières en acier à fermeture automatique montées sur des bases qui permettent un réglage facile. Les portes en verre NE PEUVENT PAS être dotées de serrures.

### TIROIRS

Avec façades réalisées en bois aggloméré résistant à l'abrasion, conforme à la norme UNI et de classe E1, d'une épaisseur de 18 mm.

Disponibles dans les finitions:

- **MÉLAMINÉ** NOYER, WENGÉ, CHÊNE, IVOIRE, BÉTON TALOCHÉ, PENELOPE (SABLE, ARGILE), PRIMOFIORE (FONCÉ, TORTORA, CRÈME), ORME (FONCÉ, TORTORA, CRÈME)
- **PLAQUÉ** NOYER CANALETTO, EUCALYPTUS, WENGÉ
- **LAQUÉ BRILLANT** TORTORA, MOKA, CRÈME, GLACIER, VERT, BLANC, NOIR

Les tiroirs intérieurs, de 12mm d'épaisseur, revêtus de PVC aluminium, sont montés sur des glissières métalliques à mouvement aisé et silencieux. Les façades des tiroirs NE PEUVENT PAS être dotées de serrures.

### CLASSEURS

Avec façades réalisées en bois aggloméré résistant à l'abrasion, conforme à la norme UNI et de classe E1, d'une épaisseur de 18 mm.

Disponibles dans les finitions:

- **MÉLAMINÉ** NOYER, WENGÉ, CHÊNE, IVOIRE, BÉTON TALOCHÉ, PENELOPE (SABLE, ARGILE), PRIMOFIORE (FONCÉ, TORTORA, CRÈME), ORME (FONCÉ, TORTORA, CRÈME)
- **PLAQUÉ** NOYER CANALETTO, EUCALYPTUS, WENGÉ
- **LAQUÉ BRILLANT** TORTORA, MOKA, CRÈME, GLACIER, VERT, BLANC, NOIR

Les tiroirs intérieurs, de 12 mm d'épaisseur, revêtus de PVC aluminium, sont montés sur des glissières métalliques à mouvement aisé et silencieux. Les façades des tiroirs NE PEUVENT PAS être dotées de serrures.

Châssis internes en métal avec glissières métalliques à billes, charge de 45 kg. Serrure à fermeture simultanée de tous les classeurs, avec système

anti-basculement (permettant ainsi l'ouverture d'un tiroir-classeur).

Le classeur est équipé pour contenir des dossiers suspendus avec un écartement de 330/390 mm.

Les **COMPOSITIONS** obtenues en combinant les rangements doivent être "finies" avec une des deux solutions prévues par la collection:

**A)** avec **SET DE FINITION** (à commander séparément) **comprenant** des CÔTÉS (d'une épaisseur de 18 mm), d'un TOP (d'une épaisseur de 18 mm) et d'un SOCLE (d'une épaisseur de 30 mm).

Les CÔTÉS et le TOP sont réalisés en bois aggloméré, conforme aux normes UNI et de classe E1. Disponibles dans les finitions:

- **MÉLAMINÉ** NOYER, WENGÉ, CHÊNE, IVOIRE, BÉTON TALOCHÉ, PRIMOFIORE (FONCÉ, TORTORA, CRÈME), ORME (FONCÉ, TORTORA, CRÈME)
- **PLAQUÉ** NOYER CANALETTO, EUCALYPTUS, WENGÉ
- **LAQUÉ METALLISÉ** ÉTAIN, OLIVE BRUN

CÔTÉS et TOP avec chants épais ABS, finition identique à celle de la surface. Le SOCLE en bois aggloméré, conforme aux normes UNI et de classe E1, est bordée à l'avant d'un profil avec finition CHROMÉ BRILLANT.

ou

**B)** avec **PONT DE POURTOUR** (à commander séparément) réalisé en bois aggloméré d'une épaisseur de 40 mm et conforme aux normes UNI et de classe E1. Un profil en aluminium d'une épaisseur de 3,5 mm avec des arêtes arrondies dans la finition BRILL, LAQUÉ MAT (Bronze, Noir, Blanc) ou LAQUÉ (ÉTAIN, OLIVE BRUN) est appliqué sur tout le pourtour frontal.

Disponibles dans les finitions:

- **MÉLAMINÉ** NOYER, WENGÉ, BÉTON TALOCHÉ, PRIMOFIORE (FONCÉ, TORTORA, CRÈME), ORME (FONCÉ, TORTORA, CRÈME), IVOIRE
- **PLAQUÉ** NOYER, WENGÉ
- **LAQUÉ BRILLANT** BLANC, ÉTAIN, OLIVE BRUN

Sur demande, il peut être doté d'un panneau arrière pour permettre le positionnement de la composition au milieu de la pièce.

NB : Le profil en aluminium n'est pas présent sur le bord arrière.



TAVOLO **KONO** | DESIGN by STUDIO IVM

KONO



CRISTALLO 12MM GLASS 12MM VERRE 12MM

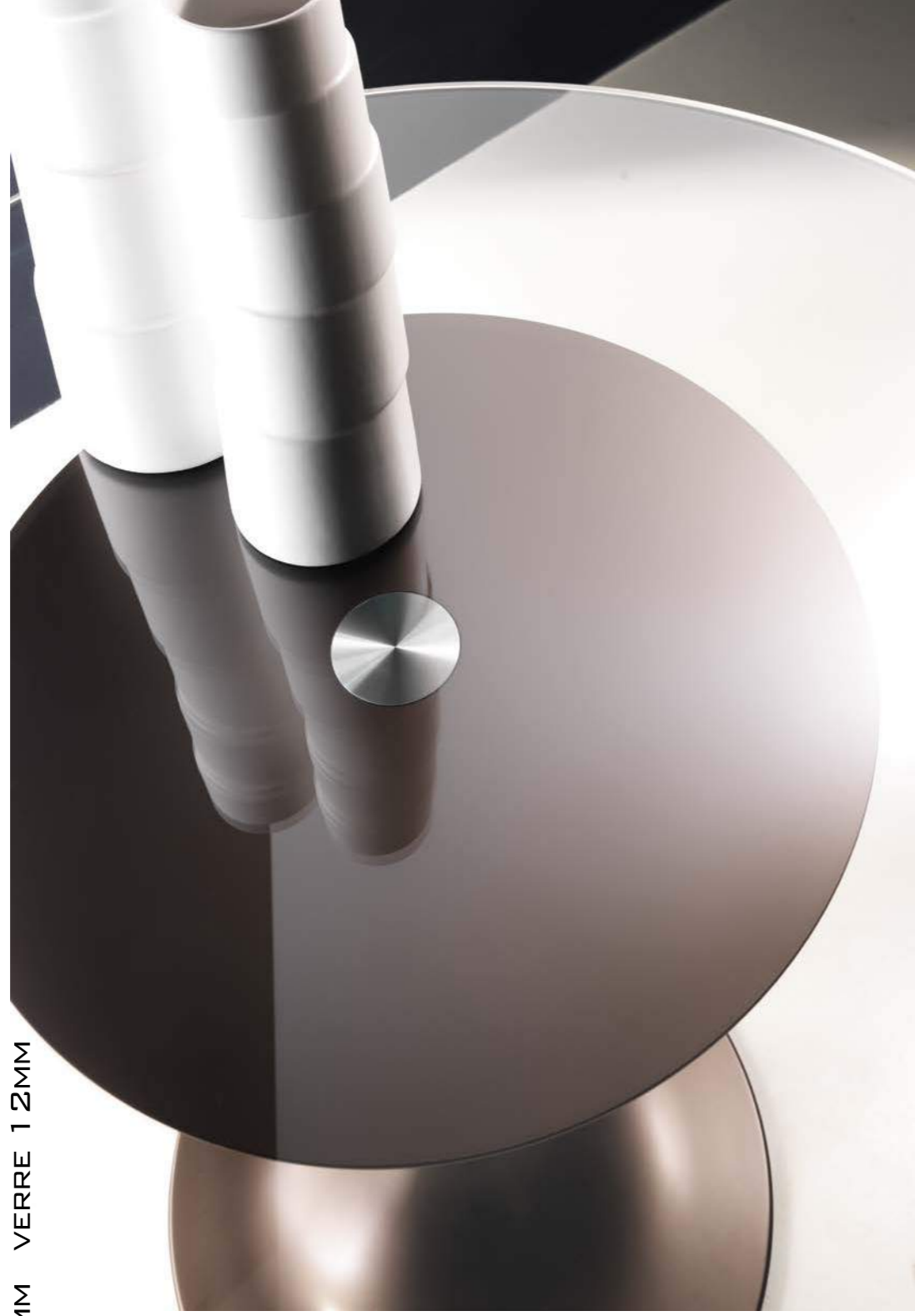

MELAMINE 18MM MÉLAMINÉ 18MM

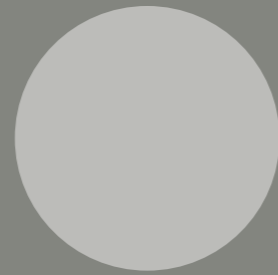

NOBILITATO 18MM



LACQUERED 22MM LACQUÉ 22MM

LACQUERED 22MM LACQUÉ 22MM



LACCATO 22MM





**KONO** \_FINITURE  
\_FINISHES / FINITIONS

**TAVOLO KONO**  
DIAMETRO CM.120 X H.72

**BASAMENTO**  
IN ACCIAIO VERNICIATO CON POLVERI EPOSSIDICHE, DISPONIBILE NELLE TRE VARIANTI DI COLORE BRONZO, BIANCO 9010, NERO.

**PIANI**

- CRISTALLO TRASPARENTE TEMPERATO SPESS. MM 12, CON BORDO CIRCONFERENZA LUCIDATO E SPIGOLI ARROTONDATI. IL PIANO IN CRISTALLO SI ACCOMPAGNA INDIFFERENTEMENTE ALLE TRE VARIANTI DI COLORE PREVISTE PER I BASAMENTI (BRONZO, BIANCO 9010, NERO)
- NOBILITATO SPESS.MM18 DISPONIBILE NELLA VARIANTE MONOCROMATICA BIANCO (BASAMENTO BIANCO 9010 / PIANO NOBILITATO AVORIO)
- LACCATO OPACO SPESS. MM 22 (MDF) CON SEZIONE DEL PIANO A "BECCO D'OGA". DISPONIBILE IN TRE VARIANTI DI COLORE: BRONZO, NERO, BIANCO 9010. IL BASAMENTO SEGUE SEMPRE IL COLORE DELLA LACCATURA DEL PIANO.

**PIANO CRISTALLO**  
TRASPARENTE TEMPERATO  
SPESS. MM12  
**TRANSPARENT TEMPERED**  
**GLASS TOP**  
THICKNESS: 12 MM  
**PLATEAUX VERRE**  
TRANSPARENT TREMPÉ  
12 MM D'ÉPAISSEUR



BASAMENTO BRONZO  
BRONZE BASE  
BASE BRONZE



BASAMENTO BIANCO  
WHITE BASE  
BASE BLANC



BASAMENTO NERO  
BLACK BASE  
BASE NOIR

**PIANO NOBILITATO**  
SPESS. MM18  
**LAMINATED TOP**  
THICKNESS: 18 MM  
**PLATEAUX MÉLAMINÉ**  
18 MM D'ÉPAISSEUR



BASAMENTO E PIANO BIANCO  
WHITE BASE AND TOP  
BASE AND PLATEAUX BLANC

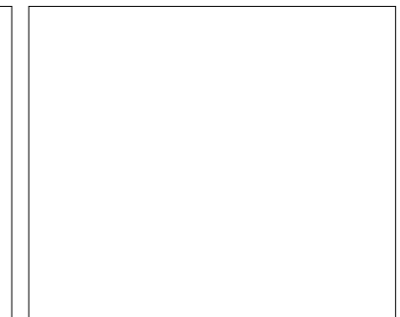
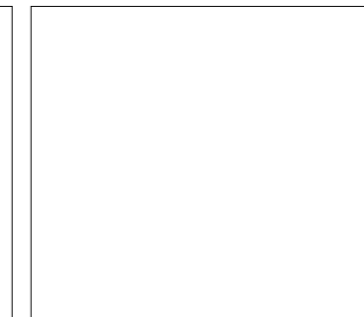

**PIANO LACCATO**  
SPESS. MM22  
**LACQUERED TOP**  
THICKNESS: 22 MM  
**PLATEAUX LAQUÉ MAT**  
22 MM D'ÉPAISSEUR



BASAMENTO E PIANO BRONZO  
BRONZE BASE AND TOP  
BASE AND PLATEAUX BRONZE



BASAMENTO E PIANO BIANCO  
WHITE BASE AND TOP  
BASE AND PLATEAUX BLANC



BASAMENTO E PIANO NERO  
BLACK BASE AND TOP  
BASE AND PLATEAUX NOIR

**KONO TABLE**  
DIAMETER: 120 X H.72 CM

**BASE**  
STEEL FINISHED WITH EPOXY POWDER-COATED PAINT, AVAILABLE IN THREE COLOURS: BRONZE, WHITE 9010, BLACK.

**TOPS**

- **TRANSPARENT TEMPERED GLASS: 12 MM THICK,** WITH POLISHED PERIMETER AND ROUNDED EDGE. THE GLASS TOP CAN BE PAIRED EQUALLY WELL WITH ANY OF THE THREE BASE COLOURS (BRONZE, WHITE 9010, BLACK)
- **LAMINATED: 18 MM THICK,** AVAILABLE IN MONOCHROME WHITE (WHITE 9010 BASE / IVORY VENEER TOP)
- **MATTE LACQUERED: 22 MM THICK (MDF),** WITH BEVELLED EDGE, , AVAILABLE IN THREE COLOURS: BRONZE, BLACK, WHITE 9010. THE BASE IS ALWAYS THE SAME COLOUR AS THE LACQUERED TOP.

**TABLE KONO**  
DIAMÈTRE : 120 X (H)72 CM  
**SOCLE**

EN ACIER PEINT AVEC DES POUDRES ÉPOXY, DISPONIBLE DANS LES TROIS VARIANTES DE COULEUR BRONZE, BLANC 9010, NOIR.

**PLATEAUX**

- **VERRE TRANSPARENT TREMPÉ DE 12 MM D'ÉPAISSEUR,** DOTÉ D'UN PÉRIMÈTRE POLI ET DE BORDS ARRONDIS. LE PLATEAU EN VERRE SE DÉCLINE INDIFFÉREMENT AVEC LES TROIS VARIANTES DE COULEUR PRÉVUES POUR LES BASES (BRONZE, BLANC 9010, NOIR)
- **MÉLAMINÉ DE 18 MM D'ÉPAISSEUR** DISPONIBLE DANS LA VARIANTE MONOCHROME BLANC (BASE BLANC 9010 / PLATEAU EN MÉLAMINÉ IVOIRE)
- **LAQUÉ MAT DE 22 MM D'ÉPAISSEUR (MDF)** AVEC SECTION DU PLATEAU EN « BEC D'OIE ». DISPONIBLE EN TROIS VARIANTES DE COULEUR : BRONZE, NOIR, BLANC 9010. LA BASE EST TOUJOURS COMBINÉE AVEC LA COULEUR DU LAQUAGE DU PLATEAU.

Per una corretta valutazione di tonalità e colore delle diverse finiture rappresentate a catalogo, è necessario fare riferimento ai campioni fisici.

Due to variances in printed colours, see the swatches for the actual colours and shades of the different finishes.

Pour une évaluation correcte de la tonalité et de la couleur des différentes finitions présentées dans le catalogue, il est nécessaire de se référer aux échantillons physiques.

BOISERIE **WALL** | R&D by IVM



WALL



La BOISERIE modello WALL consente di realizzare un'infinita gamma di configurazioni. Le mensole e i contenitori vano possono infatti essere liberamente posizionati grazie ai profili portaccessori. Quando non si utilizzano mensole o elementi vano, la presenza dei profili estetici orizzontali crea uno "scuretto" di circa 3 mm, interessante ed ulteriore effetto estetico.



The WALL model PANELLING can be used to create an infinite range of configurations. Indeed, the shelves and the compartments can be positioned as desired using the accessories shelf profiles. When shelves or compartments are not used, the horizontal decorative profiles create an interesting, eye-catching 'dark line' of about 3 mm.





L'HABILLAGE MURAL modèle « WALL » permet de réaliser un nombre infini de configurations. Les étagères et les niches de rangement peuvent en effet être positionnées librement grâce aux profils porte-accessoires. Lorsque les étagères et les niches ne sont pas utilisées, la présence des profils esthétiques horizontaux crée une « une ligne foncée » d'environ 3 mm qui produit un effet intéressant et harmonieux.



**WALL** \_TIPOLOGIA DEGLI ELEMENTI  
\_RANGE OPTIONS / TYPOLOGIE DES ÉLÉMENTS

4 PROFILI ESTETICI  
4 DECORATIVE PROFILES  
4 PROFILS ESTHÉTIQUES



L135

L200

1 PROFILO PORTACCESSORI \_ 3 PROFILI ESTETICI  
1 ACCESSORIES SHELF PROFILE \_ 3 DECORATIVE PROFILES  
1 PROFIL PORTE-ACCESSOIRES \_ 3 PROFILS ESTHÉTIQUES

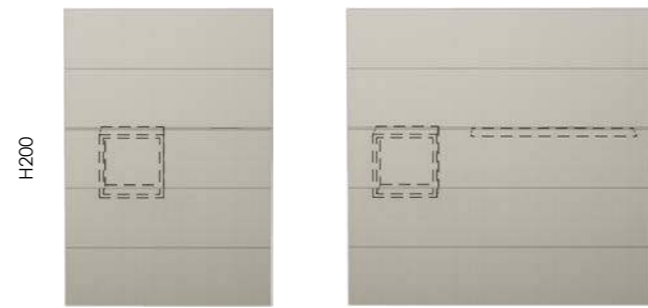

L135

L200

2 PROFILI PORTACCESSORI \_ 2 PROFILI ESTETICI  
2 ACCESSORIES SHELF PROFILES \_ 2 DECORATIVE PROFILES  
2 PROFILS PORTE-ACCESSOIRES \_ 2 PROFILS ESTHÉTIQUES

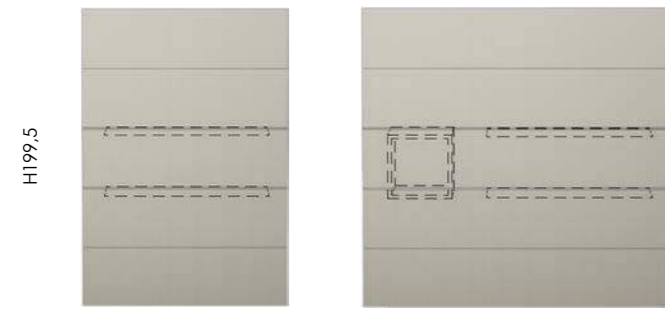

L135

L200

3 PROFILI PORTACCESSORI \_ 1 PROFILO ESTETICO  
3 ACCESSORIES SHELF PROFILES \_ 1 DECORATIVE PROFILE  
3 PROFILS PORTE-ACCESSOIRES \_ 1 PROFIL ESTHÉTIQUES

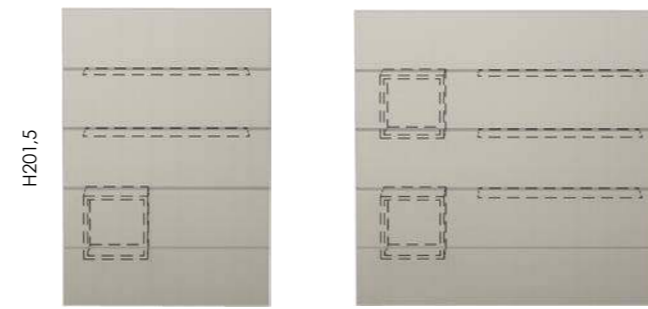

L135

L200

**ACCESSORI**  
ACCESSORIES / ACCESSOIRES

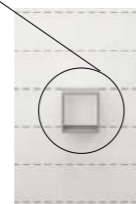

ELEMENTO VANO  
COMPARTMENT / NICHES DE RANGEMENT

L40,4 H40,4

FINITURA / FINISHES / FINITION  
LACCATO BIANCO OPACO  
MATT WHITE LACQUERED  
MATTE WHITE LACQUER

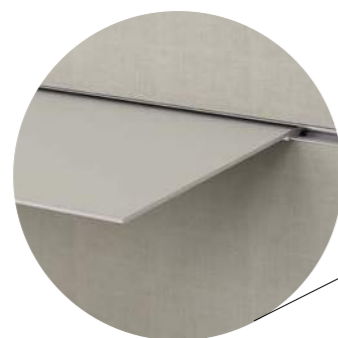

MENSOLA / SHELF / ÉTAGÈRES

P28,6  
L105 \_ L165

FINITURA / FINISHES / FINITION  
- ANODIZZATO / ANODISED / ANODISÉ  
- BRILL  
- BIANCO / WHITE / BLANC

**WALL** \_FINITURE  
\_FINISHES / FINITIONS

Per una corretta valutazione di tonalità e colore delle diverse finiture rappresentate a catalogo, è necessario fare riferimento ai campioni fisici.

Due to variances in printed colours, see the swatches for the actual colours and shades of the different finishes.

Pour une évaluation correcte de la tonalité et de la couleur des différentes finitions présentées dans le catalogue, il est nécessaire de se référer aux échantillons physiques.

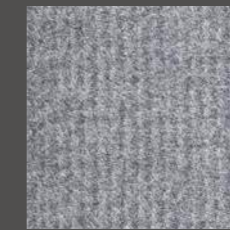

FELTRO  
FELT  
FEUTRE



VULCANO

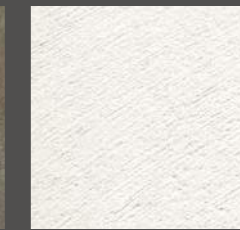

SPATOLATO CEMENTO  
CEMENT RENDER EFFECT  
BÉTON TALOCHÉ

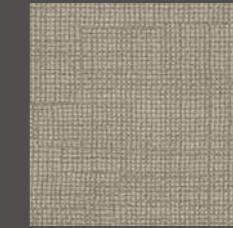

PENELOPE ARGILLA  
PENELOPE CLAY  
PENELOPE ARGILE

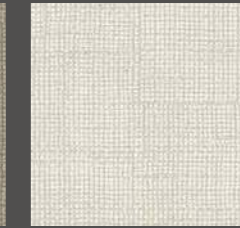

PENELOPE SABBIA  
PENELOPE SAND  
PENELOPE SABLE



NOCE  
WALNUT  
NOYER

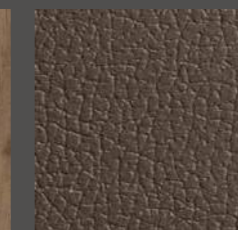

PRIMOFIORE TESTA DI MORO  
DARK BROWN PRIMOFIORE  
PRIMOFIORE FONCÉ



PRIMOFIORE PANNA  
CREAM PRIMOFIORE  
PRIMOFIORE CRÈME

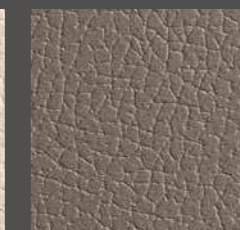

PRIMOFIORE TORTORA  
TORTORA PRIMOFIORE  
PRIMOFIORE TORTORA



WENGÉ

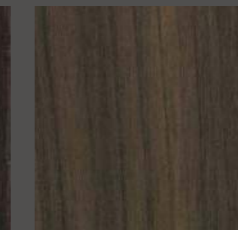

OLMO TESTA DI MORO  
ELM DARK BROWN  
ORME FONCÉ

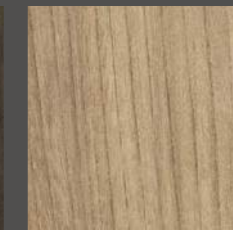

OLMO PANNA  
ELM CREAM  
ORME CRÈME

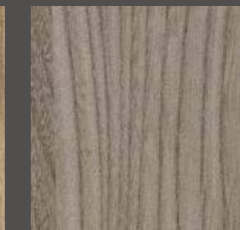

OLMO TORTORA  
ELM TORTORA  
ORME TORTORA

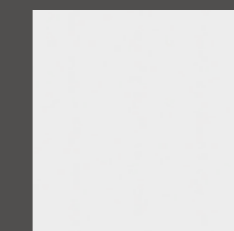

BIANCO  
WHITE  
BLANC

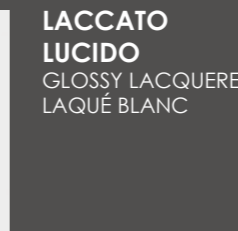

**LACCATO LUCIDO**  
GLOSSY LACQUERED  
LAQUÉ BLANC

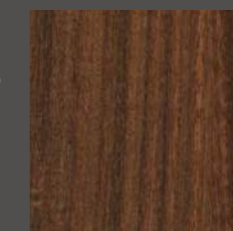

EUCALIPTO  
EUCALYPTUS

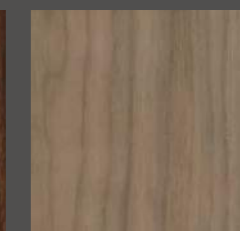

NOCE  
WALNUT  
NOYER

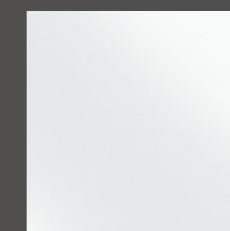

BIANCO  
WHITE  
BLANC

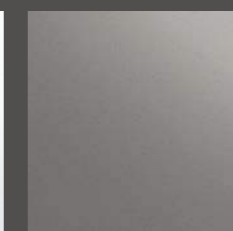

PELTRO  
PELTIER  
ÉTAÏN

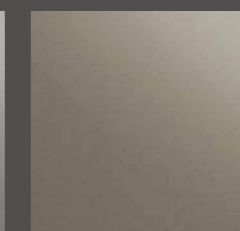

BRUNO OLIVA  
OLIVE BROWN  
OLIVE BRUN

**NOBILITATO**  
LAMINATE  
MÉLAMINÉ

**IMPIALLACCIATO**  
VENEER  
PLAQUÉ

**ACCESSORI**  
ACCESSORIES  
ACCESSOIRES

BOISERIE AL CENTIMETRO **WALLTOWALL** | R&D by IVM



WALLTOWALL



La BOISERIE modello "WALLtoWALL" è un progetto IVM decisamente non omologato. Una "boiserie al centimetro", trasversale per design e per finiture a tutte le collezioni direzionali (e non) del catalogo IVM.

The IVM "WALLtoWALL" PANELLING project is to all intents and purposes ANTI-CONVENTIONAL. "MADE-TO-MEASURE" panelling, with designs and finishes that cut across all the executive collections (and others) in the IVM catalogue.

L'HABILLAGE MURAL modèle « WALLtoWALL » est un projet IVM très original. Un « HABILLAGE MURAL SUR MESURE », au design et aux finitions transversales par rapport à toutes les collections de direction (ou non) du catalogue IVM.

WALL TO WALL \_FINITURE  
\_FINISHES / FINITIONS

NOBILITATO/ LAMINATE / MÉLAMINÉ

SPATOLATO CEMENTO

CEMENT RENDER EFFECT / BÉTON TALOCHÉ

VULCANO

FELTRO

FELT / FEUTRE

**OLMO (Tortora, Testa di Moro, Panna)**

ELM (Tortora, Dark Brown, Cream)

ORME (Tortora, Foncé, Crème)

**PRIMOFIORE (Tortora, Testa di Moro, Panna)**

PRIMOFIORE (Tortora, Dark Brown, Cream)

PRIMOFIORE (Tortora, Foncé, Crème)

**PENELOPE (Sabbia, Argilla)**

PENELOPE (Sand, Clay)

PENELOPE (Sable, Argile)

**NOCE**

WALNUT

NOYER

**WENGÉ**

IMPIALLACCIATO / VENEER / PLAQUÉ

**NOCE**

WALNUT / NOYER

**EUCALIPTO**

EUCALYPTUS

WALL TO WALL \_DIMENSIONI DOGHE  
\_DIMENSIONS OF SLATS  
\_DIMENSIONS DES LATTES

**IMPIALLACCIATO / VENEER / PLAQUÉ**

Lunghezza massima cm 250

Maximum length 250 cm

Longueur maximum 250 cm

**Altezza massima cm 80/minima cm 40**

Maximum height 80 cm / minimum 40 cm

Hauteur maximum 80 cm / minimum 40 cm

**NOBILITATO / LAMINATE / MÉLAMINÉ**

Lunghezza massima cm 300

Maximum length 300 cm

Longueur maximum 300 cm

**Altezza massima cm 80/minima cm 40**

Maximum height 80 cm / minimum 40 cm

Hauteur maximum 80 cm / minimum 40 cm



Come per la variante WALL, in sede di progetto è possibile creare infinite configurazioni. Da sottolineare che, oltre al concetto di "RIVESTIMENTO PARETE AL CENTIMETRO", utilizzando il profilo portaccessori è possibile posizionare mensole e vani.



Like the WALL version, you can create infinite configurations in the design stage. Even more significantly, in addition to the "MADE-TO-MEASURE WALL PANELLING" concept, you can use the accessories profile to integrate shelves and compartments.

Comme pour la variante WALL, il est possible de créer une infinité de configurations en phase de projet. Il est à noter que, en plus du concept de « REVÊTEMENT DU MUR AU CENTIMÈTRE », en utilisant le profil porte-accessoire il est possible de positionner des étagères et des niches.

# LIGHTWALL

R&D by IVM

LIGHTWAL rivoluziona il concetto di "PARETE". Volumi luminosi, personalizzabili con qualsiasi immagine, adattabili in ogni spazio. Una proposta esclusiva di IVM che esprime un'identità sempre più focalizzata nel contesto di PROGETTO NON OMOLOGATO.

LIGHTWALL revolutionises the "partition wall" concept. Bright volumes that can be customised with any image desired and adapted to any space. This exclusive product expresses the IVM identity, which is increasingly defined by a less conventional approach to design.

LIGHTWAL révolutionne le concept de « mur ». Des volumes de lumière, personnalisables avec n'importe quelle image, adaptables à n'importe quel espace. Une proposition exclusive d'IVM qui exprime une identité de plus en plus tournée vers l'expression de PROJETS UNIQUES EN LEUR GENRE.



*“L'Architettura è  
il gioco sapiente,  
rigoroso e magnifico,  
dei volumi assemblati  
nella luce”*

*Le Corbusier*

THE CONCEPT

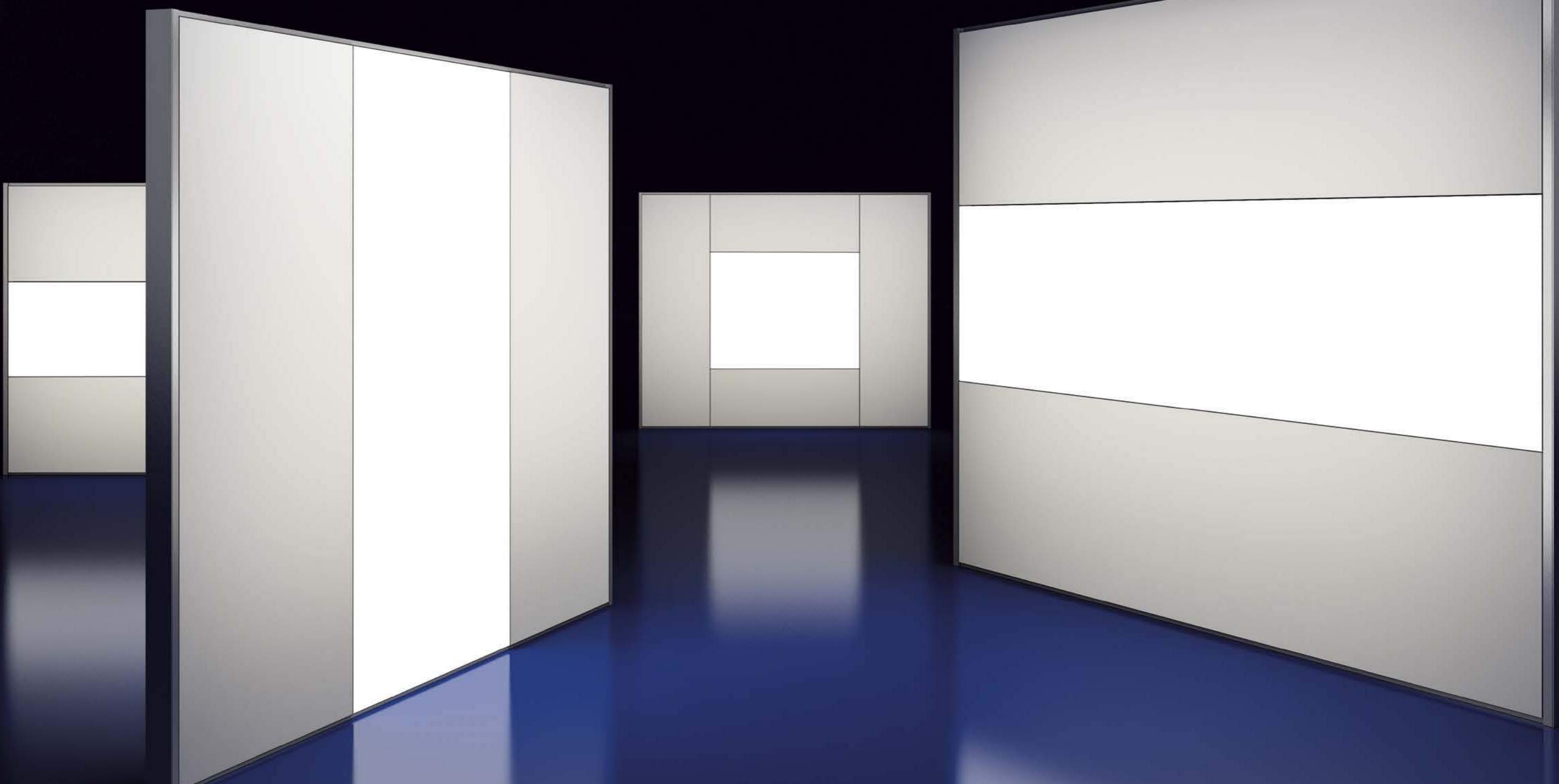





ADATTABILE AD OGNI ESIGENZA, DI GRANDE IMPATTO COMUNICAZIONALE

*“The architecture is  
a masterful,  
rigorous magnificent game,  
with volumes assembled  
in the light”*

*Le Corbusier*



Ognuno di noi, oggi, con la tecnologia di una comune macchina fotografica, può realizzare lo scatto con il quale personalizzare il LIGHTWALL.

Today, with the technology available from a standard camera, we are all perfectly able to take the picture with which to customise the LIGHTWALL.

Aujourd'hui, chacun d'entre nous, grâce à la technologie d'un appareil photo courant, peut réaliser une photo qui servira à personnaliser le LIGHTWALL.

GREAT VISUAL AND COMMUNICATIONAL IMPACT





Facilmente e rapidamente si riprogetta l'immagine, cambiando radicalmente l'impatto comunicativo, perchè mentre lo si fa, il telaio completo di led rimane ancorato alla parete.

The image can be quickly and easily re-designed to radically alter the communicative impact, because while it is being done, the frame stays fastened to the wall.

Il est possible de projeter l'image facilement et rapidement, en changeant ainsi radicalement l'impact communicatif, car pendant qu'on le fait, la toile reste fixée à la cloison.

PERSONALIZZABILE. FACILMENTE RIPROGETTABILE

*“L’architecture est le jeu  
savant, correct et magnifique  
des volumes assemblés  
sous la lumière”*

*Le Cobusier*



Realizzabile nelle varianti monofacciale e bifacciale:  
su un'unico profilo si inseriscono i due eventuali  
rivestimenti esterni.  
Sul retro possono essere dotati di materassino  
acustico.

Available with a single-face or two-faces.  
In the version with two faces, two external coverings  
are included in a single profile. The back can be  
fitted with an acoustic pad.

Réalisable dans les versions une face ou deux faces.  
Dans la version deux faces, deux revêtements  
extérieurs sont insérés sur un seul et unique profilé.  
Il est possible de les équiper d'un panneau  
acoustique au verso.

FORT IMPACT VISUEL ET COMMUNICATIF



I tessuti, personalizzabili, sono leggeri e resistenti ai raggi UV. Sono stabili, durevoli ed ignifughi, secondo la direttiva EN131170.

The \_customisable\_ fabrics are light and resistant to UV rays. They are stable, long-lasting and fireproof in accordance with Directive EN13170.

Les tissus, personnalisables, sont légers et résistants aux rayons UV. Ils sont stables, durables et ignifuges conformément à la directive EN13170.



I moduli LED \_ ad alta potenza \_ garantiscono una luce intensa ed uniforme, con notevole risparmio di costi ed energia.

The \_high power\_ LED modules guarantee intense, uniform light, resulting in significant savings in costs and energy.

Les modules LED haute puissance garantissent une lumière intense et uniforme, avec une économie d'énergie et une réduction des coûts considérable.

LIGHTWALL è un'ESCLUSIVA IVM per l'arredo ufficio.  
LIGHTWALL is an IVM office furnishing exclusive.  
LIGHTWALL est une exclusivité IVM pour le mobilier de bureau.



RECEPTION *SALVE* | DESIGN by PERIN&TOPAN

LA RECESSION.  
FULCRO  
DI UNA REALTÀ  
PULSANTE  
DI RELAZIONI  
WORK IN PROGRESS

UN  
MICROCOSMO  
DOVE RUOTANO  
QUOTIDIANAMENTE  
MESSAGGI  
IN ENTRATA E USCITA

THE RECESSION.  
THE HUB OF  
A CONSTANTLY SHIFTING  
NETWORK OF  
WORKING  
RELATIONS

A  
MICROCOSM  
FOR THE DAILY  
ROTATION  
OF INCOMING AND  
OUTGOING



*SALVE*



WELCOMING, OF COURSE, BUT  
WITH DUE ELEGANCE!

BECAUSE THE RECEPTION AREA REPRESENTS  
THE BUSINESS ... AND BECAUSE THE FIRST  
IMPRESSION IS OFTEN THE ONE THAT COUNTS,  
THE RIGHT DESIGN MUST FOCUS ON  
FURNISHINGS THAT ADD VALUE  
IN THE EYES OF THE VISITOR.

ACCUEILLIR OUI, MAIS AVEC ÉLÉGANCE!

PARCE QUE LA ZONE D'ACCUEIL REPRÉSENTE  
L'ENTREPRISE ... ET PUISQUE LA PREMIÈRE IMPRESSION  
EST SOUVENT CELLE QUI COMPTE, UNE CONCEPTION  
ADÉQUATE DOIT MÉRITER SUR DES ÉLÉMENTS  
DE DÉCORATION QUI APPORTENT UNE VALEUR  
AJOUTÉE AUX YEUX DU VISITEUR.

# ACCOGLIERE SÌ, MA CON ELEGANZA

PERCHÉ LA ZONA  
DELL'ACCOGLIENZA  
RAPPRESENTA L'AZIENDA  
E POICHÉ LA PRIMA  
IMPRESSION È SPESSO  
QUELLA CHE CONTA,  
UNA PROGETTAZIONE  
APPROPRIATA DEVE  
PUNTARE SU ELEMENTI  
DI ARREDO CHE DANNO  
VALORE AGGIUNTO  
AGLI OCCHI DEL  
VISITATORE

LUCE  
COME PARTE  
INTEGRANTE,  
SEMPRE  
PRESENTE,  
VALORIZZANTE.  
PER FAVORIRE  
UN FORTE  
IMPATTO  
VISIVO.

LIGHT AS AN INTEGRAL, EVER-PRESENT,  
ENHANCING ELEMENT.  
TO ENSURE A STRONG VISUAL IMPACT.  
BLANC TOTAL, POUR UN SENTIMENT  
DE LINÉARITÉ, DE COHÉRENCE ET  
DE PURETÉ.

CREATING  
EXCEPTIONAL  
SPACES



BUT THIS "SHOP WINDOW" IS ALSO A FUNCTIONAL WORKSTATION. DESIGNED TO BE PRACTICAL AND ACCESSIBLE. VISITORS SHOULD BE WELCOMED NATURALLY. OPERATORS SHOULD BE ABLE TO RELY ON COMPLETE, DISCREET TECHNOLOGICAL SUPPORT.

MAIS CETTE « VITRINE » EST AUSSI UN POSTE DE TRAVAIL CONÇU SELON DES CRITÈRES DE FONCTIONNALITÉ ET D'ACCESSIBILITÉ. QUICONQUE S'Y PRÉSENTE DOIT ÊTRE ACCUEILLI AVEC NATUREL. QUICONQUE Y TRAVAILLE DOIT POUVOIR COMPTER SUR UN SUPPORT TECHNOLOGIQUE COMPLET ET DISCRET.



# WIREUP

for hands\_ on practicality



MA QUESTA 'VETRINA' È ANCHE UNA POSTAZIONE OPERATIVA PENSATA SECONDO CRITERI DI FUNZIONALITÀ E ACCESSIBILITÀ. CHI VI ACCEDE VA ACCOLTO CON NATURALEZZA. CHI VI OPERA DEVE POTER CONTARE SU UN SUPPORTO TECNOLOGICO COMPLETO E DISCRETO.



CREATING  
EXCEPTIONAL  
SPACES



## SALVE \_SPECIFICHE TECNICHE \_TECHNICAL SPECIFICATIONS / SPÉCIFICATIONS TECHNIQUES

Per una corretta valutazione di tonalità e colore delle diverse finiture rappresentate a catalogo, è necessario fare riferimento ai campioni fisici.

Due to variances in printed colours, see the swatches for the actual colours and shades of the different finishes.

Pour une évaluation correcte de la tonalité et de la couleur des différentes finitions présentées dans le catalogue, il est nécessaire de se référer aux échantillons physiques.

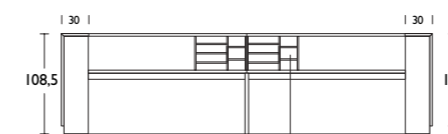

Casellario L 53,4 H 34,5 P 23,6

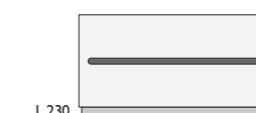

L 230

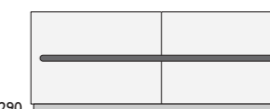

L 290

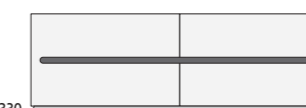

L 330

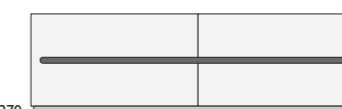

L 370

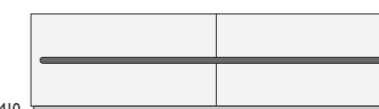

L 410

### FINITURE FINISHES / FINITIONS

- FRONTALE in laccato lucido bianco (SOLO LATO ESTERNO)
- LATO INTERNO e PIANO LAVORO in nobilitato, spess. 30 mm, avorio
- FASCIA ORIZZONTALE FRONTALE in laccato opaco rosso, compresa di illuminazione LED
- ILLUMINAZIONE LED per basamento: opzionale
- CASELLARI in nobilitato avorio
- FRONT PANEL in glossy white lacquer (ONLY EXTERNAL SIDE)
- INTERNAL SIDE and WORKTOPS In 30 mm-thick ivory laminate
- HORIZONTAL FRONT STRIP in matt red lacquer complete with LED lighting
- LED LIGHTING for base: optional
- Ivory laminate PIGEONHOLES
- FAÇADE en laqué blanc brillant (SEULEMENT CÔTÉ EXTERNE)
- CÔTÉ INTÉRIEUR et PLANS DE TRAVAIL en mélaminé, ép. 30 mm, ivoire
- BANDE HORIZONTALE En laqué opaque rouge munie d'un éclairage à LED
- ÉCLAIRAGE À LED pour base : en option
- CASIERS en mélaminé ivoire

RECEPTION **ESEDRA** | DESIGN by PERIN&TOPAN



ESEDRA



LINEARE\_

TOP CRISTALLO EXTRALIGHT BIANCO  
FRONTALE PENELOPE SABBIA  
ELEMENTI LATERALI NOBILITATO AVORIO



ANGOLO\_

TOP CRISTALLO EXTRALIGHT BIANCO  
FRONTALE LACCATO LUCIDO BIANCO  
ELEMENTI LATERALI-ANGOLO WENGÉ  
PIANO CONVERSAZIONE WENGÉ



CURVO\_

TOP CRISTALLO EXTRALIGHT BIANCO  
FRONTALE LACCATO LUCIDO BIANCO  
SPALLE LATERALI E PIANI AVORIO





ESEDRA LIGHT

CURVO\_  
INTERNO-ESTERNO

TOP CRISTALLO SABBBIATO  
FRONTALI AVORIO  
SPALLE LATERALI AVORIO

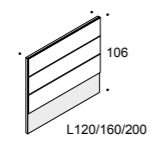
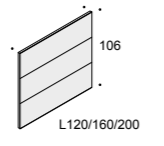
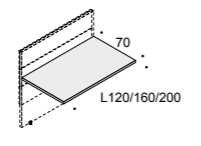
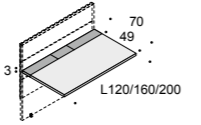
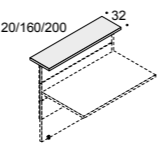
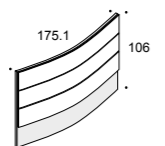
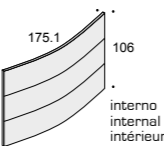
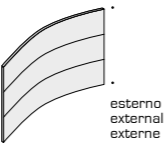
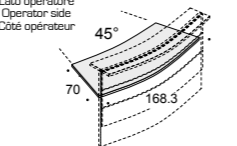
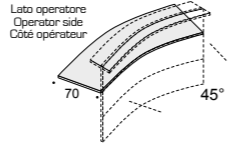
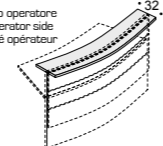
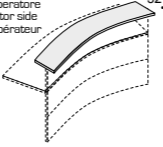
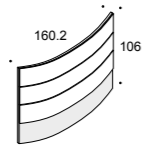
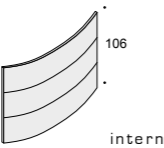
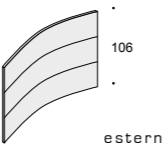
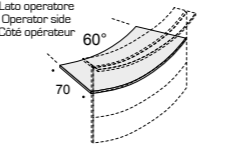
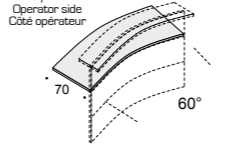
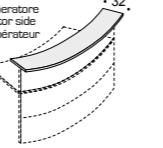
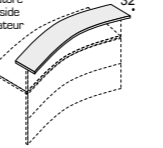
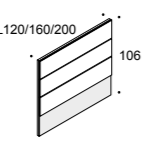
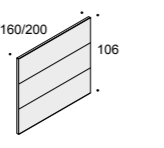
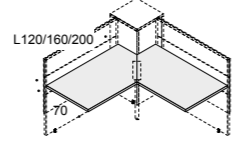
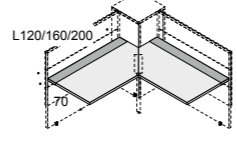
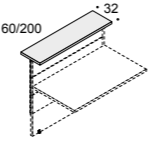
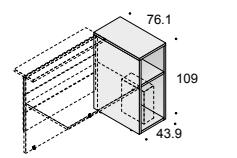
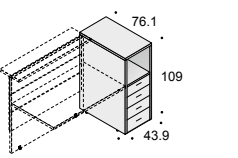
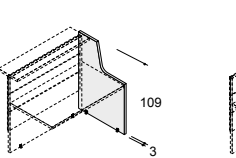
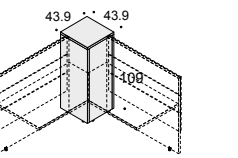
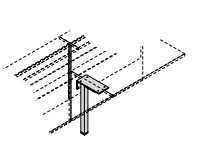

**ESEDRA** \_TIPOLOGIA DEGLI ELEMENTI  
\_RANGE OPTIONS / TYPOLOGIE DES ÉLÉMENTS

LINEARE LINEAR LINAIRE	PANNELLI <b>ESEDRA</b> PANELS PANNEAUX	PANNELLI <b>ESEDRA LIGHT</b> PANELS PANNEAUX	PIANI LINEARI LINEAR WORKTOPS LINAIRE PLANS DE TRAVAIL	TOP LINEARI LINEAR TOPS LINAIRE TOPS
			 	
CURVO 45 ° CURVED COURBE	PANNELLI <b>ESEDRA</b> PANELS PANNEAUX	PANNELLI <b>ESEDRA LIGHT</b> PANELS PANNEAUX	PIANI ARCO 45 ° CURVED WORKTOPS 45° COURBES PLANS DE TRAVAIL 45°	TOP CURVO 45 ° CURVED TOP 45° COURBES TOP 45°
		 	 	 
CURVO 60 ° CURVED COURBE	PANNELLI <b>ESEDRA</b> PANELS PANNEAUX	PANNELLI <b>ESEDRA LIGHT</b> PANELS PANNEAUX	PIANI ARCO 60 ° CURVED WORKTOPS 60° COURBES PLANS DE TRAVAIL 60°	TOP CURVO 60 ° CURVED TOP 60° COURBES TOP 60°
		 	 	 
ANGOLO CORNER COIN	PANNELLI <b>ESEDRA</b> PANELS PANNEAUX	PANNELLI <b>ESEDRA LIGHT</b> PANELS PANNEAUX	PIANI ANGOLO CORNER WORKTOPS PLANS DE TRAVAIL COIN	TOP LINEARE LINEAR TOP TOP LINAIRE
			 	
ELEMENTI DI CHIUSURA LATERALE END UNITS ÉLÉMENTS DE FERMETURE LATÉRALE	ANGOLO CORNER COIN	GAMBA LEG JAMBE		
				

**ESEDRA** \_FINITURE  
\_FINISHES / FINITIONS

Per una corretta valutazione di tonalità e colore delle diverse finiture rappresentate a catalogo, è necessario fare riferimento ai campioni fisici.

Due to variances in printed colours, see the swatches for the actual colours and shades of the different finishes.

Pour une évaluation correcte de la tonalité et de la couleur des différentes finitions présentées dans le catalogue, il est nécessaire de se référer aux échantillons physiques.

		Laccato Lucido Glossy Lacquered Laque Brillant	
Bianco White Blanc	Verde Acido Acid Green Vert Acide		
		Cristallo Glass Verre	
Moka	Extralight Bianco White Extralight Blanc Extralight		
		Nobilitato Laminate Mélaminé Penelope	
Sabbia Sand Sable	Argilla Clay Argile		
			Nobilitato Laminate Mélaminé
Avorio Ivory Ivoire	Wengé	Noce Walnut Noyer	
		Nobilitato Laminate Mélaminé Primofiore	
Panna Cream Crème	Tortora		



## ESEDRA \_SPECIFICHE TECNICHE

### TIPOLOGIA DIMENSIONALE ESEDRA

**Pannelli Strutturali Frontali LINEARI** completi di pannello di FINITURA FRONTALE  
Largh. cm 120 \_160 \_ 200  
Piani di lavoro Lineari con o senza fascia tecnica KS  
Largh. cm 120\_160\_200 x prof. 70 spess.3  
**Pannelli Strutturali FRONTALI CURVI** completi di pannello di FINITURA FRONTALE  
60° raggio 150 cm \_ 45°raggio 220 cm  
Piani di lavoro Arco  
60°\_ingombro esterno cm 165 x prof. 70 spess.3  
45°\_ingombro esterno cm 180 x prof. 70 spess.3  
Spalle di chiusura laterale  
spess. cm 3 x prof. 76.1 x h 109 cm  
Elementi di chiusura laterale con vano/vano o con vano/cassettera  
Largh. 42 x prof. 76.1 x h 109 cm  
Elemento Angolo 90°  
Largh. 43.9 x prof. 43.9 x h 109 cm

### ESEDRA RANGE OF SIZES

**LINEAR** counter frame panels complete with **FRONT PANEL**  
120 / 160 / 200 cm wide  
**LINEAR** worktops with or without KS cable management tray  
120 / 160 / 200 cm wide, 70 cm deep, 3 cm thick  
**CURVED** counter frame panels complete with **FRONT PANEL**  
60°: 150 cm radius / 45°: 220 cm radius  
**Arco** worktops  
60°: total outer dimensions 165 cm x 70 cm deep, 3 cm thick  
45°: total outer dimensions 180 cm x 70 cm deep, 3 cm thick  
**Side panels**  
3 cm thick, 76.1 cm deep, 109 cm high  
**End units with open/open or open/drawer unit**  
42 cm wide x 76.1 deep x 109 cm high  
**90° Corner Unit**  
43.9 cm wide x 43.9 deep x 109 cm high

### TYPOLOGIE DES DIMENSIONS ESEDRA

**Panneaux Structuraux Frontaux LINEAIRES** munis d'un panneau de FINITION DE FAÇADE  
Largeur 120 \_160 \_ 200 cm  
**Plans de travail LINEAIRES** avec ou sans top access KS  
Largeur cm 120 \_ 160 \_ 200 x prof. 70 ép. 3  
**Panneaux Structuraux Frontaux COURBÉS** munis d'un panneau de FINITION DE FAÇADE  
60° rayon 150 cm – 45° rayon 220 cm  
**Plans de travail Arco**  
60° dimensions externes cm 165 x prof. 70 ép. 3  
45° dimensions externes cm 180 x prof. 70 ép. 3  
**Montants de fermeture latérale**  
Ep. cm 3 x prof. 76,1 x h. 109 cm  
**Éléments de fermeture latérale avec niche/niche ou avec niche/caisson**  
Largeur 42 x prof. 76,1 x h 109 cm  
**Élément Angle 90°**  
Largeur 43,9 x prof. 43,9 x h 109 cm

### PANNELLI STRUTTURALI FRONTALI LINEARI COMPLETI DI PANNELLO DI FINITURA FRONTALE

Composti da pannelli in conglomerato ligneo spess. 30 mm - Classe E1 , placcato da entrambi i lati in **NOBILITATO** disponibile nelle finiture (di serie) **WENGÉ, NOCE o AVORIO**, resistente all'abrasione; con **SUPPLEMENTO**, disponibili in **LACCATO OPACO** nei colori **TORTORA, MOKA, PANNA, BIANCO, VERDE LLOYD**. Lungo tutto il perimetro è applicato un bordo in ABS in finitura identica a quella del pannello. Tutti gli elementi sono dotati di regolatori di livello con escursione 0+15 mm. Sulla parte frontale è applicato un pannello di finitura placcato in **NOBILITATO**, disponibile nelle finiture **WENGÉ, NOCE, PELLE PRIMOFIORE (TORTORA o PANNA), PENELOPE (SABBIA o ARGILLA), LACCATO LUCIDO o OPACO** nei colori **TORTORA, MOKA, PANNA, BIANCO, VERDE LLOYD**. Ai pannelli di finitura sono applicati due profili in alluminio satinato e protetto, aventi funzione estetica.

### PANNELLI STRUTTURALI FRONTALI CURVI COMPLETI DI PANNELLO DI FINITURA FRONTALE

Composti da pannelli in conglomerato ligneo spess. 30 mm - Classe E1, placcato da entrambi i lati in **NOBILITATO** disponibile in finitura **AVORIO**, resistente all'abrasione. Lungo tutto il perimetro è applicato un bordo in ABS in finitura identica a quella del pannello. Tutti gli elementi sono dotati di regolatori di livello con escursione 0+15 mm. Sulla parte frontale è applicato un pannello **LACCATO LUCIDO o LACCATO OPACO** nei colori **TORTORA, MOKA, PANNA, BIANCO, VERDE LLOYD**. Ai pannelli di finitura sono applicati due profili in alluminio satinato e protetto, aventi funzione estetica.

### TOP IN LEGNO \_ LINEARI e CURVI

Realizzati con pannelli in conglomerato ligneo (spess.18 mm) con profondità 320 mm - Classe E1, placcato da entrambi i lati in nobilitato, resistente all'abrasione, disponibile nelle finiture **WENGÉ, NOCE, AVORIO e PENELOPE (SABBIA o ARGILLA)** per i TOP LINEARI; in finitura **AVORIO** per i TOP CURVI.  
Lungo tutto il perimetro è applicato un bordo in ABS a forte spessore in finitura identica a quella del pannello. Staffe di sostegno in acciaio (spess. 5 mm) verniciato a polveri epossidiche color Alluminio (previste: 2 staffe per le versioni lineari da cm 120 e 160, 3 staffe per le versioni lineari da cm 200 e per tutte le versioni curve.

### TOP IN CRISTALLO \_ LINEARI e CURVI

Realizzati in cristallo temperato (spess. 12 mm) con profondità 320 mm, con perimetri a filo lucido smussato e la superficie inferiore laccata nelle varianti di colore **MOKA e BIANCO** (nella variante laccata bianco è previsto l'utilizzo di cristallo **EXTRA LIGHT**).

### PIANI DI LAVORO \_ LINEARI e CURVI

Realizzati con pannelli in conglomerato ligneo (spess. 30 mm) con profondità cm 70 - Classe E1, placcato da entrambi i lati in **NOBILITATO** disponibile nelle finiture **WENGÉ, NOCE o AVORIO** per i PIANI LINEARI; in finitura **AVORIO** per i PIANI CURVI resistente all'abrasione.  
Lungo tutto il perimetro è applicato un bordo in ABS a forte spessore in finitura identica a quella del pannello.

### CANALIZZAZIONE PIANI di LAVORO LINEARI

Composta da una canale inferiore con funzione d'alloggiamento cavi, prese elettriche e dati, realizzata con tubi d'alluminio dim. 80x30.  
Sulla canale è montato un profilo in alluminio anodizzato avente funzione sia d'aggancio accessori che di cerniera per le botole in alluminio.  
Tale profilo permette alle botole di ruotare di 90° rendendo accessibile la canalizzazione sottostante. Lungo il bordo anteriore delle botole è applicato un profilo a spazzola di 20 mm per consentire, in qualsiasi posizione, un agevole passaggio dei cavi direttamente sulla superficie di lavoro.

### GAMBA SOSTEGNO per PIANI LINEARI e CURVI

Composta da un tubo in acciaio sez. 45x45, una piastra superiore in lamiera d'acciaio (spess. 3 mm) e da una pinna d'irrigidimento, anch'essa in lamiera d'acciaio (spess. 3 mm). Verniciata a polveri epossidiche color Alluminio.  
La gamba è dotata di piede di regolazione con escursione 0 +20 mm.

### SPALLE di CHIUSURA LATERALE

Realizzate con pannelli in conglomerato ligneo spess. 30 mm. - Classe E1, placcato da entrambi i lati in **NOBILITATO** disponibile nelle finiture **WENGÉ, NOCE e AVORIO**, resistente all'abrasione. Con **SUPPLEMENTO**, disponibile in **LACCATO OPACO** nei colori **TORTORA, MOKA, PANNA, BIANCO, VERDE LLOYD**. Lungo tutto il perimetro è applicato un bordo in ABS a forte spessore in finitura identica a quella del pannello. Le spalle sono dotate di regolatori di livello con escursione 0 +15 mm.

### ELEMENTI DI CHIUSURA LATERALE nelle versioni VANO/VANO oppure VANO/CASSETTIERA

Realizzati con pannelli in conglomerato ligneo spess. 30 mm. - Classe E1, placcato da entrambi i lati in **NOBILITATO** disponibile nelle finiture **WENGÉ, NOCE e AVORIO**, resistente all'abrasione. Lungo tutto il perimetro è applicato un bordo in ABS a forte spessore in finitura identica a quella del pannello.  
Tutti gli elementi sono dotati di regolatori di livello con escursione 0 +15 mm.  
La spalla interna dell'elemento è sempre predisposta con un foro passacavi diametro 60 mm (chiuso da relativo tappo in color Alluminio) per consentire un agevole collegamento fra l'interno dell'elemento stesso e i piani di lavoro.  
Nella versione a vano sono presenti due ripiani fissi, uno a livello pavimento, uno ad altezza piano di lavoro. La versione con cassettera si differenzia per l'aggiunta di 4 cassetti con frontale realizzato con pannelli in conglomerato ligneo (spess. 18 mm) in finitura identica alla struttura e cassetto interno ligneo rivestito in PVC nero con guide metalliche ad estrazione semplice. Serratura a chiusura simultanea di tutti i cassetti, con chiave in duplice copia e coprichiave in ABS pieghevole antinfortunisto.

### ELEMENTO ANGOLO 90°

Realizzato con pannelli in conglomerato ligneo spess. 30 mm. - Classe E1, placcato da entrambi i lati in **NOBILITATO** disponibile nelle finiture **WENGÉ, NOCE e AVORIO**, resistente all'abrasione. Lungo tutto il perimetro è applicato un bordo in ABS a forte spessore in finitura identica a quella del pannello.  
L'elemento è dotato di regolatori di livello con escursione 0 +15 mm.

## ESEDRA \_TECHNICAL SPECIFICATIONS / SPÉCIFICATIONS TECHNIQUES

### LINEAR COUNTER FRAME PANELS COMPLETE WITH FRONT PANEL

Made from 30 mm thick, Class E1 chipboard panels, clad on both sides in scratchproof **MELAMINE** available (standard) in **WENGÉ, WALNUT or IVORY** finish; with **SUPPLEMENT MATT LACQUER** in the colors **TORTORA, MOKA, CREAM, WHITE, LLOYD GREEN**.  
ABS edging along the entire border in the same finish.  
All components have levelling feet that allow up to 15 mm of adjustment.  
Melamine finishing panel at the front, available in **WENGÉ, WALNUT, PELLE PRIMOFIORE (TORTORA or CREAM), PENELOPE (SAND or CLAY), GLOSS or MATT LACQUER** in **TORTORA, MOKA, CREAM, WHITE, LLOYD GREEN**.  
The panels are finished with two decorative strips of brushed aluminium with a protective coating.

### CURVED COUNTER FRAME PANELS COMPLETE WITH FRONT PANEL

Made from curved, moulded panels of 30 mm thick, Class E1 plywood, clad on both sides in scratchproof **MELAMINE** available in **IVORY** finish.  
ABS edging along the entire border in the same finish.  
All components have levelling feet that allow up to 15 mm of adjustment.  
**MELAMINE** finishing panel at the front (14 mm thick) in **GLOSS or MATT LACQUER** in **TORTORA, MOKA, CREAM, WHITE, LLOYD GREEN**.  
The panels are finished with two decorative strips of brushed aluminium with a protective coating.

### LINEAR AND CURVED WOODEN TOPS

Made from Class E1 chipboard panels, 18 mm thick and 320 mm deep, clad on both sides in scratchproof **MELAMINE** available in **WENGÉ, WALNUT, IVORY and PENELOPE (SAND or CLAY)** finish for LINEAR TOPS and in **IVORY** finish for CURVED TOPS. Extra-thick ABS edging along the entire border in the same finish. Steel brackets (5 mm thick) with aluminium finish epoxy powder coating (2 brackets for the 120 cm or 160 cm linear versions, 3 brackets for the 200 cm linear versions and for all curved versions).

### LINEAR AND CURVED GLASS TOPS

Made from tempered glass, 12 mm thick and 320 mm deep, with polished, bevelled edges, lower surface lacquered in **MOCHA, or WHITE** (the white version is made of **EXTRA LIGHT** glass).

### LINEAR AND CURVED WORKTOPS

Made from Class E1 chipboard panels, 30 mm thick and 70 cm deep, clad on both sides in scratchproof **MELAMINE** available in **WENGÉ, WALNUT or IVORY** finish for LINEAR WORKTOPS and in **IVORY** finish for CURVED WORKTOPS.  
Extra-thick ABS edging along the entire border in the same finish.

### LINEAR WORKTOP CABLE MANAGEMENT SYSTEM

Under-top conduit for managing power and data plugs and cables, made of 80x30 aluminium tubing.  
Mounted on the channel is an anodized aluminium bar that can be used for attaching accessories and on which the aluminium cable flaps are hinged.  
It allows the flaps to swivel 90° for access to the conduit underneath.  
Along the front edge of the flaps is a 20 mm brush strip that allows easy passage of cables to the worktop from any position.

### LEG FOR LINEAR AND CURVED WORKTOPS

Composed of a 45x45 square section steel tube, an upper plate in 3 mm thick sheet steel, and a 3 mm thick sheet steel bracing fin.  
Aluminium-finish epoxy powder coating.  
The leg has a levelling foot that allows up to 20 mm of adjustment.

### SIDE PANELS

Made from 30 mm thick, Class E1 chipboard panels, clad on both sides in scratchproof **MELAMINE** available in **WENGÉ, WALNUT or IVORY** finish; with **SUPPLEMENT MATT LACQUER** in the colors **TORTORA, MOKA, CREAM, WHITE, LLOYD GREEN**.  
Extra-thick ABS edging along the entire border in the same finish.  
The side panels have levelling feet that allow up to 15 mm of adjustment.

### END UNITS IN OPEN/OPEN OR OPEN/DRAWER UNIT versions

Made from 30 mm thick, Class E1 chipboard panels, clad on both sides in scratchproof **MELAMINE** available in **WENGÉ, WALNUT or IVORY** finish.  
Extra-thick ABS edging along the entire border in the same finish.  
All components have levelling feet that allow up to 15 mm of adjustment.  
End units always feature a 60 mm diameter cable access hole (closed with an aluminium-finish cap) in the inner side panel to allow easy passage of cables from inside the unit to the worktop.  
The open version has two fixed shelves, one at floor level and one at worktop level. In addition, the drawer version features 4 drawers with 18 mm thick chipboard front panels in the same finish as the rest of the structure, and a wooden inner drawer coated in black PVC with simple extraction metal slides.  
Simultaneous locking of all drawers; 2 fold-away keys with protective ABS turner supplied.

### 90° CORNER UNIT

Made from 30 mm thick, Class E1 chipboard panels, clad on both sides in scratchproof **MELAMINE** available in **WENGÉ, WALNUT or IVORY** finish.  
Extra-thick ABS edging along the entire border in the same finish.  
The unit has levelling feet that allow up to 15 mm of adjustment.

### PANNEAUX STRUCTURAUX FRONTALI LINEAIRES MUNIS DE PANNEAU DE FINITION DE FAÇADE

Composés de panneaux en bois aggloméré ép. 30 mm - Classe E1, plaqué sur les deux côtés en **MELAMINE** disponible ( la norme ) en finition **WENGÉ, NOYER ou IVOIRE**, résistant à l'abrasion; avec **SUPPLEMENT LAQUE MAT** dans les couleurs : **TORTORA, MOKA, CRÈME, BLANC, VERT LLOYD**. Un bord en ABS de la même finition que le panneau est appliqué sur tout le pourtour. Tous les éléments sont munis de régulateurs de niveau avec une course 0+15 mm. Le panneau qui est appliqué sur la partie frontale est plaqué en **MELAMINE**, disponible en finition **WENGÉ, NOYER, PELLE PRIMOFIORE (TORTORA ou CRÈME), PENELOPE** dans les 2 couleurs (**SABLE** et **ARGILE**), **LAQUE BRILLANT ou MAT** dans les variantes de couleur **TORTORA, MOKA, CRÈME, BLANC, VERT LLOYD**. Deux profils de couleur aluminium satiné et protégé sont appliqués sur les panneaux de finition.

### PANNEAUX STRUCTURAUX FRONTALI COURBÉS MUNIS DE PANNEAU DE FINITION DE FAÇADE

Composés de panneaux ép. 30 mm Courbes, obtenus par moulage, réalisés en aggloméré Classe E1, plaqué sur les deux côtés en **MELAMINE** disponible en finition **IVOIRE**, résistant à l'abrasion. Un bord en ABS dans les mêmes finitions que le panneau est appliqué sur tout le pourtour.

Tous les éléments sont munis de régulateurs de niveau avec une course 0+15 mm. Le panneau de finition (ép. 14 mm) qui est appliqué sur la partie frontale est plaqué en **MELAMINE**, disponible en finition **LAQUE BRILLANT ou MAT** dans les couleurs: **TORTORA, MOKA, CRÈME, BLANC, VERT LLOYD**. Deux profils de couleur aluminium satiné et protégé sont appliqués sur les panneaux de finition.

### TOPS EN BOIS \_ LINEAIRES et COURBÉS

Réalisés avec des panneaux en bois aggloméré (ép. 18 mm), profondeur 320 mm - Classe E1, plaqué sur les deux côtés en **MELAMINE** disponible en finition **WENGÉ, NOYER, IVOIRE** et **PENELOPE (SABLE ou ARGILLE)** pour le TOPS LINEAIRES; en finition **IVOIRE** pour le TOPS COURBÉS. Un bord en ABS de forte épaisseur dans la même finition que celle du panneau est appliqué sur tout le pourtour.  
Brides de support en métal peint avec des poudres époxydiques de couleur Aluminium (prévues: 2 brides pour le versions linéaires de 120 et 160 cm, 3 brides pour le versions linéaires de 200 cm et pour toutes les versions curves.

### TOPS EN VERRE \_ LINEAIRES et COURBÉS

Réalisés en verre trempé (ép.12 mm), profondeur 320 mm, avec pourtour à fil brillant émoussé et la surface inférieure laquée dans les variantes de couleur **MOKA** et **BLANC** (la variante en laqué blanc est associée à l'utilisation du verre **EXTRA LIGHT**). Tous les tops sont munis de plaques métalliques soudées pour fixer correctement la bride métallique de support.

### PLANS DE TRAVAIL \_ LINEAIRES et COURBÉS

Réalisés avec des panneaux en bois aggloméré (ép. 30 mm), profondeur cm 70 - Classe E1, plaqués sur les deux côtés en **MELAMINE** disponible en finition **WENGÉ, NOYER** ou **IVOIRE** pour le PLANS LINEAIRES; en finition **IVOIRE** pour le PLANS COURBÉS résistant à l'abrasion. Un bord en ABS de forte épaisseur dans la même finition que celle du panneau est appliqué sur tout le pourtour.  
Les plateaux du « module conversation » présentent des arêtes arrondies d'un rayon de 10 cm (accès visiteurs).

### CANALISATION DES PLANS de TRAVAIL LINEAIRES

Composée d'un canal inférieur abritant les câbles, les prises électriques et les câbles de données, réalisée avec des tubes en aluminium de 80x30.  
Sur le canal, il y a un profil en aluminium anodisé servant aussi bien de système d'accrochage d'accessoires que de charnières pour les trappes en aluminium.  
Ce profil permette aux trappes de tourner de 90° de façon à rendre accessible la canalisation située au-dessous. Le bord antérieur des trappes est muni d'un profil à brosse de 20 mm pour assurer, en n'importe quelle position, un passage facile des câbles directement sur la surface de travail.

### PIED DE SUPPORT pour PLATEAUX LINEAIRES ET COURBÉS

Composé d'un tube en acier de section 45x45, d'une plaque supérieure en tôle d'acier (ép. 3 mm) et d'une aile de raidissement, lui aussi en tôle d'acier (ép. 3 mm). Peint avec des poudres époxydiques de couleur Aluminium.  
Le pied est muni d'un embout de réglage avec une course 0+20 mm.

### MONTANTS de FERMETURE LATERALE

Réalisés avec des panneaux en bois aggloméré ép. 30 mm - Classe E1, plaqué sur les deux côtés en **MELAMINE** disponible en finition **WENGÉ, NOYER ou IVOIRE**, résistant à l'abrasion; avec **SUPPLEMENT LAQUE MAT** dans les couleurs : **TORTORA, MOKA, CRÈME, BLANC, VERT LLOYD**.  
Un bord en ABS de forte épaisseur dans la même finition que celle du panneau est appliqué sur tout le pourtour.  
Les montants sont munis de régulateurs de niveau avec une course 0+15 mm.

### ELEMENTS de FERMETURE LATERALE dans les versions NICHE/NICHE ou bien NICHE/CAISSON

Réalisés avec des panneaux en bois aggloméré ép. 30 mm - Classe E1, plaqué sur les deux côtés en **MELAMINE** disponible en finition **WENGÉ, NOYER ou IVOIRE**, que celle du panneau est appliqué sur tout le pourtour.  
Tous les éléments sont munis de régulateurs de niveau avec une course 0+15 mm. Le montant inférieur de l'élément est toujours muni d'un trou pour le passage des câbles de 60 mm de diamètre (fermé avec un couvercle de couleur Aluminium) pour assurer un lien aisé entre l'intérieur de l'élément et les plans de travail. Dans la version à niches on trouve deux étagères fixes, une au niveau du sol, l'autre à la hauteur du plan de travail. La version avec caisson diffère par l'ajout de 4 tiroirs avec façade réalisée avec des panneaux en bois aggloméré (ép. 18 mm) dans la même finition que la structure et le tiroir intérieur en bois revêtu en PVC noir avec glissières métalliques à extraction simple. Serrure à fermeture simultanée de tous les tiroirs, avec deux clés et couvre-clé en ABS pliant anti-accidents.

### ELEMENT ANGLE 90°

Réalisé avec des panneaux en bois aggloméré ép. 30 mm - Classe E1, plaqué sur les deux côtés en **MELAMINE** disponible en finition **WENGÉ, NOYER ou IVOIRE**, résistant à l'abrasion. Un bord en ABS de forte épaisseur dans la même finition que celle du panneau est appliqué sur tout le pourtour.  
L'élément est muni de régulateurs de niveau avec une course 0+15 mm.

## ESEDRA LIGHT \_SPECIFICHE TECNICHE

### TIPOLOGIA DIMENSIONALE ESEDRA LIGHT

Pannelli Strutturali Frontali LINEARI
Largh. cm 120_160_200
Piani di lavoro Lineari con o senza fascia tecnica KS
Largh. cm 120_160_200 x prof. 70 spess.3
Pannelli Strutturali FRONTALI CURVI
60° raggio 150 cm - 45° raggio 220 cm
Piani di lavoro Arco
60°_ingombro esterno cm 165 x prof. 70 spess.3
45°_ingombro esterno cm 180 x prof. 70 spess.3
Spalle di chiusura laterale
spess. cm 3 x prof. 76.1 x h 109 cm
Elementi di chiusura laterale con vano/vano o con vano/cassettera
Largh. 42 x prof. 76.1 x h 109 cm
Elemento Angolo 90°
Largh. 43.9 x prof. 43.9 x h 109 cm

### ESEDRA LIGHT RANGE OF SIZES

LINEAR counter frame panels
120 / 160 / 200 cm wide
LINEAR worktops with or without KS cable management tray
120 / 160 / 200 cm wide, 70 cm deep, 3 cm thick
CURVED counter frame panels
60°: 150 cm radius / 45°: 220 cm radius
Arco worktops
60°: total outer dimensions 165 cm x 70 cm deep, 3 cm thick
45°: total outer dimensions 180 cm x 70 cm deep, 3 cm thick
Side panels
3 cm thick, 76.1 cm deep, 109 cm high
End units with open/open or open/drawer unit
42 cm wide x 76.1 deep x 109 cm high
90° Corner Unit
43.9 cm wide x 43.9 deep x 109 cm high

### TYPOLOGIE DES DIMENSIONS ESEDRA LIGHT

Panneaux Structuraux Frontaux LINEAIRES
Largeur 120_160_200 cm
Plans de travail LINEAIRES avec ou sans top access KS
Largeur 120_160_200x prof. 70 cm ép. 3
Panneaux Structuraux Frontaux COURBES
60° rayon 150 cm - 45° rayon 220 cm
Plans de travail Arco
60° dimensions externes 165 x prof. 70 cm ép. 3
45° dimensions externes 180 x prof. 70 cm ép. 3
Montants de fermeture latérale
ép. 3 cm x prof.76,1 x h.109 cm
Eléments de fermeture latérale avec niche/niche ou avec niche/caisson
Largeur 42 x prof. 76,1 x h. 109 cm
Elément Angle 90°
Largeur 43,9 x prof. 43,9 x h. 109 cm

Tutti i materiali utilizzati sono conformi alle norme UNI EN e sono certificati per il 90% CARB 2 (relativamente all'emissione di formaldeide).

All materials used comply with UNI EN standards, and 90% of its production is certified to CARB 2 (formaldehyde emissions).

Tous les matériaux employés sont conformes aux normes UNI EN et sont certifiés CARB 2 (concernant l'émission de formaldéhyde) pour 90 % de la production.

### PANNELLI STRUTTURALI FRONTALI LINEARI

Composti da pannelli in conglomerato ligneo spess. 30 mm - Classe E1, placcato da entrambi i lati in **NOBILITATO** resistente all'abrasione, disponibile nelle finiture **AVORIO, WENGÉ, NOCE** o **PENELOPE SABBIA**; con **SUPPLEMENTO**, disponibili in **LACCATO OPACO** nei colori **TORTORA, MOKA, PANNA, BIANCO, VERDE LLOYD**. Lungo tutto il perimetro è applicato un bordo in ABS in finitura identica a quella del pannello. Sulla facciata sono applicati due profili in alluminio satinato e protetto, aventi funzione estetica. Tutti gli elementi sono dotati di regolatori di livello con escursione 0+15 mm.

### PANNELLI STRUTTURALI FRONTALI CURVI

Composti da pannelli in conglomerato ligneo spess. 30 mm - Classe E1, placcato da entrambi i lati in **NOBILITATO** disponibile nella finitura **AVORIO**. Lungo tutto il perimetro è applicato un bordo in ABS in finitura identica a quella del pannello. Sulla facciata sono applicati due profili in alluminio satinato e protetto, aventi funzione estetica. Tutti gli elementi sono dotati di regolatori di livello con escursione 0+15 mm.

### TOP IN LEGNO \_ LINEARI e CURVI

Realizzati con pannelli in conglomerato ligneo (spess.18 mm) con profondità 320 mm - Classe E1, placcato da entrambi i lati in **NOBILITATO**, resistente all'abrasione, disponibile nelle finiture **WENGÉ, NOCE, AVORIO** e **PENELOPE SABBIA** per i TOP LINEARI; in finitura **AVORIO** per i TOP CURVI. Lungo tutto il perimetro è applicato un bordo in ABS a forte spessore in finitura identica a quella del pannello. Staffe di sostegno in acciaio (spess. 5 mm) verniciato a polveri epossidiche color Alluminio (prevista: 2 staffe per le versioni lineari da cm 120 e 160, 3 staffe per le versioni lineari da cm 200 e per tutte le versioni curve).

### TOP IN CRISTALLO \_ LINEARI e CURVI

Realizzati in cristallo temperato (spess. 12 mm) con profondità 320 mm, con perimetri a filo lucido smussato e la superficie inferiore laccata nelle varianti di colore **MOKA** e **BIANCO** (nella variante laccata bianco è previsto l'utilizzo di cristallo **EXTRA LIGHT**).

### PIANI DI LAVORO \_ LINEARI e CURVI

Realizzati con pannelli in conglomerato ligneo (spess. 30 mm) con profondità cm 70 - Classe E1, placcato da entrambi i lati in **NOBILITATO** disponibile nelle finiture **WENGÉ, NOCE** o **AVORIO** per i PIANI LINEARI; in finitura **AVORIO** per i PIANI CURVI resistente all'abrasione. Lungo tutto il perimetro è applicato un bordo in ABS a forte spessore in finitura identica a quella del pannello.

### CANALIZZAZIONE PIANI di LAVORO LINEARI

Composta da una canale inferiore con funzione d'alloggiamento cavi, prese elettriche e dati, realizzata con tubi d'alluminio dim. 80x30. Sulla canale è montato un profilo in alluminio anodizzato avente funzione sia d'aggancio accessori che di cerniera per le botole in alluminio. Tale profilo permette alle botole di ruotare di 90° rendendo accessibile la canalizzazione sottostante. Lungo il bordo anteriore delle botole è applicato un profilo a spazzola di 20 mm per consentire, in qualsiasi posizione, un agevole passaggio dei cavi direttamente sulla superficie di lavoro.

### GAMBA SOSTEGNO per PIANI LINEARI e CURVI

Composta da un tubo in acciaio sez. 45x45, una piastra superiore in lamiera d'acciaio (spess. 3 mm) e da una pinna d'irrigidimento, anch'essa in lamiera d'acciaio (spess. 3 mm). Verniciata a polveri epossidiche color Alluminio. La gamba è dotata di piede di regolazione con escursione 0 + 20 mm.

### SPALLE di CHIUSURA LATERALE

Realizzate con pannelli in conglomerato ligneo spess. 30 mm - Classe E1, placcato da entrambi i lati in **NOBILITATO** disponibile nelle finiture **AVORIO, WENGÉ** o **NOCE**, resistente all'abrasione. Con **SUPPLEMENTO**, disponibile in **LACCATO OPACO** nei colori **TORTORA, MOKA, PANNA, BIANCO, VERDE LLOYD**. Lungo tutto il perimetro è applicato un bordo in ABS a forte spessore in finitura identica a quella del pannello. Le spalle sono dotate di regolatori di livello con escursione 0 +15 mm.

### ELEMENTI DI CHIUSURA LATERALE nelle versioni VANO/VANO oppure VANO/CASSETTIERA

Realizzati con pannelli in conglomerato ligneo spess. 30 mm - Classe E1, placcato da entrambi i lati in **NOBILITATO** disponibile nelle finiture **AVORIO, WENGÉ** o **NOCE**, resistente all'abrasione. Lungo tutto il perimetro è applicato un bordo in ABS a forte spessore in finitura identica a quella del pannello. Tutti gli elementi sono dotati di regolatori di livello con escursione 0 +15 mm. La spalla interna dell'elemento è sempre predisposta con un foro passacavi diametro 60 mm (chiuso da relativo tappo in color Alluminio) per consentire un agevole collegamento fra l'interno dell'elemento stesso e i piani di lavoro. Nella versione a vano sono presenti due ripiani fissi, uno a livello pavimento, uno ad altezza piano di lavoro. La versione con cassettera si differenzia per l'aggiunta di 4 cassette con frontale realizzato con pannelli in conglomerato ligneo (spess. 18 mm) in finitura identica alla struttura e cassetto interno ligneo rivestito in PVC nero con guide metalliche ad estrazione semplice. Serratura a chiusura simultanea di tutti i cassetti, con chiave in duplice copia e copri chiave in ABS pieghevole antinfortunisto.

### ELEMENTO ANGOLO 90°

Realizzato con pannelli in conglomerato ligneo spess. 30 mm - Classe E1, placcato da entrambi i lati in **NOBILITATO** disponibile nelle finiture **AVORIO, WENGÉ** o **NOCE**, resistente all'abrasione. Lungo tutto il perimetro è applicato un bordo in ABS a forte spessore in finitura identica a quella del pannello. L'elemento è dotato di regolatori di livello con escursione 0 +15 mm.

## ESEDRA LIGHT \_TECHNICAL SPECIFICATIONS / SPÉCIFICATIONS TECHNIQUES

### LINEAR COUNTER FRAME PANELS

Made from 30 mm thick, Class E1 chipboard panels, clad on both sides in scratchproof **MELAMINE** available (standard) in **IVORY, WENGÉ, WALNUT** or **PENELOPE SAND** finish; with **SUPPLEMENT MATT LACQUER** in the colors **TORTORA, MOKA, CREAM, WHITE, LLOYD GREEN**. ABS edging along the entire border in the same finish. The panels are finished with two decorative strips of brushed aluminium with a protective coating. All components have levelling feet that allow up to 15 mm of adjustment.

### CURVED COUNTER FRAME PANELS

Made from curved, moulded panels of 30 mm thick, Class E1 plywood, clad on both sides in scratchproof **MELAMINE** available in **IVORY** finish. ABS edging along the entire border in the same finish. All components have levelling feet that allow up to 15 mm of adjustment.

### LINEAR and CURVED WOODEN TOPS

Made from Class E1 chipboard panels, 18 mm thick and 320 mm deep, clad on both sides in scratchproof **MELAMINE** available in **WENGÉ, WALNUT, IVORY** and **PENELOPE SAND** finish for LINEAR TOPS and in **IVORY** finish for CURVED TOPS. Extra-thick ABS edging along the entire border in the same finish. Steel brackets (5 mm thick) with aluminium finish epoxy powder coating (2 brackets for the 120 cm or 160 cm linear versions, 3 brackets for the 200 cm linear versions and for all curved versions).

### LINEAR AND CURVED GLASS TOPS

Made from tempered glass, 12 mm thick and 320 mm deep, with polished, bevelled edges, lower surface lacquered in **MOCHA** or **WHITE** (the white version is made of **EXTRA LIGHT** glass).

### LINEAR AND CURVED WORKTOPS

Made from Class E1 chipboard panels, 30 mm thick and 70 cm deep, clad on both sides in scratchproof **MELAMINE** available in **WENGÉ, WALNUT** or **IVORY** finish for LINEAR WORKTOPS and in **IVORY** finish for CURVED WORKTOPS. Extra-thick ABS edging along the entire border in the same finish.

### LINEAR WORKTOP CABLE MANAGEMENT SYSTEM

Under-top conduit for managing power and data plugs and cables, made of 80x30 aluminium tubing. Mounted on the channel is an anodized aluminium bar that can be used for attaching accessories and on which the aluminium cable flaps are hinged. It allows the flaps to swivel 90° for access to the conduit underneath. Along the front edge of the flaps is a 20 mm brush strip that allows easy passage of cables to the worktop from any position.

### LEG FOR LINEAR AND CURVED WORKTOPS

Composed of a 45x45 square section steel tube, an upper plate in 3 mm thick sheet steel, and a 3 mm thick sheet steel bracing fin. Aluminium-finish epoxy powder coating. The leg has a levelling foot that allows up to 20 mm of adjustment.

### SIDE PANELS

Made from 30 mm thick, Class E1 chipboard panels, clad on both sides in scratchproof **MELAMINE** available in **IVORY, WENGÉ** or **WALNUT** finish; with **SUPPLEMENT MATT LACQUER** in the colors **TORTORA, MOKA, CREAM, WHITE, LLOYD GREEN**. Extra-thick ABS edging along the entire border in the same finish. The side panels have levelling feet that allow up to 15 mm of adjustment.

### END UNITS

#### IN OPEN/OPEN OR OPEN/DRAWER UNIT versions

Made from 30 mm thick, Class E1 chipboard panels, clad on both sides in scratchproof **MELAMINE** available in **IVORY, WENGÉ** or **WALNUT** finish. Extra-thick ABS edging along the entire border in the same finish. All components have levelling feet that allow up to 15 mm of adjustment. End units always feature a 60 mm diameter cable access hole (closed with an aluminium-finish cap) in the inner side panel to allow easy passage of cables from inside the unit to the worktop. The open version has two fixed shelves, one at floor level and one at worktop level. In addition, the drawer version features 4 drawers with 18 mm thick chipboard front panels in the same finish as the rest of the structure, and a wooden inner drawer coated in black PVC with simple extraction metal slides. Simultaneous locking of all drawers; 2 fold-away keys with protective ABS turner supplied.

### 90° CORNER UNIT

Made from 30 mm thick, Class E1 chipboard panels, clad on both sides in scratchproof **MELAMINE** available in **IVORY, WENGÉ** or **WALNUT** finish. Extra-thick ABS edging along the entire border in the same finish. The unit has levelling feet that allow up to 15 mm of adjustment.

### PANNEAUX STRUCTURAUX FRONTAUX LINEAIRES

Composés de panneaux en bois aggloméré ép. 30 mm - in Classe E1, plaqué sur les deux côtés en **MELAMINE** disponible ( la norme ) en finition **WENGÉ, NOYER** ou **IVOIRE**, résistant à l'abrasion; avec **SUPPLEMENT LAQUÉ MAT** dans les couleurs : **TORTORA, MOKA, CRÈME, BLANC, VERT LLOYD**. Un bord en ABS dans la même finition que celle du panneau est appliqué sur tout le pourtour. Deux profils de couleur aluminium satiné et protégé sont appliqués sur la façade. Tous les éléments sont munis de régulateurs de niveau avec une course 0+15 mm.

### PANNEAUX STRUCTURAUX FRONTAUX COURBES

Composés de panneaux ép. 30 mm courbes obtenus par moulage, réalisés en aggloméré Classe E1, plaqué sur les deux côtés en mélaminé disponible en finition **IVOIRE** résistant à l'abrasion. Un bord en ABS dans la même finition que celle du panneau est appliqué sur tout le pourtour. Deux profils de couleur aluminium satiné et protégé sont appliqués sur la façade. Tous les éléments sont munis de régulateurs de niveau avec une course 0+15 mm.

### TOPS EN BOIS \_ LINEAIRES et COURBES

Réalisés avec des panneaux en bois aggloméré [ép. 18 mm], profondeur 320 mm - Classe E1, plaqué sur les deux côtés en **MELAMINÉ** disponible en finition **WENGÉ, NOYER, IVOIRE** et **PENELOPE SABLE** pour le TOPS LINEAIRES; en finition **IVOIRE** pour le TOPS COURBES. Un bord en ABS de forte épaisseur dans la même finition que celle du panneau est appliqué sur tout le pourtour. Brides de support en métal peint avec des poudres époxydiques de couleur Aluminium (prévues: 2 brides pour le versions linéaires da cm 120 et 160, 3 bride pour le versions linéaires da cm 200 et pour toutes les versions courbes).

### TOPS IN VERRE \_ LINEAIRES et COURBES

Réalisés en verre trempé (ép.12 mm), profondeur 320 mm, avec pourtour à fil brillant ébroussé et la surface inférieure laquée dans les variantes de couleur **MOCHA** et **BLANC** (la variante en laqué blanc est associée à l'utilisation du verre **EXTRA LIGHT**). Tous les tops sont munis de plaques métalliques soudées pour fixer correctement la bride métallique de support.

### PLANS DE TRAVAIL \_ LINEAIRES et COURBES

Réalisés avec des panneaux en bois aggloméré (ép. 30 mm), profondeur 70 cm - Classe E1, plaqué sur les deux côtés en **MELAMINÉ** disponible en finition **WENGÉ, NOYER** ou **IVOIRE** pour le PLANS LINEAIRES; en finition **IVOIRE** pour le PLANS COURBES résistant à l'abrasion. Un bord en ABS de forte épaisseur dans la même finition que celle du panneau est appliqué sur tout le pourtour.

### CANALISATION PLANS de TRAVAIL LINEAIRES

Composée d'un canal inférieur abritant les câbles, les prises électriques et les câbles de données, réalisée avec des tubes en aluminium de 80x30. Sur le canal, il y a un profil en aluminium anodisé servant aussi bien de système d'accrochage d'accessoires que de charnières pour les trappes en aluminium. Ce profil permette aux trappes de tourner de 90° de façon à rendre accessible la canalisation située au-dessous. Le bord antérieur des trappes est muni d'un profil à brosse de 20 mm pour assurer, en n'importe quelle position, un passage facile des câbles directement sur la surface de travail.

### PIED DE SUPPORT pour PLATEAUX LINEAIRES et COURBES

Composé d'un tube en acier de section 45x45, d'une plaque supérieure en tôle d'acier (ép. 3 mm) et d'une aile de raidissement, lui aussi en tôle d'acier (ép. 3 mm) Peint avec des poudres époxydiques de couleur Aluminium. Le pied est muni d'un embout de réglage avec une course 0 +20 mm.

### MONTANTS de FERMETURE LATERALE

Réalisés avec des panneaux en bois aggloméré ép. 30 mm - Classe E1, plaqué sur les deux côtés en **MELAMINÉ** disponible en finition **IVOIRE, WENGÉ, NOYER**, résistant à l'abrasion; avec **SUPPLEMENT LAQUÉ MAT** dans les couleurs : **TORTORA, MOKA, CRÈME, BLANC, VERT LLOYD**. Un bord en ABS de forte épaisseur dans la même finition que celle du panneau est appliqué sur tout le pourtour. Les montants sont munis de régulateurs de niveau avec une course 0 +15 mm.

### ELEMENTS DE FERMETURE LATERALE dans les versions NICHE/NICHE ou bien NICHE/CAISSON

Réalisés avec des panneaux en bois aggloméré ép. 30 mm - Classe E1, plaqué sur les deux côtés en **MELAMINÉ** disponible en finition **IVOIRE, WENGÉ, NOYER**, résistant à l'abrasion. Un bord en ABS de forte épaisseur dans la même finition que celle du panneau est appliqué sur tout le pourtour. Tous les éléments sont munis de régulateurs de niveau avec une course 0 +15mm. Le montant inférieur de l'élément est toujours muni d'un trou pour le passage des câbles de 60 mm de diamètre (fermé avec un couvercle de couleur Aluminium) pour assurer un lien aisé entre l'intérieur de l'élément et les plans de travail. Dans la version à niches on trouve deux étagères fixes, une au niveau du sol, l'autre à la hauteur du plan de travail. La version avec caisson diffère par l'ajout de 4 tiroirs avec façade réalisée avec des panneaux en bois aggloméré [ép. 18 mm] dans la même finition que la structure et le tiroir intérieur en bois revêtu en PVC noir avec glissières métalliques à extraction simple. Serrure à fermeture simultanée de tous les tiroirs, avec deux clés et couvre-clé en ABS pliant anti-accidents.

### ELEMENT ANGLE 90°

Réalisés avec des panneaux en bois aggloméré ép. 30 mm - Classe E1, plaqué sur les deux côtés en **MELAMINÉ** disponible en finition **IVOIRE, WENGÉ, NOYER**, résistant à l'abrasion. Un bord en ABS de forte épaisseur dans la même finition que celle du panneau est appliqué sur tout le pourtour. L'élément est muni de régulateurs de niveau avec une course 0+15 mm.