

LINTEX / 2023





LA SOCIÉTÉ

Animés par l'ambition de faciliter la communication dans les bureaux et les centres de formation modernes, nous sommes devenus l'une des entreprises européennes leaders des surfaces d'écriture. Tableaux d'affichage, paravents et absorbeurs de son sont venus s'ajouter aux tableaux blancs et tableaux en verre. L'ensemble de nos produits sont développés, produits et vendus sous notre propre marque.

LINTEX est une entreprise familiale fondée en 1983. La société a son siège et son site de production à Småland, en Suède. Elle dispose de filiales locales, de bureaux commerciaux et d'agents dans l'ensemble de la Scandinavie et le reste de l'Europe.

DURABILITÉ

Travailler de manière durable est central dans notre stratégie, notre culture d'entreprise et notre travail quotidien. Depuis longtemps, nous fabriquons des produits intemporels de haut niveau de design, qui résistent à des années d'utilisation quotidienne. Mais en 2030, tous nos produits seront 100% circulaires, conçus pour être réutilisés et recyclés. Nous visons des flux de matières entièrement traçables en utilisant des certifications comme l'Ecolabel de l'UE, Oeko-tex et FSC®. La conception circulaire et les matériaux à faible impact sur le climat nous aident sur la voie de notre objectif de zéro émission nette en 2030. Notre production est déjà aujourd'hui un producteur net d'énergie renouvelable grâce à la géothermie et à plus de 4200 panneaux solaires installés sur le toit de l'usine, qui produisent 1,6 million de kWh par an. Nous réalisons des analyses de cycle de vie (ACV) selon la norme ISO 14040 et publions des déclarations de produit vérifiées par des tiers (EPD), ce qui signifie que nous avons connaissance de l'impact sur le climat de nos produits à tous les stades.

Nous certifions nos produits avec les systèmes d'évaluation suédois Byggarubedömingen et Möbelfakta. Möbelfakta est un système de marquage de type 1 (ISO 14024) qui couvre la qualité, l'environnement et la responsabilité sociale. Les exigences incluent les normes EN et ISO, l'interdiction de substances dangereuses et le respect des principes du Global Compact des Nations Unies. LINTEX est certifié selon les normes ISO 14001 et FSC (Code de licence : FSC-C170086).

Il est de la plus haute priorité que les personnes contribuant à nos produits travaillent dans de bonnes conditions et que les droits de l'homme soient toujours protégés et promus. Nous voulons également que nos produits favorisent l'autonomisation des personnes qui les utilisent en permettant l'innovation, l'apprentissage et la créativité. La durabilité est un projet qui ne finit jamais, un voyage en cours vers une destination en évolution.



TABLEAUX BLANCS

AIR TABLEAU BLANC.....	6
AIR SPACES TABLEAU BLANC.....	7
AIR TEXTILE.....	8
AIR TV TABLEAU BLANC.....	9
AIR LINES TABLEAU BLANC.....	10
WOOD TABLEAU BLANC.....	11
NOTE TABLEAU BLANC.....	12
MATHEMATICS.....	13
OFFSET WHITEBOARD.....	14
AIR FLOW TABLEAU BLANC.....	15
ONE TABLEAU BLANC.....	16
ACOUSTIC TABLEAU BLANC.....	17
BOARDER TABLEAU BLANC.....	18
BOARDER SHARP TABLEAU BLANC.....	19
BOARDER 1505 TABLEAU BLANC.....	19

TABLEAUX EN VERRE

MOOD WALL.....	21
MOOD SPACES.....	23
SILK WALL.....	25
SILK SPACES.....	27
AREA.....	29
CURVE.....	31
FLOW WALL.....	33
FRAME WALL.....	35
A01.....	37
MOOD FABRIC WALL.....	39
BLOC.....	41

ACCESSOIRES

KIT D'ACCESSOIRES.....	44
BOWL BOÎTE DE RANGEMENT.....	45
CUP.....	46
MOOD BOX.....	46
MOOD POCKET.....	47
AIR POCKET.....	47
COFFRET DE BASE BOULEAU/LIÈGE.....	48
FEUTRES ET PORTE-FREUTRES MAGNÉTIQUES.....	48
EPONGE MAGNÉTIQUE ET SET DE FEUTRINES.....	48
AUGET, TABLEAU BLANC AIR/MOOD WALL.....	49
AIMANTS.....	49

TABLEAUX MOBILES

UNIT.....	51
MOOD FABRIC MOBILE.....	53
FRAME MOBILE.....	55
WOOD TABLEAU BLANC MOBILE.....	57
MONO TABLEAU EN VERRE MOBILE.....	59
MOOD MOBILE & FLOW MOBILE.....	61
M3 TABLEAU BLANC MOBILE DOUBLE FACE.....	63
ONE CHEVALET DE CONFÉRENCE.....	65
ONE TABLEAU BLANC MOBILE.....	66
ONE TABLEAU BLANC MOBILE DOUBLE FACE.....	67
STRUCTURE BOARDER COMBI.....	68
BOARDER MOBILE BASCULANT DOUBLE FACE.....	68

CLOISON BUREAU ET ACOUSTIQUE

EDGE CLOISON ACOUSTIQUE.....	70
EDGE CLOISON ÉCRAN DE BUREAU.....	71
MOOD FABRIC TABLE PANNEAU ÉCRAN DE BUREAU.....	76
EDGE WALL ACOUSTIQUE.....	78
BLOC ABSORBEUR DE SON.....	80
ONE SCREEN.....	81

TABLEAUX D'AFFICHAGE

AIR BULLETIN TABLEAU D'AFFICHAGE.....	83
BLOC TABLEAU D'AFFICHAGE.....	85
AIR CORK TABLEAU D'AFFICHAGE EN LIÈGE.....	86
WOOD NOTICEBOARD.....	87
LINEN TABLEAU D'AFFICHAGE.....	88
TEXTILE TABLEAU D'AFFICHAGE.....	89
BOARDER BULLETIN TABLEAU D'AFFICHAGE.....	90
BOARDER TABLEAUX D'AFFICHAGE EN LIN/LIÈGE.....	91
BOARDER TEXTILE TABLEAU D'AFFICHAGE.....	92

NUANCIER

CAMIRA - BLAZER LITE.....	94
KVADRAT - REMIX SCREEN (EU ECOLABEL).....	95
CAMIRA - FIJI (OEKOTEX® 100).....	95
CAMIRA - CARA (EU ECOLABEL).....	96
GABRIEL - CURA SCREEN (EU ECOLABEL).....	97
BULLETIN BOARD.....	98
MOOD.....	99

DIVERS

CONDITIONS GÉNÉRALES DE VENTE.....	100
CONTACT.....	101

Tableaux blancs

Conçus pour capter toutes les formes de flux créatifs Mots, dessins, rêves éveillés: tout devient visible. Des outils professionnels conçus pour durer des décennies.



TABLEAUX D'ÉCRITURE LINTEX

Nos tableaux en verre émaillé sont de très haute qualité. Ils sont dotés d'une surface d'écriture garantie 30 ans et de plaques réalisées avec au moins 50 % de matériau recyclé. Recyclables à 99%, tous les tableaux sont emballés séparément et livrés avec un kit de fixation murale.

Pour commander des tableaux de couleurs différentes, ajoutez les lettres suivantes avant le numéro d'article:

BE = beige (feutres)
G = vert (craie)
GG = gris graphite (craie)
B = bleu (craie)
GR = gris clair (feutres)
S = noir (craie)

Pour les tableaux blancs, il suffit d'indiquer le numéro d'article. Les tableaux blancs sont de couleur.

Pour une surface mate ou demi-mate, veuillez ajouter l'une des lettres suivantes à la fin du numéro d'article. La brillance réduite diminue la qualité de la surface d'écriture. Nous déconseillons par conséquent les surfaces mates pour les tableaux d'écriture.

S = demi-mat
M = mat



AIR TABLEAU BLANC

Tableau d'écriture magnétique est en céramique blanche ou gris clair clair qui semble flotter dans l'air grâce à des bords biseautés qui remplacent le cadre traditionnel. Il peut être combiné avec un tableau d'affichage en textile (AIR TEXTILE).

Fixation invisible
 Profondeur par rapport au mur 16 mm
 Surface magnétique en céramique blanche
 FSC Mix: FSC-C170086
 EPD (EPD International): S-P-04560
 Céramique blanche certifié Cradle to Cradle
 Surface d'écriture garantie 30 ans

Code de l'article	Désignation	Dimensions L x H mm	Poids kg
27826AIR	Tableau céramique AIR / Blanc	990 x 1190	12
27827AIR	Tableau céramique AIR / Blanc	1490 x 1190	18
27828AIR	Tableau céramique AIR / Blanc	1990 x 1190	24
27829AIR	Tableau céramique AIR / Blanc	2490 x 1190	30
27830AIR	Tableau céramique AIR / Blanc	2990 x 1190	36
GR27826AIR	Tableau céramique AIR / Gris	990 x 1190	12
GR27827AIR	Tableau céramique AIR / Gris	1490 x 1190	18
GR27828AIR	Tableau céramique AIR / Gris	1990 x 1190	24
GR27829AIR	Tableau céramique AIR / Gris	2490 x 1190	30
GR27830AIR	Tableau céramique AIR / Gris	2990 x 1190	36
Pour finition de surface mate (projection seulement), surface demi mate (projection + écriture) et autres couleurs de surface, majoration de +35%			
Accessoires			
40205-S	AIR POCKET Noir	160 x 200	1,1
40205-V	AIR POCKET Blanc	160 x 200	1,1

Gamme complète d'accessoires page 48



AIR SPACES TABLEAU BLANC

Nos tableaux Air peuvent être juxtaposés pour créer de grandes surfaces d'écriture d'un seul tenant, que nous appelons Air Spaces. Les raccords invisibles permettent un ajustement parfait avec des joints discrets de moins d'1 mm. La vaste surface d'écriture peut également être complétée par des modules textiles placés sur les côtés ou entre deux tableaux.

Fixation et raccords invisibles
 Largeur illimitée
 Profondeur par rapport au mur 16 mm
 Surface magnétique en céramique blanche
 FSC Mix: FSC-C170086
 EPD (EPD International): S-P-04560
 Céramique blanche certifiée Cradle to Cradle
 Surface d'écriture garantie 30 ans

Code de l'article	Désignation	Dimensions L x H mm	Poids kg
27828AIRZ-2	Air tableau blanc, 2 tableaux	2380 x 1990	48
27828AIRZ-3	Air tableau blanc, 3 tableaux	3570 x 1990	73
27828AIRZ-4	Air tableau blanc, 4 tableaux	4760 x 1990	97
27828AIRZ-5	Air tableau blanc, 5 tableaux	5950 x 1990	121
27829AIRZ-2	Air tableau blanc, 2 tableaux	2380 x 2490	60
27829AIRZ-3	Air tableau blanc, 3 tableaux	3570 x 2490	91
27829AIRZ-4	Air tableau blanc, 4 tableaux	4760 x 2490	121
27829AIRZ-5	Air tableau blanc, 5 tableaux	5950 x 2490	151
27830AIRZ-2	Air tableau blanc, 2 tableaux	2380 x 2990	72
27830AIRZ-3	Air tableau blanc, 3 tableaux	3570 x 2990	108
27830AIRZ-4	Air tableau blanc, 4 tableaux	4760 x 2990	144
27830AIRZ-5	Air tableau blanc, 5 tableaux	5950 x 2990	181

Pour finition de surface mate (projection seulement), surface demi mate (projection + écriture) et autres couleurs de surface, majoration de +35%



AIR TEXTILE

Ce tableau d'affichage en textile est conçu pour être combiné avec les tableaux blancs Air whiteboard et Air Spaces. Les modules d'affichage par épingles peuvent être installés sur tous les côtés d'un tableau Air whiteboard ou entre les tableaux d'Air Spaces. Ils sont disponibles en 12 coloris standard (Blazer Lite). Aussi disponible en lin naturel.

Fixation invisible
 Profondeur par rapport au mur 16 mm
 Prix B, Blazer Lite
 Prix Lin naturel
 Combinable avec Air ou Air Spaces

Code de l'article	Désignation	Dimensions L x H mm	Poids kg
20310MA-tissu	AIR Textile	290 x 1190	1,8
20320MA-tissu	AIR Textile	290 x 1990	2,9
20330MA-tissu	AIR Textile	290 x 2490	3,6
20340MA-tissu	AIR Textile	290 x 2990	4,3
20610MA-tissu	AIR Textile	590 x 1190	3,4
20620MA-tissu	AIR Textile	590 x 1990	5,6
20630MA-tissu	AIR Textile	590 x 2490	6,9
20640MA-tissu	AIR Textile	590 x 2990	8,2
20810MA-tissu	AIR Textile	1190 x 1190	6,7
20820MA-tissu	AIR Textile	1190 x 1990	11
20830MA-tissu	AIR Textile	1190 x 2490	14
20840MA-tissu	AIR Textile	1190 x 2990	16

Voir nuancier page 94



AIR TV TABLEAU BLANC

Tableau blanc magnétique avec surface d'écriture en céramique blanche conçu pour supporter un écran TV. L'écran est accroché à l'aide des fixations fournies, adaptées aux mesures VESA les plus courantes. Le tableau est doté d'un boîtier placé derrière l'écran de télévision pour le câblage.

Fixation invisible
 Profondeur par rapport au mur 25 mm
 Surface magnétique en céramique blanche
 Céramique blanche certifiée Cradle to Cradle
 Surface d'écriture garantie 30 ans
 FSC Mix: FSC-C170086

Code de l'article	Désignation	Dimensions L x H mm	Poids kg
27828AIRZ-3-TV	AIR SPACES TV, 3 tableaux	3570 x 1990	80
27828AIRZ-5-TV	AIR SPACES TV, 5 tableaux	5950 x 1990	130
27829AIRZ-3-TV	AIR SPACES TV, 3 tableaux	3570 x 2490	99
27829AIRZ-5-TV	AIR SPACES TV, 5 tableaux	5950 x 2490	162
27830AIRZ-3-TV	AIR SPACES TV, 3 tableaux	3570 x 2990	118
27830AIRZ-5-TV	AIR SPACES TV, 5 tableaux	5950 x 2990	192

Pour finition de surface mate (projection seulement), surface demi mate (projection + écriture) et autres couleurs de surface, majoration de +35%

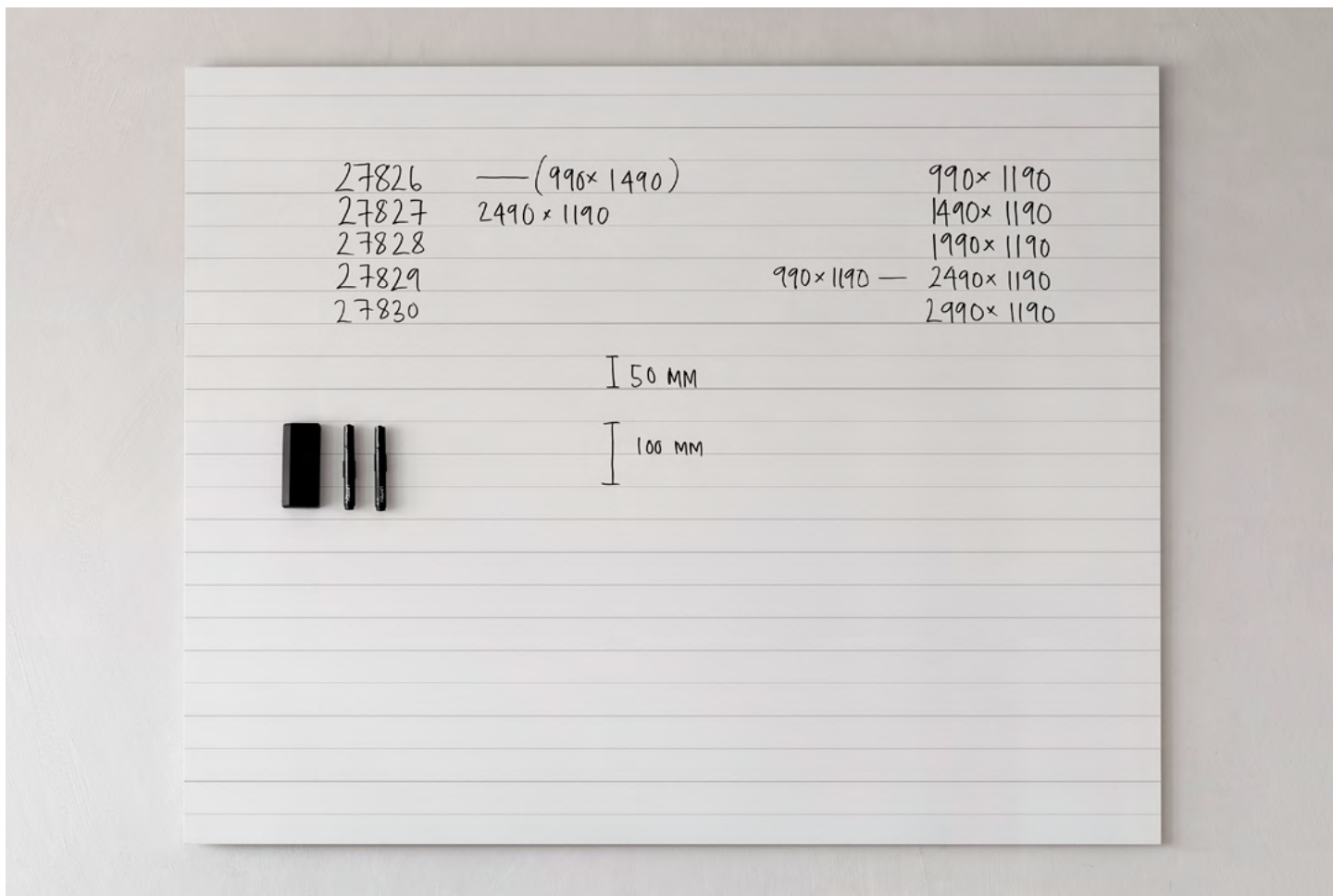

AIR LINES TABLEAU BLANC

Ce tableau à lignes semble flotter dans l'air grâce à ses bords biseautés blancs qui remplacent le cadre traditionnel. Ses discrètes lignes grises, qui rappellent les blocs-notes classiques, sont incrustées dans la céramique blanche et sont donc aussi robustes que le tableau blanc.

Fixation invisible
 Profondeur par rapport au mur 16 mm
 Surface magnétique en céramique blanche
 Céramique blanche certifiée Cradle to Cradle
 Surface d'écriture garantie 30 ans
 FSC Mix: FSC-C170086

Code de l'article	Désignation	Dimensions L x H mm	Poids kg
27826AIR-LINES	Air Lines tableau blanc	990 x 1190	14
27827AIR-LINES	Air Lines tableau blanc	1490 x 1190	21
27828AIR-LINES	Air Lines tableau blanc	1990 x 1190	28
27829AIR-LINES	Air Lines tableau blanc	2490 x 1190	35
27830AIR-LINES	Air Lines tableau blanc	2990 x 1190	42

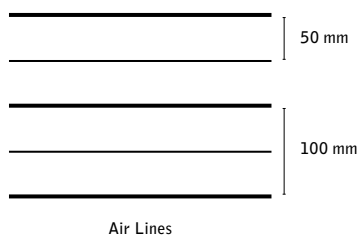



WOOD TABLEAU BLANC

Ce tableau blanc comporte un cadre fabriqué en chêne massif et une surface d'écriture contrastée en céramique blanche. Les lignes pures et les bords soigneusement biseautés ajoutent une note de sophistication à tout espace professionnel. Conçu par HALLEROED.

Fixation invisible
 Profondeur par rapport au mur 20 mm
 Surface magnétique en céramique blanche
 Céramique blanche certifié Cradle to Cradle
 Surface d'écriture garantie 30 ans
 EPD (EPD International): S-P-06989

Code de l'article	Désignation	Dimensions L x H mm	Poids kg
81126	Wood tableau blanc	1008 x 1208	13
81127	Wood tableau blanc	1508 x 1208	19
81128	Wood tableau blanc	2008 x 1208	26



1008 x 1208
81126

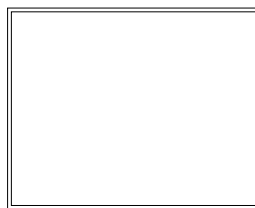

1508 x 1208
81127

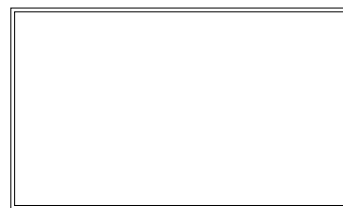

2008 x 1208
81128



NOTE TABLEAU BLANC

Un tableau polyvalent à la fois mobile et fixe. Ce tableau double face présente une surface d'écriture en céramique blanche sur chaque côté. Il est conçu dans un matériau léger qui facilite son transport. Il peut être aisément suspendu à l'aide de l'accroche murale fournie ou appuyé à un mur pour une réunion spontanée. La patène Note permet d'accrocher trois tableaux avec une seule fixation. Conçu par FREDRIK MATTSON.

Profondeur par rapport au mur 37 mm
Surface magnétique en céramique blanche
Céramique blanche certifiée Cradle to Cradle
Surface d'écriture garantie 30 ans

Code de l'article	Désignation	Dimensions L x H mm	Poids kg
92008	Note tableau blanc	805 x 805	10
92012	Note tableau blanc	1205 x 805	14
92018	Note tableau blanc	805 x 1805	20
9204	Patène d'accroche pour 3 tableaux		2,2

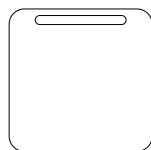

805 x 805
92008

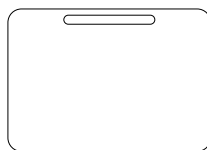

1205 x 805
92012

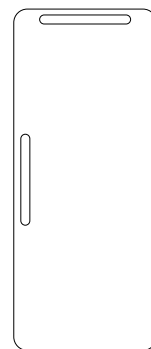

805 x 1805
92018



MATHEMATICS TABLEAU À CRAIE

Tableau à craie en céramique avec cadre en aluminium brut. La finition brute de l'encadrement est mise en valeur par une surface non traitée, présentant une couleur irrégulière, des marques et des rayures. Avec le temps, le cadre se patine encore davantage, ce qui, associé à la surface brute du tableau de couleur vive, donne de la vie au produit sur le mur. Les craies peuvent être rangées dans le cadre. MATHEMATICS est disponible dans une seule taille et dans trois couleurs différentes. Conçu par HALLEROED.

Fixation invisible
 Profondeur par rapport au mur 70 mm
 Cadre en aluminium non traité
 Surface magnétique en céramique
 Surface d'écriture garantie 30 ans
 FSC Mix: FSC-C170086

Code de l'article	Désignation	Dimensions L. x H x P mm	Poids kg
B59090	MATHEMATICS Bleu	900 x 900 x 70	9,4
S59090	MATHEMATICS Noir	900 x 900 x 70	9,4
G59090	MATHEMATICS Vert	900 x 900 x 70	9,4
40052	Hagoromo 1 boîte de craie FullTouch 1 boîte (12pcs) Blanc		0,2



B59090



S59090



G59090



OFFSET TABLEAU BLANC

Tableau blanc ou gris clair en céramique avec cadre en chêne massif. Offset peut être accroché horizontalement ou verticalement, et le plus grand modèle peut être incliné contre le mur. L'espace situé entre le tableau et le cadre fait office de porte-feutres. Conçu par HALLEROED.

Fixation invisible
 Profondeur par rapport au mur 48 mm
 Cadre en chêne massif
 FSC Mix: FSC-C170086
 Surface magnétique en céramique blanche
 Céramique blanche certifié Cradle to Cradle
 Surface d'écriture garantie 30 ans
 EPD (EPD International): S-P-07575

Code de l'article	Désignation	Dimensions L. x H x P mm	Poids kg
47827	OFFSET Whiteboard, Blanche	1624 x 1324 x 48	25
47828	OFFSET Whiteboard, Blanche	2124 x 1324 x 48	32
GR47827	OFFSET Whiteboard, Gris	1624 x 1324 x 48	25
GR47828	OFFSET Whiteboard, Gris	2124 x 1324 x 48	32

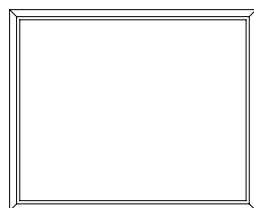

1624 x 1324

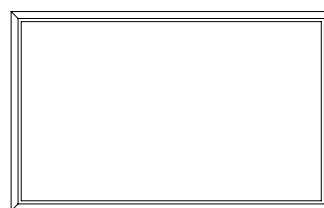

2124 x 1324



AIR FLOW TABLEAU BLANC

Tableau blanc magnétique avec surface d'écriture en céramique blanche. Avec ses contours arrondis et ses bords biseautés, Air Flow donne la subtile impression de flotter dans l'air. Ce tableau stimule la créativité. Conçu par HALLEROED.

Fixation invisible
 Profondeur par rapport au mur 16 mm
 Surface magnétique en céramique blanche
 Céramique blanche certifié Cradle to Cradle
 Surface d'écriture garantie 30 ans
 FSC Mix: FSC-C170086

Code de l'article	Désignation	Dimensions L x H mm	Poids kg
27826AIR-F	AIR FLOW tableau blanc	990 x 1190	14
27827AIR-F	AIR FLOW tableau blanc	1490 x 1190	21
27828AIR-F	AIR FLOW tableau blanc	1990 x 1190	28

Pour finition de surface mate (projection seulement), surface demi mate (projection + écriture) et autres couleurs de surface, majoration de +35%

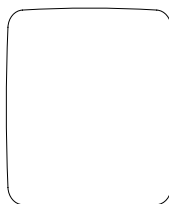

990 x 1190
27826AIR-F

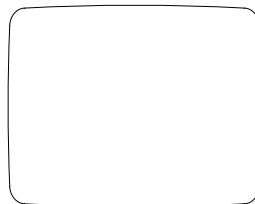

1490 x 1190
27827AIR-F

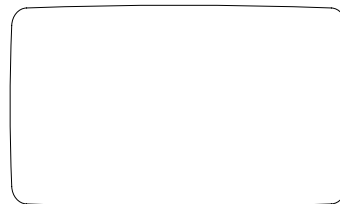

1990 x 1190
27828AIR-F



ONE TABLEAU BLANC

Tableau blanc magnétique avec surface d'écriture en céramique blanche doté d'un cadre en aluminium anodisé noir ou blanc et de coins en onglet. Disponible en version mobile ou fixe, la série ONE présente une ligne épurée et moderne. Conçu par HALLEROED.

Fixation invisible
 Profondeur par rapport au mur 20 mm
 Surface magnétique en céramique blanche
 FSC Mix: FSC-C170086
 EPD (EPD International): S-P-06988
 Céramique blanche certifié Cradle to Cradle
 Surface d'écriture garantie 30 ans

Code de l'article	Désignation	Dimensions L x H mm	Poids kg
91126S	ONE tableau blanc, cadre noir	1007 x 1207	13
91127S	ONE tableau blanc, cadre noir	1507 x 1207	20
91128S	ONE tableau blanc, cadre noir	2007 x 1207	26
91126V	ONE tableau blanc, cadre blanc	1007 x 1207	13
91127V	ONE tableau blanc, cadre blanc	1507 x 1207	20
91128V	ONE tableau blanc, cadre blanc	2007 x 1207	26

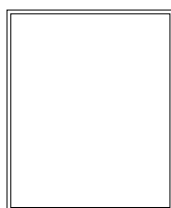

1007 x 1207
91126

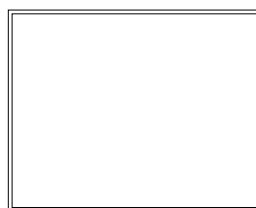

1507 x 1207
91127

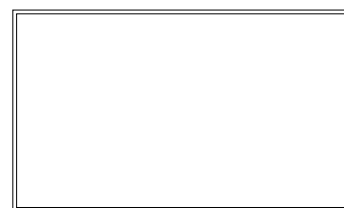

2007 x 1207
91128

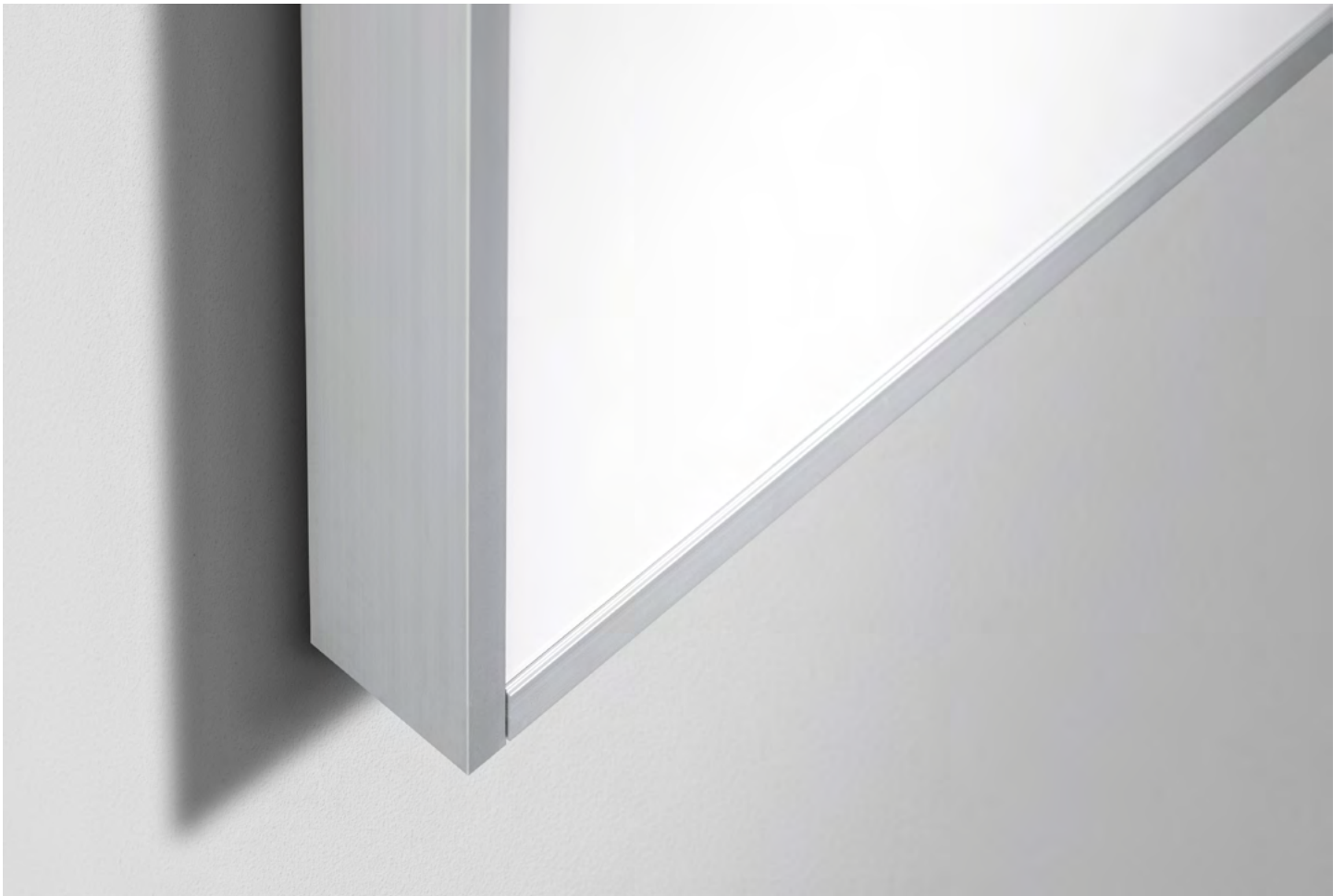

ACOUSTIC BOARD TABLEAU BLANC

Le tableau Acoustic fait également office d'insonorisant. Doté d'une ligne élégante, il contient 30 mm de matériau insonorisant qui, allié à la surface en céramique blanche, offre une absorption sonore basse fréquence unique.

Fixation invisible
 Profondeur par rapport au mur 47 mm
 Surface magnétique en céramique blanche
 Céramique blanche certifié Cradle to Cradle
 Surface d'écriture garantie 30 ans

Code de l'article	Désignation	Dimensions L x H mm	Poids kg
27326	ACOUSTIC Whiteboard tableau blanc, cadre aluminium naturel	1008 x 1205	8,2
27327	ACOUSTIC Whiteboard tableau blanc, cadre aluminium naturel	1508 x 1205	12
27328	ACOUSTIC Whiteboard tableau blanc, cadre aluminium naturel	2008 x 1205	15
27329	ACOUSTIC Whiteboard tableau blanc, cadre aluminium naturel	2508 x 1205	18
27330	ACOUSTIC Whiteboard tableau blanc, cadre aluminium naturel	3008 x 1205	22

Pour finition de surface mate (projection seulement), surface demi mate (projection + écriture) et autres couleurs de surface, majoration de +35%

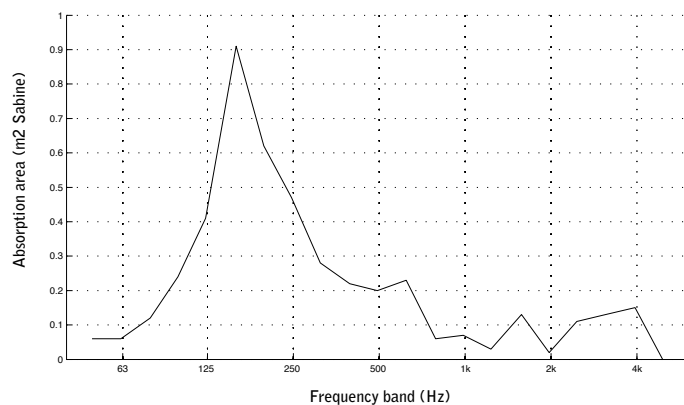

BOARDER TABLEAU BLANC

Un tableau blanc magnétique classique avec surface d'écriture en céramique blanche. Le cadre en aluminium anodisé du modèle Boarder se décline en coloris naturel et blanc, assorti de coins en plastique gris ou blanc. Il est facile à monter et disponible dans plusieurs tailles, jusqu'à 3 mètres de long. Il est équipé d'un porte-feutres en aluminium.

Fixation invisible
 Profondeur par rapport au mur 19 mm
 FSC Mix: FSC-C170086
 EPD (EPD International): S-P-05339
 Surface magnétique en céramique blanche
 Céramique blanche certifiée Cradle to Cradle
 Surface d'écriture garantie 30 ans

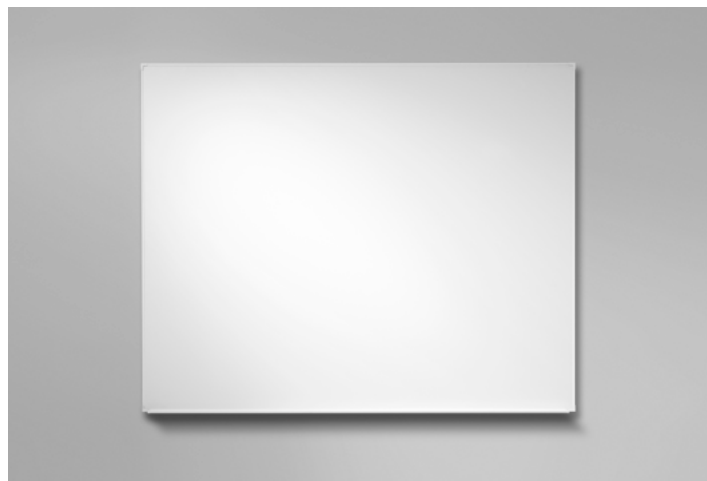

Code de l'article	Désignation	Auget mm	Dimensions L x H mm	Poids kg
27820	Tableau blanc Boarder, cadre en aluminium anodisé	200	255 x 355	0,8
27821	Tableau blanc Boarder, cadre en aluminium anodisé	300	355 x 505	2,5
27822	Tableau blanc Boarder, cadre en aluminium anodisé	300	455 x 605	3,6
27823	Tableau blanc Boarder, cadre en aluminium anodisé	300	605 x 905	6,6
27824	Tableau blanc Boarder, cadre en aluminium anodisé	300	905 x 1205	13
27825	Tableau blanc Boarder, cadre en aluminium anodisé	300	1805 x 905	18
27826	Tableau blanc Boarder, cadre en aluminium anodisé	950	1005 x 1205	13
27827	Tableau blanc Boarder, cadre en aluminium anodisé	1450	1505 x 1205	20
27835	Tableau blanc Boarder, cadre en aluminium anodisé	1750	1805 x 1205	23
27828	Tableau blanc Boarder, cadre en aluminium anodisé	1950	2005 x 1205	26
27829	Tableau blanc Boarder, cadre en aluminium anodisé	2450	2505 x 1205	32
27830	Tableau blanc Boarder, cadre en aluminium anodisé	2950	3005 x 1205	39
28820	Tableau blanc Boarder, cadre en aluminium anodisé blanc	200	255 x 355	1,3
28821	Tableau blanc Boarder, cadre en aluminium anodisé blanc	300	355 x 505	2,5
28822	Tableau blanc Boarder, cadre en aluminium anodisé blanc	300	455 x 605	3,5
28823	Tableau blanc Boarder, cadre en aluminium anodisé blanc	300	605 x 905	5,9
28824	Tableau blanc Boarder, cadre en aluminium anodisé blanc	300	905 x 1205	12
28825	Tableau blanc Boarder, cadre en aluminium anodisé blanc	300	1805 x 905	18
28826	Tableau blanc Boarder, cadre en aluminium anodisé blanc	950	1005 x 1205	13
28827	Tableau blanc Boarder, cadre en aluminium anodisé blanc	1450	1505 x 1205	20
28835	Tableau blanc Boarder, cadre en aluminium anodisé blanc	1750	1805 x 1205	23
28828	Tableau blanc Boarder, cadre en aluminium anodisé blanc	1950	2005 x 1205	26
28829	Tableau blanc Boarder, cadre en aluminium anodisé blanc	2450	2505 x 1205	32
28830	Tableau blanc Boarder, cadre en aluminium anodisé blanc	2950	3005 x 1205	39

Pour finition de surface mate (projection seulement), surface demi mate (projection + écriture) et autres couleurs de surface, majoration de +35%

BOARDER SHARP TABLEAU BLANC

Un tableau blanc magnétique classique avec surface d'écriture en céramique blanche. Le cadre en aluminium anodisé du modèle Boarder Sharp se décline en coloris naturel et blanc, assorti de coins en onglet. Il est facile à monter et disponible dans plusieurs tailles, jusqu'à 3 mètres de long. Il est équipé d'un porte-feutres en aluminium.

Fixation invisible
 Profondeur par rapport au mur 19 mm
 Surface magnétique en céramique blanche
 FSC Mix: FSC-C170086
 EPD (EPD International): S-P-05339
 Céramique blanche certifié Cradle to Cradle
 Surface d'écriture garantie 30 ans



Code de l'article	Désignation	Auget mm	Dimensions L x H mm	Poids kg
27824GER	Tableau blanc à angles biseautés, cadre en aluminium anodisé	300	905 x 1205	12
27825GER	Tableau blanc à angles biseautés, cadre en aluminium anodisé	300	1805 x 905	18
27826GER	Tableau blanc à angles biseautés, cadre en aluminium anodisé	950	1005 x 1205	13
27827GER	Tableau blanc à angles biseautés, cadre en aluminium anodisé	1450	1505 x 1205	20
27828GER	Tableau blanc à angles biseautés, cadre en aluminium anodisé	1950	2005 x 1205	26
27829GER	Tableau blanc à angles biseautés, cadre en aluminium anodisé	2450	2505 x 1205	32
27830GER	Tableau blanc à angles biseautés, cadre en aluminium anodisé	2950	3005 x 1205	39

Pour finition de surface mate (projection seulement), surface demi mate (projection + écriture) et autres couleurs de surface, majoration de +35%

BOARDER 1505 TABLEAU BLANC

Notre tableau standard Boarder est également disponible avec une hauteur de 1505 mm. Ce tableau blanc est doté d'un cadre en aluminium anodisé naturel ou blanc, d'un porte-feutres en aluminium et de coins en plastique gris ou blanc.

Fixation invisible
 Profondeur par rapport au mur 19 mm
 Surface magnétique en céramique blanche
 FSC Mix: FSC-C170086
 EPD (EPD International): S-P-05339
 Céramique blanche certifié Cradle to Cradle
 Surface d'écriture garantie 30 ans

Code de l'article	Désignation	Auget mm	Dimensions L x H mm	Poids kg
37227	Tableau blanc, cadre en aluminium anodisé	1450	1505 x 1505	24
37228	Tableau blanc, cadre en aluminium anodisé	1950	2005 x 1505	31
37229	Tableau blanc, cadre en aluminium anodisé	2450	2505 x 1505	39
37230	Tableau blanc, cadre en aluminium anodisé	2950	3005 x 1505	48
38227	Tableau blanc, cadre en aluminium anodisé blanc	1450	1505 x 1505	24
38228	Tableau blanc, cadre en aluminium anodisé blanc	1950	2005 x 1505	31
38229	Tableau blanc, cadre en aluminium anodisé blanc	2450	2505 x 1505	39
38230	Tableau blanc, cadre en aluminium anodisé blanc	2950	3005 x 1505	48

Pour finition de surface mate (projection seulement), surface demi mate (projection + écriture) et autres couleurs de surface, majoration de +35%

Tableaux en verre

Des surfaces qui stimulent la créativité et l'imagination.
Pour écrire et effacer, oublier et réinventer. Des sources d'inspiration
colorées qui vous permettent de visualiser vos idées.



MOOD WALL

Ce tableau magnétique en verre, disponible en 24 coloris sélectionnés avec soin, est conçu en verre optique à très faible teneur en fer, afin d'obtenir un verre ultra clair sans reflets verts. Il en résulte un éclat et une qualité des couleurs impossibles à créer avec du verre standard. Porte-feutres disponible en bouleau ou plexiglas, vendu séparément.

Fixation invisible
Profondeur par rapport au mur 12 mm
Verre à faible teneur en fer
24 coloris
Magnétique
EPD (EPD International): S-P-05335

Code de l'article	Désignation	Dimensions L x H mm	Poids kg
41531-code couleur	MOOD Wall	300 x 300	2,3
41532-code couleur	MOOD Wall	500 x 500	3,6
41533-code couleur	MOOD Wall	750 x 750	10
41534-code couleur	MOOD Wall	1000 x 1000	16
41535-code couleur	MOOD Wall	1250 x 1000	20
41536-code couleur	MOOD Wall	1500 x 1000	23
41537-code couleur	MOOD Wall	2000 x 1000	31
41545-code couleur	MOOD Wall	1500 x 500	13
41547-code couleur	MOOD Wall	1500 x 750	18
41535Z-code couleur	MOOD Wall	1000 x 1250	20
41536Z-code couleur	MOOD Wall	1000 x 1500	23
41537Z-code couleur	MOOD Wall	1000 x 2000	31
41545Z-code couleur	MOOD Wall	500 x 1500	13
41547Z-code couleur	MOOD Wall	750 x 1500	18

Autres couleurs et dimensions disponibles sur demande

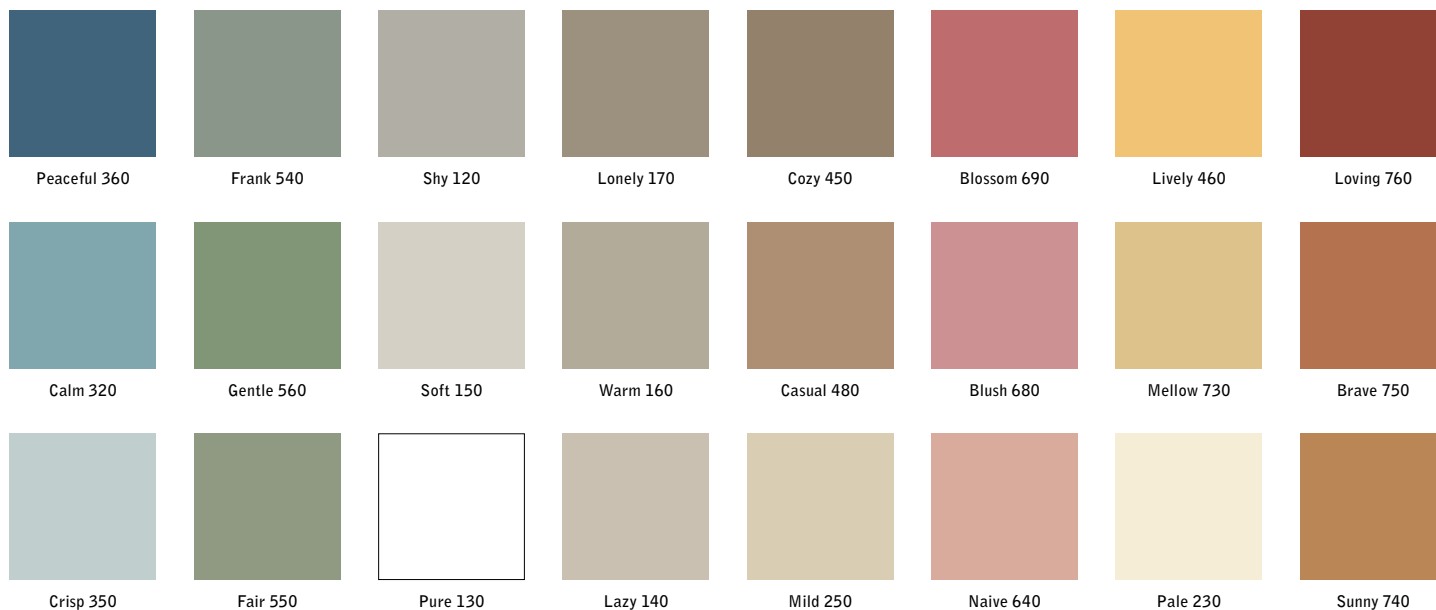



MOOD SPACES

En juxtaposant plusieurs tableaux en verre, vous avez la possibilité de créer de grandes surfaces d'écriture d'un seul tenant, avec des joints discrets. Tous les tableaux sont magnétiques et disponibles en 24 coloris sélectionnés avec soin. Nous utilisons du verre optique trempé à très faible teneur en fer afin de produire un verre ultra clair sans reflets verts. Nous obtenons ainsi un parfait éclat et des couleurs d'une excellente qualité.

Fixation invisible
 Profondeur par rapport au mur 12 mm
 Verre à faible teneur en fer
 24 coloris
 Magnétique
 EPD (EPD International): S-P-05335

Code de l'article	Désignation	Dimensions L x H mm	Poids kg
41537Z-2-code couleur	MOOD SPACES, 2 tableaux	2000 x 2000	61
41537Z-3-code couleur	MOOD SPACES, 3 tableaux	3000 x 2000	92
41537Z-4-code couleur	MOOD SPACES, 4 tableaux	4000 x 2000	123
41537Z-5-code couleur	MOOD SPACES, 5 tableaux	5000 x 2000	153

Autres couleurs disponibles sur demande

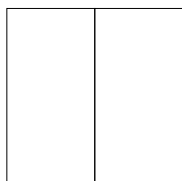

2000x 2000
41537Z-2

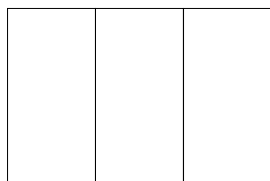

3000 x 2000
41537Z-3

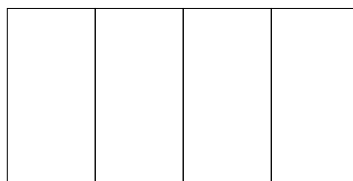

4000 x 2000
41537Z-4

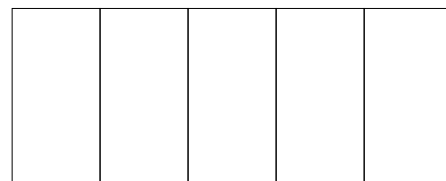

5000 x 2000
41537Z-5



Peaceful 360



Frank 540



Shy 120



Lonely 170



Cozy 450



Blossom 690



Lively 460



Loving 760



Calm 320



Gentle 560



Soft 150



Warm 160



Casual 480



Blush 680



Mellow 730



Brave 750



Crisp 350



Fair 550

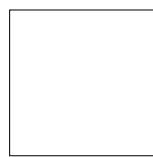

Pure 130



Lazy 140



Mild 250



Naive 640



Pale 230



Sunny 740



SILK WALL

SILK-GLASS® est un matériau de pointe qui présente une surface mate et soyeuse. Entièrement antireflet, il permet d'écrire et d'effacer aussi bien que sur n'importe quel verre. Sa surface unique confère à nos 24 coloris un aspect profond et une nuance riche et soyeuse, qui capte les reflets changeants de la lumière du jour. Ces qualités font de Silk Wall un tableau d'écriture mat révolutionnaire.

Fixation invisible
 Profondeur par rapport au mur 12 mm
 Verre à faible teneur en fer
 24 coloris
 Magnétique
 EPD (EPD International): S-P-05335

Code de l'article	Désignation	Dimensions L x H mm	Poids kg
41534M-code couleur	SILK Wall, SILK-GLASS®	1000 x 1000	14
41535M-code couleur	SILK Wall, SILK-GLASS®	1250 x 1000	17
41536M-code couleur	SILK Wall, SILK-GLASS®	1500 x 1000	20
41537M-code couleur	SILK Wall, SILK-GLASS®	2000 x 1000	27
41535MZ-code couleur	SILK Wall, SILK-GLASS®	1000 x 1250	17
41536MZ-code couleur	SILK Wall, SILK-GLASS®	1000 x 1500	20
41537MZ-code couleur	SILK Wall, SILK-GLASS®	1000 x 2000	27

Autres couleurs disponibles sur demande

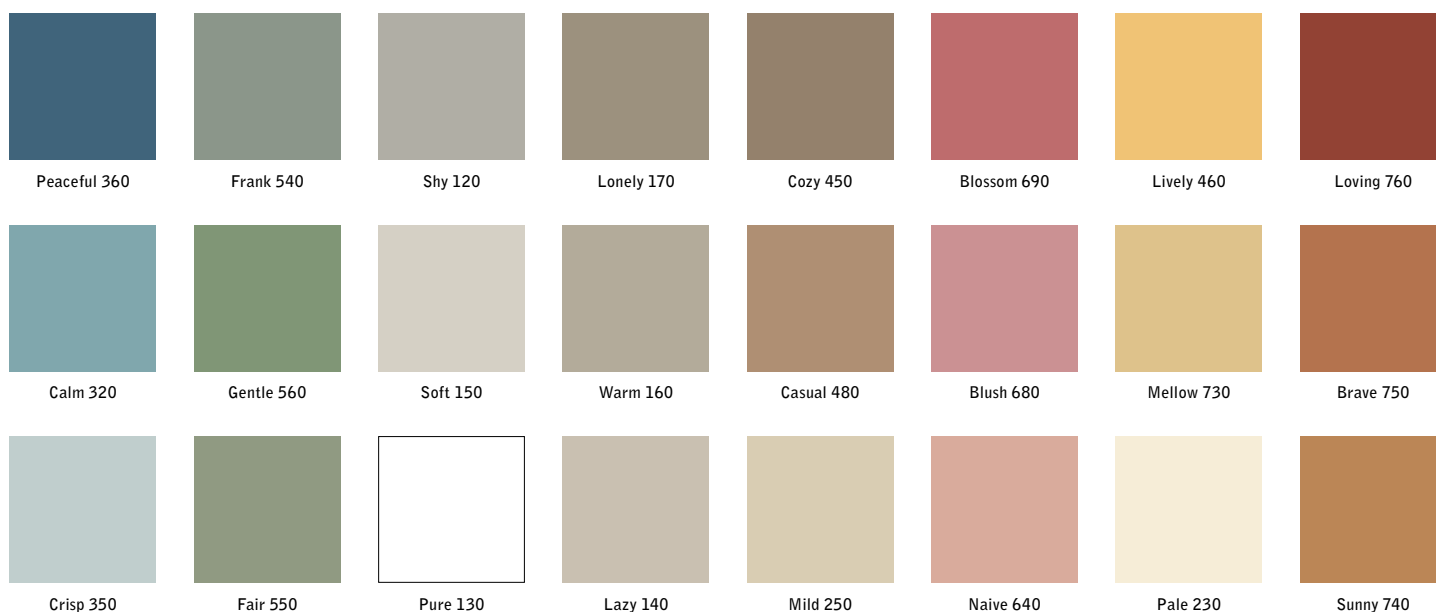



SILK SPACES

En juxtaposant plusieurs tableaux composés de notre matériau unique Silk-glass, vous avez la possibilité de créer de grandes surfaces d'écriture d'un seul tenant, pratiquement sans reflets. Sa surface unique confère à nos 24 coloris un aspect profond et une nuance riche et soyeuse, qui capte les reflets changeants de la lumière du jour. Une surface d'écriture mat véritablement révolutionnaire.

Fixation invisible
 Profondeur par rapport au mur 12 mm
 24 coloris
 Magnétique
 EPD (EPD International): S-P-05335

Code de l'article	Désignation	Dimensions L x H mm	Poids kg
41537MZ-2-code couleur	SILK Spaces, SILK-GLASS®, 2 tableaux	2000 x 2000	54
41537MZ-3-code couleur	SILK Spaces, SILK-GLASS®, 3 tableaux	3000 x 2000	80
41537MZ-4-code couleur	SILK Spaces, SILK-GLASS®, 4 tableaux	4000 x 2000	107
41537MZ-5-code couleur	SILK Spaces, SILK-GLASS®, 5 tableaux	5000 x 2000	134

Autres couleurs disponibles sur demande

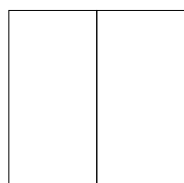

2000x 2000
41537MZ-2

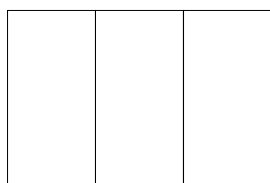

3000 x 2000
41537MZ-3

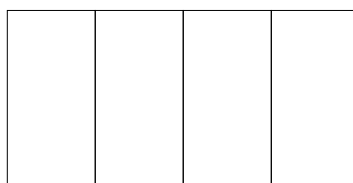

4000 x 2000
41537MZ-4

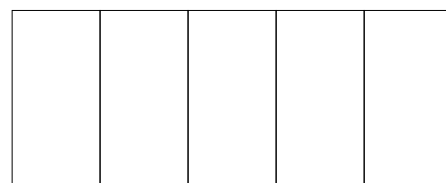

5000 x 2000
41537MZ-5

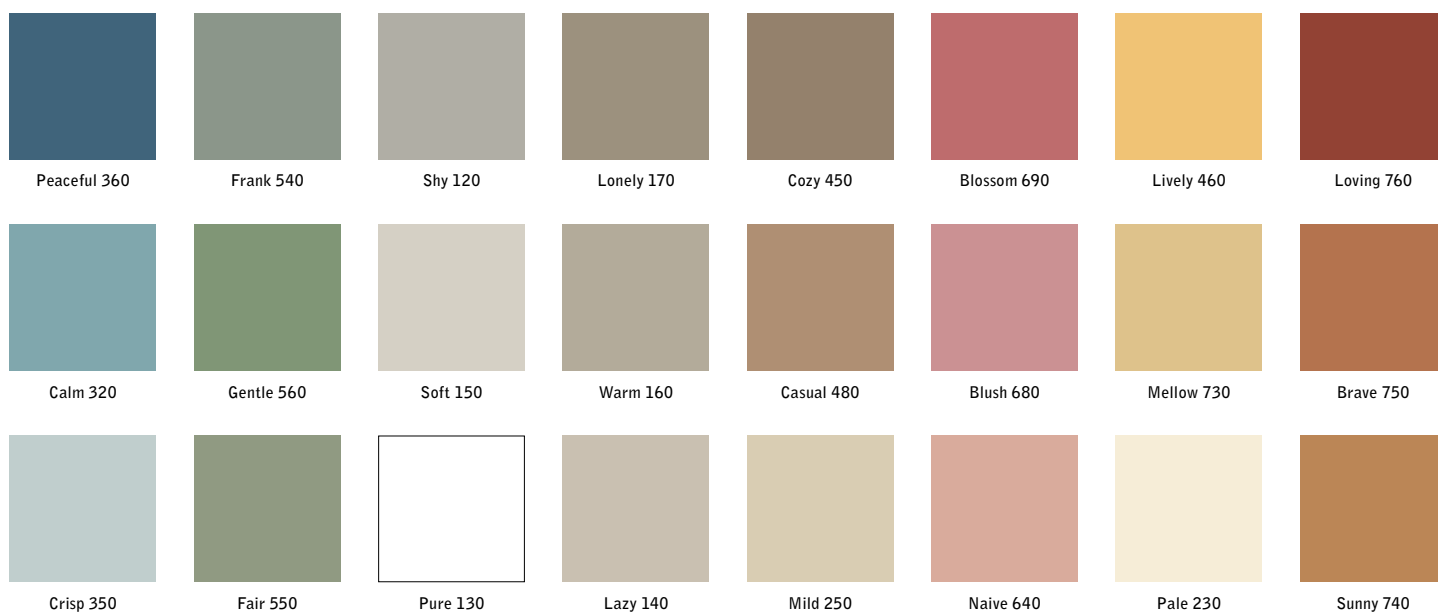



AREA

Tableau d'écriture en verre doté d'un cadre en chêne massif. L'espace qui sépare le cadre du verre donne au tableau l'apparence d'une toile classique. Area est disponible dans toutes les dimensions de nos tableaux en verre Mood et Silk. Conçu par HALLEROED.

Cadre en chêne massif
FSC Mix: FSC-C170086
Verre disponible dans 24 coloris standard
S'accorde parfaitement avec Mood et Silk
Surface d'écriture magnétique
Verre optique
EPD (EPD International): S-P-06990

Code de l'article	Désignation	Dimensions L x H mm	Poids kg
41534E-code couleur	AREA, cadre en ch ne naturel	1028 x 1028	17
41535E-code couleur	AREA, cadre en ch ne naturel	1278 x 1028	19
41536E-code couleur	AREA, cadre en ch ne naturel	1528 x 1028	24
41537E-code couleur	AREA, cadre en ch ne naturel	2028 x 1028	31
41534EM-code couleur	AREA, SILK-GLASS® (verre mat), cadre en ch ne naturel	1028 x 1028	17
41535EM-code couleur	AREA, SILK-GLASS® (verre mat), cadre en ch ne naturel	1278 x 1028	19
41536EM-code couleur	AREA, SILK-GLASS® (verre mat), cadre en ch ne naturel	1528 x 1028	24
41537EM-code couleur	AREA, SILK-GLASS® (verre mat), cadre en ch ne naturel	2028 x 1028	31

Autres couleurs disponibles sur demande





CURVE

Tableau en verre magnétique aux contours arrondis, disponible dans 24 coloris. Le tableau est conçu en verre optique à très faible teneur en fer, afin d'obtenir un verre ultra clair sans reflets verts. Il en résulte un éclat et une qualité des couleurs impossibles à créer avec du verre standard. Disponible en trois dimensions.

24 coloris standard
Magnétique
Fixation invisible
Profondeur par rapport au mur 12 mm
Verre optique
Nouveau: SILK-GLASS®

Code de l'article	Désignation	Dimensions L x H mm	Poids kg
71534-code couleur	CURVE tableau magnétique en verre	990 x 990	13
71536-code couleur	CURVE tableau magnétique en verre	1490 x 990	20
71537-code couleur	CURVE tableau magnétique en verre	1990 x 990	26
71534M-code couleur	CURVE tableau magnétique en verre, SILK-GLASS®	990 x 990	13
71536M-code couleur	CURVE tableau magnétique en verre, SILK-GLASS®	1490 x 990	20
71537M-code couleur	CURVE tableau magnétique en verre, SILK-GLASS®	1990 x 990	26

Autres couleurs disponibles sur demande

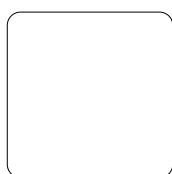

990 x 990
71534

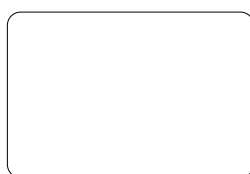

1490 x 990
71536

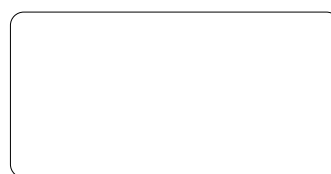

1990 x 990
71537

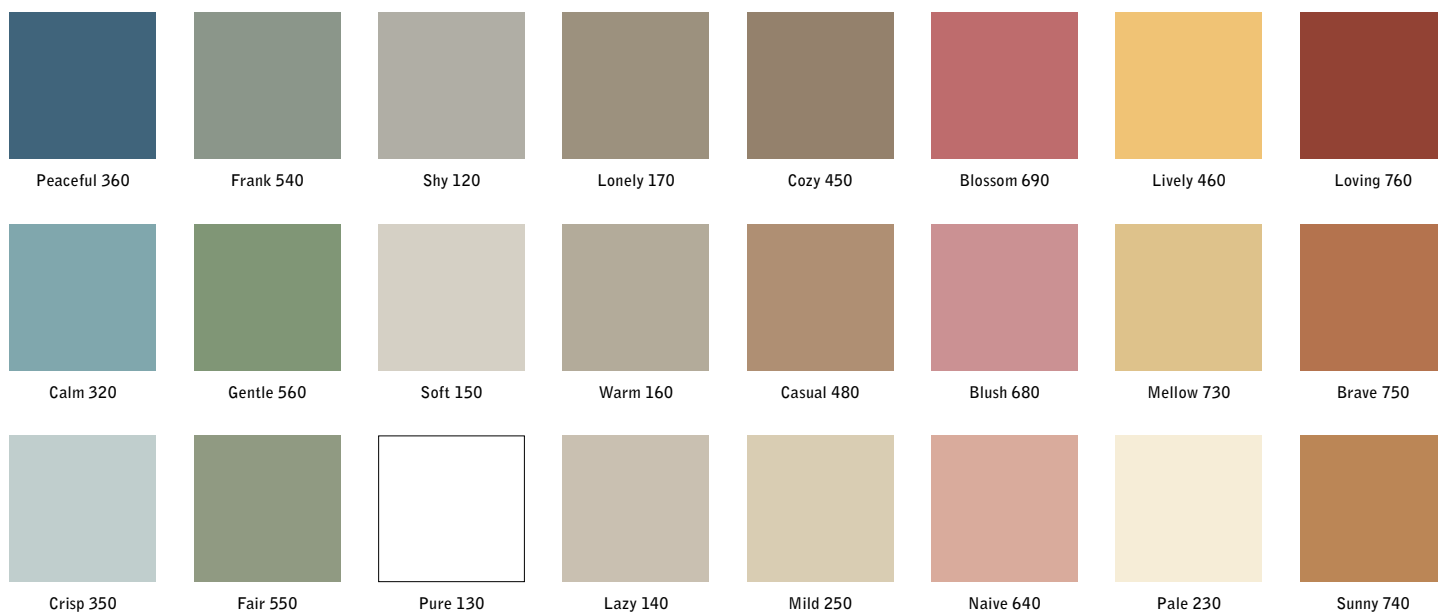



FLOW WALL

Mood Flow est un tableau magnétique en verre aux coins arrondis qui met la pièce en valeur et incite à l'utilisation. Disponible dans nos 24 coloris Mood, il est conçu en verre trempé à faible teneur en fer pour une finition et une reproduction parfaite des couleurs. Conçu par HALLEROED.

Fixation invisible
Profondeur par rapport au mur 12 mm
Verre à faible teneur en fer
24 coloris
Magnétique

Code de l'article	Désignation	Dimensions L x H mm	Poids kg
41631-code couleur	FLOW Tableau magnétique en verre	300 x 300	1,6
41632-code couleur	FLOW Tableau magnétique en verre	500 x 500	3,6
41633-code couleur	FLOW Tableau magnétique en verre	750 x 750	10
41634-code couleur	FLOW Tableau magnétique en verre	1000 x 1000	16
41635-code couleur	FLOW Tableau magnétique en verre	1250 x 1000	17
41636-code couleur	FLOW Tableau magnétique en verre	1500 x 1000	20
41637-code couleur	FLOW Tableau magnétique en verre	2000 x 1000	27

Autres couleurs disponibles sur demande

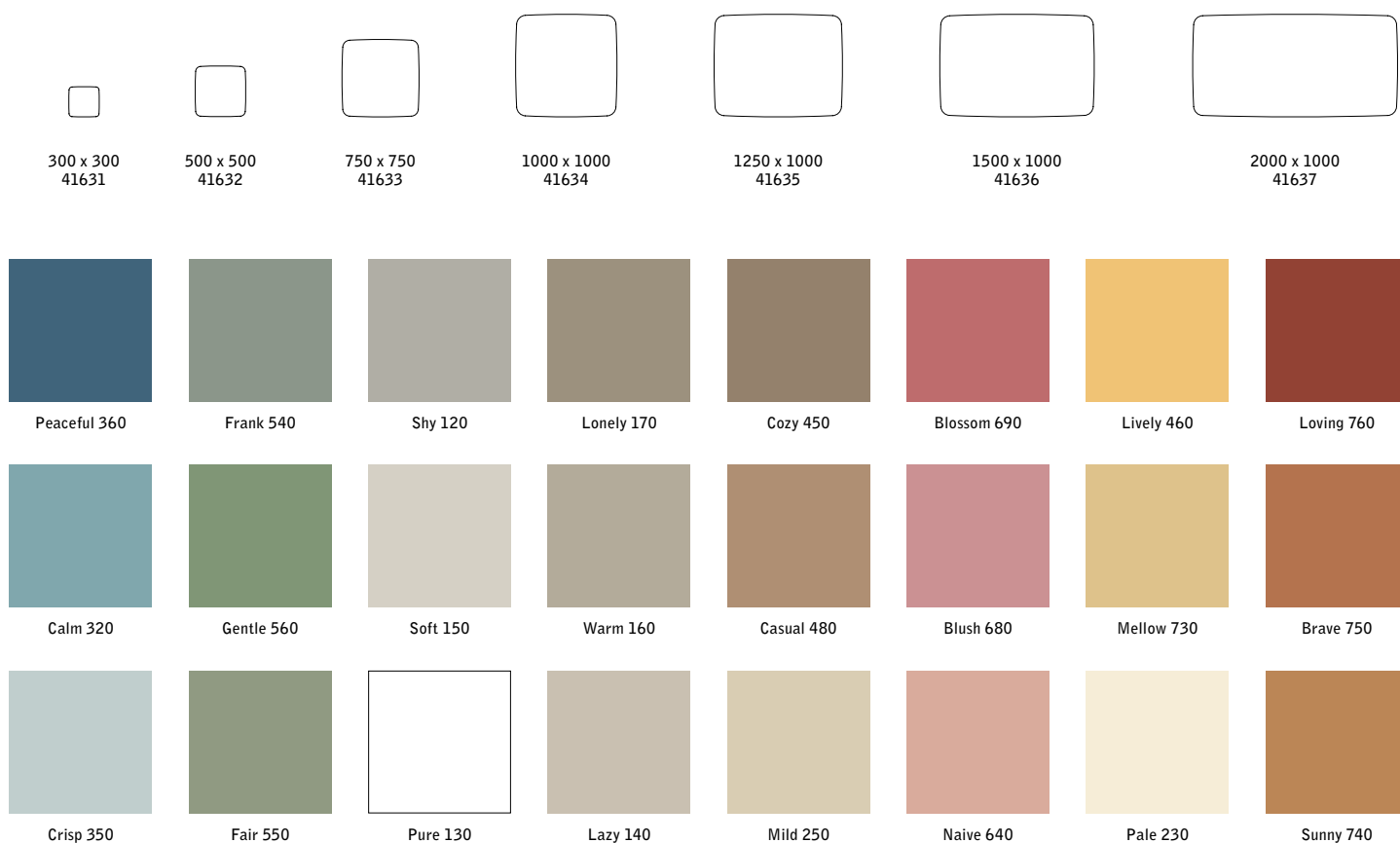



FRAME WALL

Tableau d'écriture exclusif avec coins délicatement arrondis et cadre en bois courbé.
 Disponible en chêne plaqué ou en gris laqué, le cadre profond délimite le tableau tout en formant un porte-feutres naturel. Le verre est disponible dans nos 24 coloris standard.
 Pour un tableau entièrement monochrome, vous pouvez associer le verre de couleur « Soft 150 » à un cadre gris. Conçu par HALLEROED et MATTI KLENELL.

Cadre couleur chêne ou gris
 FSC Mix: FSC-C170086
 24 coloris standard
 Magnétique
 Profondeur par rapport au mur 50 mm
 Verre optique trempé
 Nouveau: SILK-GLASS®

Code de l'article	Désignation	Dimensions L x H mm	Poids kg
70820-code couleur	FRAME Wall, Cadre en ch ne naturel	1000 x 1000 x 50	15
70825-code couleur	FRAME Wall, Cadre en ch ne naturel	1500 x 1000 x 50	22
70830-code couleur	FRAME Wall, Cadre en ch ne naturel	2000 x 1000 x 50	29
70820M-code couleur	FRAME Wall, SILK-GLASS®, Cadre en ch ne naturel	1000 x 1000 x 50	15
70825M-code couleur	FRAME Wall, SILK-GLASS®, Cadre en ch ne naturel	1500 x 1000 x 50	22
70830M-code couleur	FRAME Wall, SILK-GLASS®, Cadre en ch ne naturel	2000 x 1000 x 50	29
70880-code couleur	FRAME Wall, Cadre gris (SOFT 150)	1000 x 1000 x 50	15
70885-code couleur	FRAME Wall, Cadre gris (SOFT 150)	1500 x 1000 x 50	22
70890-code couleur	FRAME Wall, Cadre gris (SOFT 150)	2000 x 1000 x 50	29
70880M-code couleur	FRAME Wall, SILK-GLASS®, Cadre gris (Soft 150)	1000 x 1000 x 50	15
70885M-code couleur	FRAME Wall, SILK-GLASS®, Cadre gris (Soft 150)	1500 x 1000 x 50	22
70890M-code couleur	FRAME Wall, SILK-GLASS®, Cadre gris (Soft 150)	2000 x 1000 x 50	29

Autres couleurs disponibles sur demande

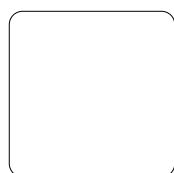

1000 x 1000

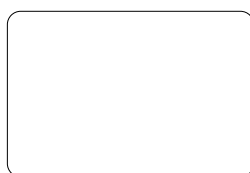

1500 x 1000

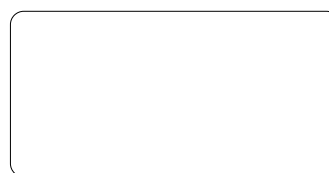

2000 x 1000

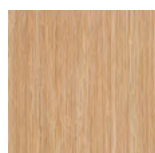

Chêne



Soft (150)



Peaceful 360



Frank 540



Shy 120



Lonely 170



Cozy 450



Blossom 690



Lively 460



Loving 760



Calm 320



Gentle 560



Soft 150



Warm 160



Casual 480



Blush 680



Mellow 730



Brave 750



Crisp 350



Fair 550

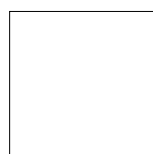

Pure 130



Lazy 140



Mild 250



Naive 640



Pale 230



Sunny 740



A01

Tableau composé d'une surface d'écriture en verre magnétique, de différentes formes, elle-même encadrée d'un verre transparent. Le cadre en chêne massif fait ressortir le verre, donnant l'impression que la surface écrite flotte devant le mur. Conçu par le studio de design Afternoon basé à Stockholm.

4 coloris
Cadre en chêne massif
FSC Mix: FSC-C170086
Profondeur par rapport au mur 50 mm
Verre à faible teneur en fer
Magnétique

Code de l'article	Désignation	Dimensions L x H mm	Poids kg
82000-code couleur	A01	700 x 1000 x 50	17
82010-code couleur	A01	1000 x 1000 x 50	23
82015-code couleur	A01 Circle	1000 x 1000 x 50	23

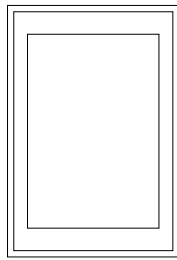

700 x 1000
82000

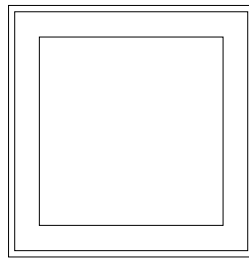

1000 x 1000
82010

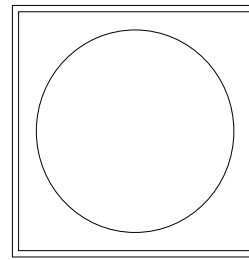

1000 x 1000
82015



Chêne

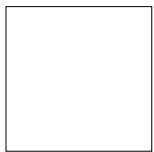

Pure (130)

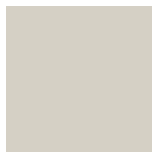

Soft (150)



Shy (120)



Mellow (730)



MOOD FABRIC WALL

Ce tableau en verre aux coins délicatement arrondis et cadre en tissu est disponible dans une variante tout en verre ou combinée avec une surface recouverte d'un tissu insonorisant ou en liège massif. Il est possible de compléter les numéros d'articles disponibles avec des modules distincts pour créer des surfaces multifonctionnelles uniques. Conçu par **MATTI KLENELL** et **HALLEROED**.

Fixation invisible
Verre à faible teneur en fer
10 combinaisons de couleurs assorties
Surface magnétique
Isolant acoustique de 48 mm
FSC Mix: FSC-C170086
Nouveau: SILK-GLASS®

Code de l'article	Désignation	Dimensions Verre / Tissu L. X H. mm.	Dimensions Total L x H mm	Poids kg
70701-tissu-verre	MOOD FABRIC, entière en verre	1750 x 1000	1750 x 1000	34
70702-tissu-verre	MOOD FABRIC, à gauche	1000 x 1000 / 500 x 1000	1500 x 1000	24
70702Z-tissu-verre	MOOD FABRIC, verre à droite	1000 x 1000 / 500 x 1000	1500 x 1000	24
70703-tissu-verre	MOOD FABRIC, verre à gauche	1250 x 1000 / 500 x 1000	1750 x 1000	30
70703Z-tissu-verre	MOOD FABRIC, verre à droite	1250 x 1000 / 500 x 1000	1750 x 1000	30
70704-tissu-verre	MOOD FABRIC, verre à gauche	1500 x 1000 / 500 x 1000	2000 x 1000	35
70704Z-tissu-verre	MOOD FABRIC, verre à droite	1500 x 1000 / 500 x 1000	2000 x 1000	35
70725-tissu-verre	MOOD FABRIC, verre, centre	1500 x 1000 / 500 + 500 x 1000	2500 x 1000	38
70701M-tissu-verre	MOOD FABRIC, SILK-GLASS®, entière en verre	1750 x 1000	1750 x 1000	34
70702M-tissu-verre	MOOD FABRIC, SILK-GLASS®, à gauche	1000 x 1000 / 500 x 1000	1500 x 1000	24
70702MZ-tissu-verre	MOOD FABRIC, SILK-GLASS®, verre à droite	1000 x 1000 / 500 x 1000	1500 x 1000	24
70703M-tissu-verre	MOOD FABRIC, SILK-GLASS®, verre à gauche	1250 x 1000 / 500 x 1000	1750 x 1000	30
70703MZ-tissu-verre	MOOD FABRIC, SILK-GLASS®, verre à droite	1250 x 1000 / 500 x 1000	1750 x 1000	30
70704M-tissu-verre	MOOD FABRIC, SILK-GLASS®, verre à gauche	1500 x 1000 / 500 x 1000	2000 x 1000	35
70704MZ-tissu-verre	MOOD FABRIC, SILK-GLASS®, verre à droite	1500 x 1000 / 500 x 1000	2000 x 1000	35
70725M-tissu-verre	MOOD FABRIC, SILK-GLASS®, verre, centre	1500 x 1000 / 500+500 x 1000	2500 x 1000	38

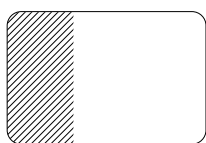

1500 x 1000 x 50
70702Z



1750 x 1000 x 50
70703Z



2000 x 1000 x 50
70704Z



1750 x 1000 x 50
70701



1500 x 1000 x 50
70702



1750 x 1000 x 50
70703



2000 x 1000 x 50
70704



2500 x 1000 x 50
70725

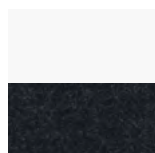

Pure 130
Blazer Lite LTH40

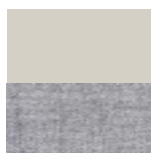

Soft 150
Blazer Lite LTH39



Shy 120
Blazer Lite LTH39

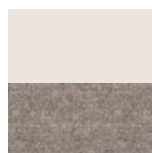

Lazy 140
Synergy LDP32



Cozy 450
Synergy LDP33



Cozy 450
Synergy LDP32



Frank 540
Blazer Lite LTH43



Calm 320
Blazer Lite LTH63



Naive 640
Synergy LDP74



Mellow 730
Synergy LDP45

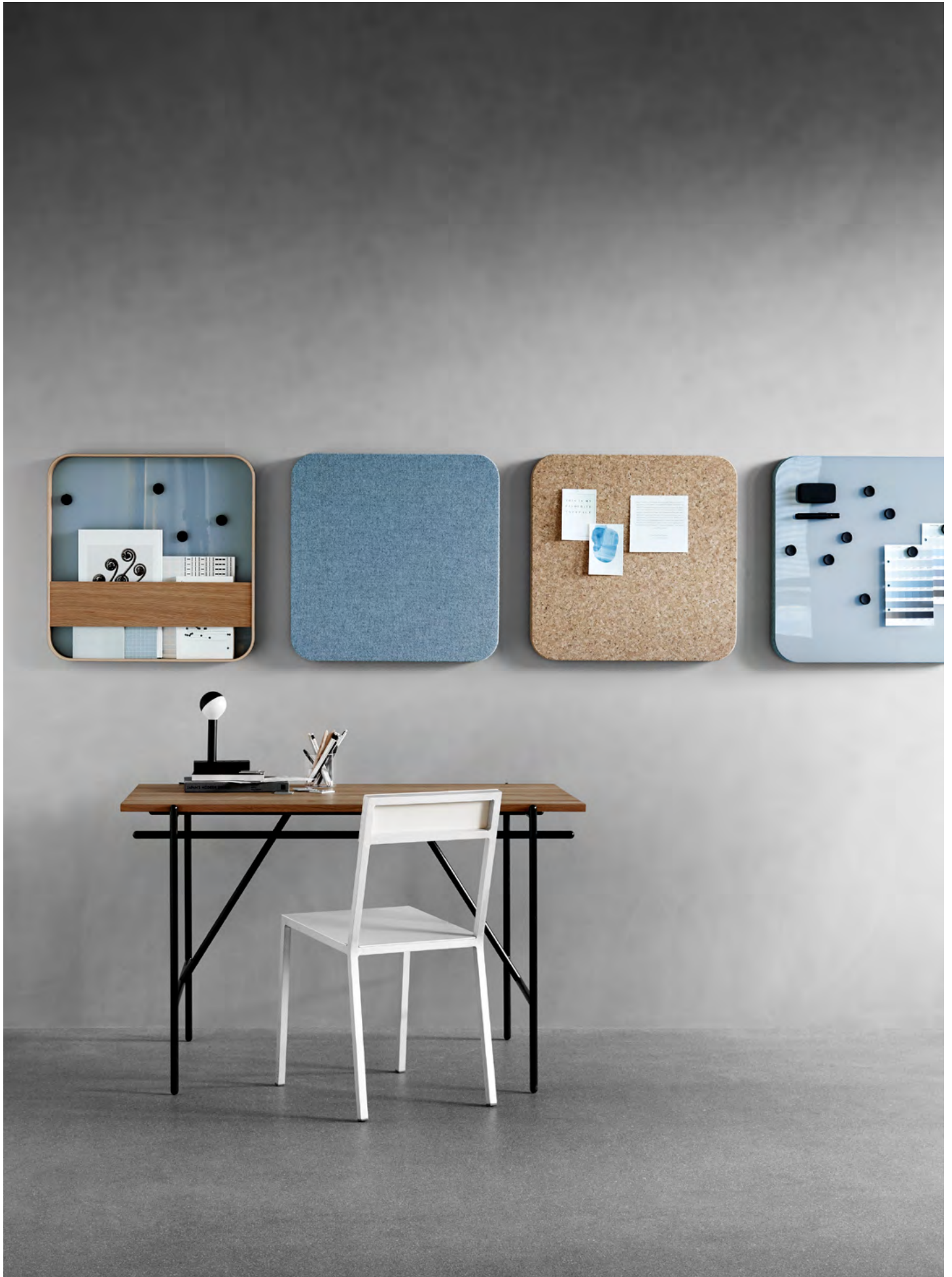

BLOC

Ces tableaux carrés avec coins délicatement arrondis combinent différents matériaux et fonctions. Bloc est disponible en version tableau d'écriture, tableau d'affichage, absorbant acoustique ou porte-journaux. Il peut être utilisé seul ou dans un ensemble plus grand avec différents usages. Il est disponible dans 12 combinaisons de verre et tissu ainsi qu'en liège massif avec cadre en bois courbé. Conçu par MATTI KLENELL et HALLEROED.

Fixation invisible
Verre à faible teneur en fer
10 combinaisons de couleurs assorties
Surface magnétique
Isolant acoustique de 48 mm
FSC Mix: FSC-C170086

Code de l'article	Désignation	Dimensions L. x H x P mm	Poids kg
70806-tissucode couleur	BLOC Textile, absorbant acoustique en tissu	600 x 600 x 50	4,8
70806-tissu-verre code couleur	BLOC Glass, tableau en verre, face en tissu	600 x 600 x 50	8,7
70806-C	BLOC Cork, tableau d'affichage en liège massif	600 x 600 x 50	7,7
70814-verre code couleur	BLOC News, tableau en verre et porte-journaux, cadre en ch ne	600 x 600 x 50	6,7



Tableau en verre, face en tissu
600 x 600 x 50
70806-tissu-verre



Absorbant acoustique en tissu
600 x 600 x 50
70806-tissu

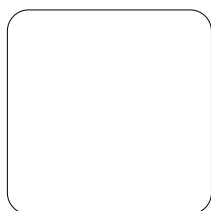
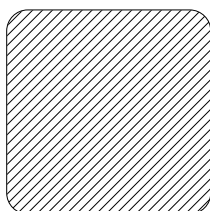

Tableau d'affichage en liège massif
600 x 600 x 50
70806-C



Tableau en verre, porte-journaux
600 x 600 x 50
70814-verre

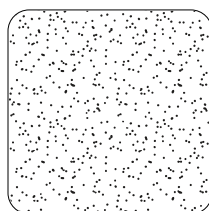

Pure 130
Blazer Lite LTH40

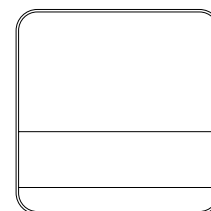
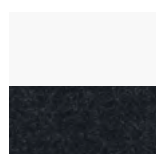

Soft 150
Blazer Lite LTH39



Shy 120
Blazer Lite LTH39

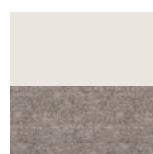

Lazy 140
Synergy LDP32



Cozy 450
Synergy LDP33



Cozy 450
Synergy LDP32



Frank 540
Blazer Lite LTH43



Calm 320
Blazer Lite LTH63



Naive 640
Synergy LDP74

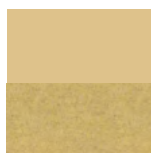

Mellow 730
Synergy LDP45

Accessoires

Le feutre établit un lien magique entre le cerveau et les doigts. Rangez-le à portée de main. Prêt à écrire et à effacer, à oublier pour tout réinventer.



KIT D'ACCESSOIRES

Le coffret de base comprend quatre feutres, cinq aimants, un vaporisateur d'eau de nettoyage, une éponge magnétique, trois tampons de recharge, un chiffon en microfibre et quatre porte-feutre magnétiques individuels.

4 feutres (encre noire)
4 porte-feutre
1 éponge + 3 tampons de recharge
5 aimants
1 vaporisateur d'eau
1 porte-bouteille magnétique
1 chiffon en microfibre

Code de l'article	Désignation	Poids kg
40445	Boîte d'accessoires noir	0,5
40446	Boîte d'accessoires gris	0,5

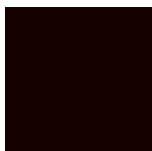

40445

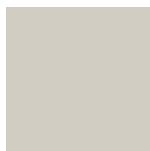

40446



BOWL BOÎTE DE RANGEMENT

Boîte à poser, élégante et fonctionnelle, pour feutres pour tableau blanc et autres articles de bureau. Disponible en 3 couleurs au choix avec une surface lisse en caoutchouc. Conçu par HALLEROED.

Night (noir)
Fog (gris)
Earth (rouge)

Code de l'article	Désignation	Dimensions L x H mm	Poids kg
40481	BOWL, Earth, rouge	150 x 150	0,6
40482	BOWL, Fog, gris	150 x 150	0,6
40484	BOWL, Night, noir	150 x 150	0,6



Earth

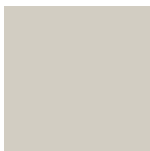

Fog



Night

CUP

Pot à crayon magnétique et fonctionnel, pouvant contenir jusqu'à 4 feutres pour tableau blanc. S'accorde avec tous nos verres et tableaux blancs. Disponible en trois coloris avec une surface légèrement caoutchoutée. Conçu par HALLEROED.

Earth (rouge)
Fog (gris)
Night (noir)

Code de l'article	Désignation	Dimensions L. x H x P mm	Poids kg
40491	CUP, Earth (rouge)	135 x 70 x 60	0,1
40492	CUP, Fog (gris)	135 x 70 x 60	0,1
40494	CUP, Night (noir)	135 x 70 x 60	0,1



Earth



Fog



Night

MOOD BOX

Élégante et fonctionnelle, cette boîte accueille feutres, éponges magnétiques, produits de nettoyage et télécommandes. Elle est dotée d'un cadre en aluminium laqué noir et d'une façade en verre déclinée dans les 24 coloris Mood. L'espace de rangement s'adapte facilement à vos besoins grâce à ses deux cloisons amovibles. Conçu par HALLEROED.

Verre à faible teneur en fer
24 coloris Mood

Code de l'article	Désignation	Dimensions L. x H x P mm	Poids kg
11545-code couleur	MOOD BOX noir, façade en verre 23 couleurs de Mood	410 x 220 x 66	4,6
12545-färgkod	MOOD BOX poli brillant, verre 23 couleurs	410 x 220 x 66	4,6

Voir nuancier page 99



MOOD POCKET

Cette boîte élégante accueille feutres et éponge magnétique pour effacer. Mood Pocket est dotée d'une façade en verre déclinée dans les 24 coloris de la gamme Mood. Une légère pression suffit pour faire sortir l'éponge magnétique ainsi dissimulée. Cadre en aluminium blanc. Conçu par HALLEROED.

24 coloris Mood
Verre à faible teneur en fer
1 éponge + 3 tampons de rechange
3 feutres noirs

Code de l'article	Désignation	Dimensions L x H mm	Poids kg
40205-V-code couleur	MOOD POCKET Blanc, avec façade en verre	160 x 200	1,4

Voir nuancier page 99



AIR POCKET

Cette boîte épurée accueille feutres et éponge magnétique pour effacer. Discrète et attrayante, Air Pocket s'accorde avec l'ensemble de notre gamme de tableaux. Une légère pression suffit pour faire sortir l'éponge magnétique ainsi dissimulée. Elle est proposée en aluminium laqué blanc ou noir. Conçu par HALLEROED.

1 éponge + 3 tampons de rechange
3 feutres noirs

Code de l'article	Désignation	Dimensions L x H mm	Poids kg
40205-S	AIR POCKET Noir	160 x 200 x 34	1,1
40205-V	AIR POCKET Blanc	160 x 200 x 34	1,1



COFFRET DE BASE BOULEAU/LIÈGE

Le coffret de base en liège naturel, liège foncé ou bouleau comprend quatre feutres, cinq aimants, un vaporisateur d'eau de nettoyage, une éponge magnétique, cinq tampons de rechange, un chiffon en microfibre et quatre porte-feutre magnétiques individuels. Conçu par MATTI KLENELL.

4 feutres (encre noire)
4 porte-feutre
1 éponge + 5 tampons de rechange
5 aimants
1 vaporisateur d'eau
1 chiffon en microfibre

Code de l'article	Désignation	Poids kg
40245-B	Kit d'accessoires en bouleau pour l'utilisation du tableau incluant des aimants très puissants	0,4
40245-C	Kit d'accessoires en liège naturel pour l'utilisation du tableau incluant des aimants très puissants	0,4
40245-SC	Kit d'accessoires en liège foncé pour l'utilisation du tableau incluant des aimants très puissants	0,4



FEUTRES ET PORTE-FEUTRES MAGNÉTIQUES

Code de l'article	Désignation	Poids kg
40290	Etui de 4 feutres noirs (encre noire, rouge, verte, bleue)	0,1
40294	Etui de 4 feutres noirs (encre noire)	0,1
40293	Etui de 4 feutres gris (encre noire)	0,1
40264	Etui de 4 feutres (vert, rose, jaune, orange)	0,1
40263	Feutre blanc pour tableaux en verre	0,1
40278	Jeu de 4 porte-feutres magnétiques noir, pour tableaux blancs et tableaux en verre	0,1
40279	Jeu de 4 porte-feutres magnétiques gris, pour tableaux blancs & tableaux en verre	0,1
40052	Hagoromo 1 boîte de craie FullTouch 1 boîte (12pcs) Blanc	0,2

EPONGE MAGNÉTIQUE ET SET DE FEUTRINES

Code de l'article	Désignation	Poids kg
40459	Éponge magnétique noire	0,1
40458	Eponge magnétique grise	0,5
40460	Set de 10 feutrines pour éponge magnétique 40459	0,1
40360	Set de 5 feutrines pour éponge magnétique 40359	0,1
40262	Set de 5 chiffons en micro bres	0,1
40444	Support magnétique noir pour vaporisateur (vaporisateur non inclu), noir	0,1
40350	Vaporisateur d'eau, 0,25l	0,1



AUGET, TABLEAU BLANC AIR/MOOD WALL

Code de l'article	Désignation	Dimensions L mm	Poids kg
1215T	Auget en Plexiglas, transparent 200mm	200	0,1
1215S	Auget en Plexiglas, noir 200mm	200	0,1
1215V	Auget en Plexiglas, blanc 200mm	200	0,1
1216T	Auget en Plexiglas, transparent 500mm	500	0,2
1216S	Auget en Plexiglas, noir 500mm	500	0,2
1216V	Auget en Plexiglas, blanc 500mm	500	0,2
1218-B	Auget en multiplis de Bouleau, naturel 200mm	200	0,1

AIMANTS

Code de l'article	Désignation	Poids kg
40442	Jeu de 10 aimants noirs, puissants	0,4
40443	Jeu de 10 aimants gris, puissants	0,4
40242C	Jeu de 5 aimants, liège naturel, puissants	0,1
40242SC	Jeu de 5 aimants, liège foncé, puissants	0,1
40242B	Jeu de 5 aimants, bouleau, puissants	0,1
40042K	Jeu de 5 aimants satinés chromés, puissants	0,4

Tableaux mobiles

Un partenaire idéal pour les bureaux et espaces de travail en mutation permanente. Dans un univers infini d'images numériques éphémères, le tableau d'écriture apparaît comme élément durable et distinct.



UNIT

Des murs mobiles permettant d'aménager des espaces privatifs calmes dans nos bureaux open space modernes. Doté de deux côtés personnalisables avec un large éventail de verres et de tissus, UNIT fait office de surface créative pour écrire, effacer, aimanter et épingler, mais aussi d'absorbant acoustique haut de gamme, toujours prêt à faire écran ou à être déplacé grâce à ses roulettes rétractables. Conçu par HALLEROED.

Verre ou verre soyeux mat en 24 coloris
 Catégorie de prix A, Fiji, Cara
 Catégorie de prix B, Blazer Lite, Cura Screen
 Catégorie de prix C, Remix Screen
 Encadrement disponible en 2 couleurs
 FSC Mix: FSC-C170086
 EPD (EPD International): S-P-05336

Code de l'article	Désignation		L. x H x P mm	Poids
5001-Tissu	UNIT, Tissu/Tissu	Blanc perlé	1800 x 1255 x 165	53 kg
5001-Tissu-Verre	UNIT, Tissu/Verre	Blanc perlé	1800 x 1255 x 165	67 kg
5001M-Tissu-Verre	UNIT, Tissu/Verre, SILK-GLASS®	Blanc perlé	1800 x 1255 x 165	67 kg
5004-Tissu	UNIT, Tissu/Tissu	Gris clair	1800 x 1255 x 165	53 kg
5004-Tissu-Verre	UNIT, Tissu/Verre	Gris clair	1800 x 1255 x 165	67 kg
5004M-Tissu-Verre	UNIT, Tissu/Verre, SILK-GLASS®	Gris clair	1800 x 1255 x 165	67 kg
5002-Tissu	UNIT, Tissu/Tissu	Gris terre	1800 x 1255 x 165	53 kg
5002-Tissu-Verre	UNIT, Tissu/Verre	Gris terre	1800 x 1255 x 165	67 kg
5002M-Tissu-Verre	UNIT, Tissu/Verre, SILK-GLASS®	Gris terre	1800 x 1255 x 165	67 kg
6001-Tissu	UNIT, Tissu/Tissu	Blanc perlé	1200 x 1855 x 165	53 kg
6001-Tissu-Verre	UNIT, Tissu/Verre	Blanc perlé	1200 x 1855 x 165	67 kg
6001M-Tissu-Verre	UNIT, Tissu/Verre, SILK-GLASS®	Blanc perlé	1200 x 1855 x 165	67 kg
6004-Tissu	UNIT, Tissu/Tissu	Gris clair	1200 x 1855 x 165	53 kg
6004-Tissu-Verre	UNIT, Tissu/Verre	Gris clair	1200 x 1855 x 165	67 kg
6004M-Tissu-Verre	UNIT, Tissu/Verre, SILK-GLASS®	Gris clair	1200 x 1855 x 165	67 kg
6002-Tissu	UNIT, Tissu/Tissu	Gris terre	1200 x 1855 x 165	53 kg
6002-Tissu-Verre	UNIT, Tissu/Verre	Gris terre	1200 x 1855 x 165	67 kg
6002M-Tissu-Verre	UNIT, Tissu/Verre, SILK-GLASS®	Gris terre	1200 x 1855 x 165	67 kg
5128	UNIT Piètement, roues rétractables (vendu séparément)	Blanc perlé		5 kg
5428	UNIT Piètement, roues rétractables (vendu séparément)	Gris clair		5 kg
5228	UNIT Piètement, roues rétractables (vendu séparément)	Gris terre		5 kg
8028	UNIT Piètement, roues rétractables (vendu séparément)	Chêne		3 kg

Tissu/Verre: Isolant acoustique de 48 mm. Tissu/Tissu: Isolant acoustique de 96 mm. Autres couleurs disponibles sur demande.

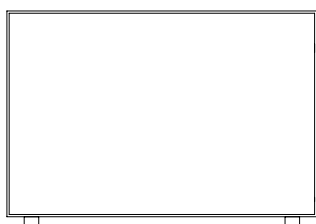

1800 x 1255 x 165

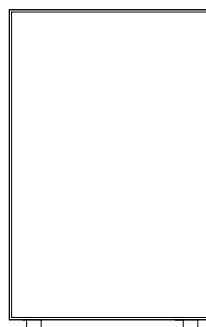

1200 x 1855 x 165

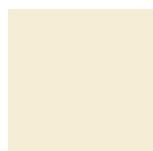

Blanc perlé



Gris clair



Gris terre d'ombre



Chêne



MOOD FABRIC MOBILE

La face arrière de ce tableau mobile en verre est revêtue d'un tissu insonorisant. Il existe un petit modèle avec une face avant entièrement en verre et un modèle plus grand combinant verre et surface insonorisante, tous deux dotés d'un isolant acoustique et d'une face arrière en tissu. Choisissez parmi plusieurs combinaisons de couleurs assorties. Les pieds sont disponibles en noir et en gris avec des roulettes assorties, ainsi qu'en chêne massif avec des roulettes noires. Tous les pieds sont vendus séparément. Conçu par MATTI KLENELL et HALLEROED.

10 combinaisons de couleurs
Surface magnétique
Verre optique trempé
Pieds gris, noirs ou en chêne
Isolant acoustique de 45 mm
FSC Mix: FSC-C170086
EPD (EPD International): S-P-04947
Nouveau: SILK-GLASS®

Code de l'article	Désignation	Dimensions L x H mm	Poids kg	Prix
70507-tissu-verre	MOOD FABRIC Mobile (Piètement non compris, à ajouter au tableau)	700 x 1960	24	€ 1 212
70501-tissu-verre	MOOD FABRIC Mobile (Piètement non compris, à ajouter au tableau)	1000 x 1960	35	€ 1 321
70504-tissu-verre	MOOD FABRIC Mobile (Piètement non compris, à ajouter au tableau)	1500 x 1960	41	€ 1 693
70507M-tissu-verre	MOOD FABRIC Mobile, SILK-GLASS® (Piètement non compris, à ajouter au tableau)	700 x 1960	24	€ 1 455
70501M-tissu-verre	MOOD FABRIC Mobile, SILK-GLASS® (Piètement non compris, à ajouter au tableau)	1000 x 1960	35	€ 1 585
70504M-tissu-verre	MOOD FABRIC Mobile, SILK-GLASS® (Piètement non compris, à ajouter au tableau)	1500 x 1960	41	€ 2 032
1755	Piètement et roulettes gris (vendu séparément)		3,9	€ 385
1755-S	Piètement et roulettes noirs (vendu séparément)		3,9	€ 385
8755	Piètement en chêne et roulettes noires (vendu séparément)		4,6	€ 610

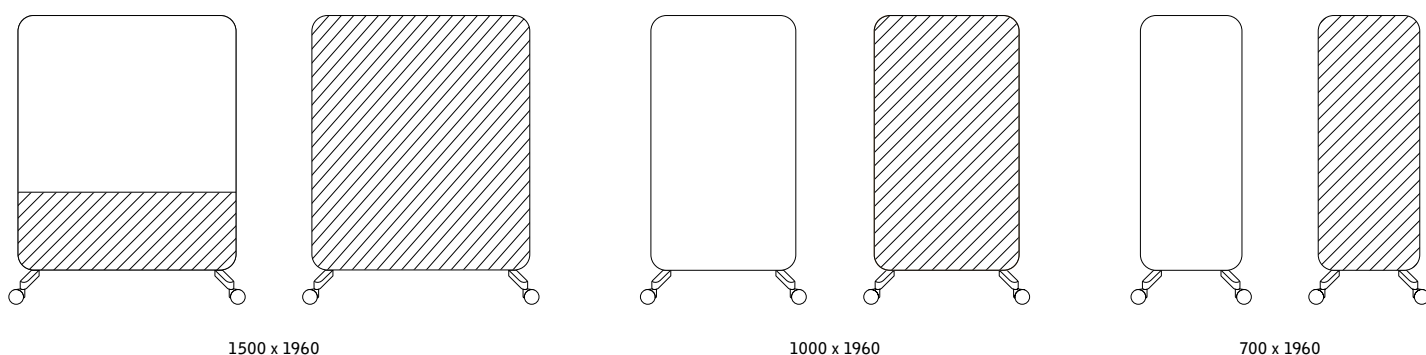

1755



1755-S



8755



FRAME MOBILE

Tableau d'écriture en verre double face sur roulettes avec cadre en bois courbé. Le cadre encercle la surface d'écriture dont il dessine clairement les contours. Il fait également office de poignée permettant de déplacer le tableau d'un endroit à l'autre. Frame mobile est disponible en deux variantes : pieds/roulettes gris avec cadre assorti ou pieds en chêne massif et cadre en chêne. Le verre est disponible dans nos 24 coloris standard. Pour un tableau entièrement monochrome, vous pouvez associer le verre de couleur « Soft 150 » à des pieds et un cadre gris. Conçu par HALLEROED et MATTI KLENELL.

Cadre et pieds en gris ou chêne.
FSC Mix: FSC-C170086
Verre disponible dans 24 coloris standard.
Surface d'écriture magnétique
Verre optique
EPD (EPD International): S-P-05338
Nouveau: SILK-GLASS®

Code de l'article	Désignation	Dimensions L x H mm	Poids kg	Prix
70920-verre	FRAME Mobile, Cadre & piètement en ch ne, roulettes noires	750 x 1960	46	€ 2 303
70910-verre	FRAME Mobile, Cadre & piètement en ch ne, roulettes noires	1200 x 1960	71	€ 2 506
70920M-verre	FRAME Mobile, SILK-GLASS®, Cadre & piètement en ch ne, roulettes noires	750 x 1960	46	€ 2 763
70910M-verre	FRAME Mobile, SILK-GLASS®, Cadre & piètement en ch ne, roulettes noires	1200 x 1960	71	€ 3 007
70925-verre	FRAME Mobile, Cadre, piètement & roulettes gris (Soft 150)	750 x 1960	46	€ 2 032
70915-verre	FRAME Mobile, Cadre, piètement & roulettes gris (Soft 150)	1200 x 1960	71	€ 2 235
70925M-verre	FRAME Mobile, SILK-GLASS®, Cadre, piètement & roulettes gris (Soft 150)	750 x 1960	46	€ 2 438
70915M-verre	FRAME Mobile, SILK-GLASS®, Cadre, piètement & roulettes gris (Soft 150)	1200 x 1960	71	€ 2 763

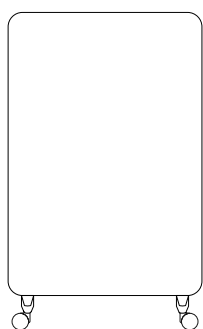

1200 x 1960



750 x 1960



70915/70925



70910/70920



Peaceful 360



Frank 540



Shy 120



Lonely 170



Cozy 450



Blossom 690



Lively 460



Loving 760



Calm 320



Gentle 560



Soft 150



Warm 160



Casual 480



Blush 680



Mellow 730



Brave 750



Crisp 350



Fair 550

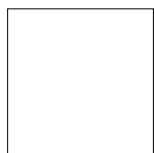

Pure 130



Lazy 140



Mild 250



Naive 640



Pale 230



Sunny 740



WOOD TABLEAU BLANC MOBILE

Ce tableau blanc mobile est travaillé à partir de chêne massif avec une surface d'écriture contrastée en céramique blanche. Les lignes pures et l'attention au moindre détail ajoutent une note de sophistication à tout espace professionnel. Conçu par HALLEROED.

Surface magnétique en acier céramique
Placage chêne au dos
Céramique blanche certifiée Cradle to Cradle
Surface d'écriture garantie 30 ans
EPD (EPD International): S-P-06989

Code de l'article	Désignation	Dimensions L. x H x P mm	Poids kg	Prix
81095	WOOD Mobile	708 x 1960 x 540	24	€ 1 433
81027	WOOD Mobile	1508 x 1960 x 540	37	€ 1 886

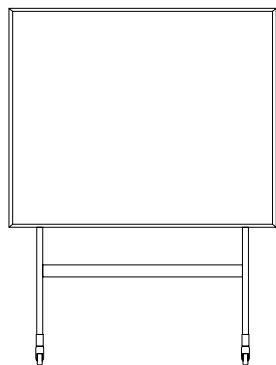

1508 x 1960 x 540
81027

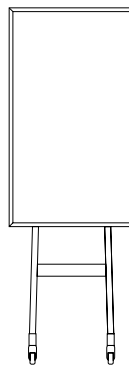

708 x 1960 x 540
81095

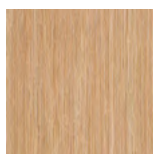

Chêne



MONO TABLEAU EN VERRE MOBILE

Un tableau en verre mobile associant des lignes épurées et un ton monochrome en blanc, deux nuances de gris ou jaune clair. Mono est disponible en verre classique ou en SILK-GLASS® mat. Un accessoire indémodable pour un bureau moderne. Conçu par HALLEROED.

Verre optique trempé
4 coloris monochromes
Surface magnétique
Crochet pour tableau de conférence inclus

Code de l'article	Désignation	Dimensions L x H mm	Poids kg	Prix
91095-130	MONO Pure	707 x 1960	25	€ 755
91095-120	MONO Shy	707 x 1960	25	€ 755
91095-150	MONO Soft	707 x 1960	25	€ 755
91095-730	MONO Mellow	707 x 1960	25	€ 755
91027-130	MONO Pure	1507 x 1960	41	€ 1 014
91027-120	MONO Shy	1507 x 1960	41	€ 1 014
91027-150	MONO Soft	1507 x 1960	41	€ 1 014
91027-730	MONO Mellow	1507 x 1960	41	€ 1 014
<hr/>				
91095M-130	MONO, SILK-GLASS® Pure	707 x 1960	25	€ 878
91095M-120	MONO, SILK-GLASS® Shy	707 x 1960	25	€ 878
91095M-150	MONO, SILK-GLASS® Soft	707 x 1960	25	€ 878
91095M-730	MONO, SILK-GLASS® Mellow	707 x 1960	25	€ 878
91027M-130	MONO, SILK-GLASS® Pure	1507 x 1960	41	€ 1 160
91027M-120	MONO, SILK-GLASS® Shy	1507 x 1960	41	€ 1 160
91027M-150	MONO, SILK-GLASS® Soft	1507 x 1960	41	€ 1 160
91027M-730	MONO, SILK-GLASS® Mellow	1507 x 1960	41	€ 1 160



1507 x 1960 x 500



707 x 1960 x 500



Pure (130)



Soft (150)



Shy (120)



Mellow (730)



MOOD MOBILE & FLOW MOBILE

Tableau d'écriture en verre, sur roulettes, à angles droits ou côtés et angles arrondis. Ce tableau mobile en verre trempé est disponible dans les 24 coloris de la gamme Mood. Le verre à faible teneur en fer garantit une finition brillante pour chaque coloris. Il est doté de pieds et de montants en aluminium poli et d'une face arrière blanc laqué. Conçu par HALLEROED.

Verre à faible teneur en fer
24 coloris
Magnétique
Crochets pour bloc de papier inclus

Code de l'article	Désignation	Dimensions L. x H x P mm	Poids kg	Prix
12475-code couleur	MOOD mobile, Tableau en verre sur roulettes, 24 couleurs de Mood	650 x 1960 x 500	21	€ 921
12675-code couleur	FLOW mobile, Tableau en verre sur roulettes, 24 couleurs de Mood	650 x 1960 x 500	21	€ 1 124
1369	Paire de crochets d'accrochage de BLOC papier		0,5	€ 28

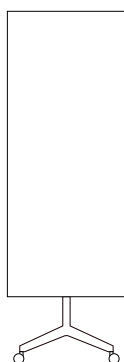

650 x 1960
12475

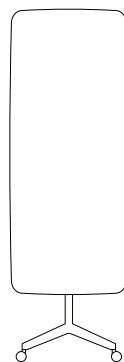

650 x 1960
12675



Peaceful 360



Frank 540



Shy 120



Lonely 170



Cozy 450



Blossom 690



Lively 460



Loving 760



Calm 320



Gentle 560



Soft 150



Warm 160



Casual 480



Blush 680



Mellow 730



Brave 750



Crisp 350



Fair 550

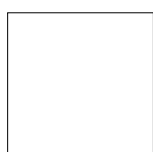

Pure 130



Lazy 140



Mild 250



Naive 640



Pale 230



Sunny 740



M3 TABLEAU BLANC MOBILE DOUBLE FACE

Le modèle M3 Mobile est un tableau magnétique mobile double face avec surface d'écriture en céramique blanche. Doté d'un ou deux pieds en aluminium poli, avec ou sans roue, il est facile à déplacer. Son cadre en aluminium anodisé est disponible dans les coloris noir ou naturel. Conçu par HALLEROED.

Surface magnétique en céramique blanche
Céramique blanche certifié Cradle to Cradle
Surface d'écriture garantie 30 ans

Code de l'article	Désignation	Dimensions L x H mm	Poids kg	Prix
12495	Chevalet de conférence M3 Mobile, avec clip de chevalet magnétique	725 x 1960	28	€ 1 100
12455	Tableau blanc M3 Mobile, cadre en aluminium anodisé naturel	1505 x 1960	45	€ 1 777
12429	Clip de chevalet magnétique M3 en aluminium anodisé naturel		0,8	€ 80

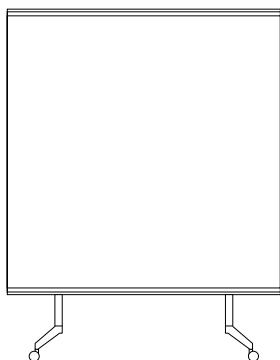

1505 x 1960 x 500



725 x 1960 x 500



ONE CHEVALET DE CONFÉRENCE

Le tableau de conférence trépied ONE est une version moderne du chevalet classique. Son pied arrondi et son cadre apparent lui confèrent un aspect discret et élégant. Il est doté d'une surface d'écriture magnétique en céramique blanche et de deux crochets réglables pour utiliser des blocs de papier. Conçu par HALLEROED.

Surface magnétique en céramique blanche
Céramique blanche certifiée Cradle to Cradle
Surface d'écriture garantie 30 ans
Crochet pour bloc de papier
FSC Mix: FSC-C170086

Code de l'article	Désignation	Dimensions L. x H x P mm	Poids kg	Prix
91090V	Chevalet de conférence ONE, structure blanche	707 x 1960 x 650 (707 x 1207)	26	€ 531
91090S	Chevalet de conférence ONE, structure noire	707 x 1960 x 650 (707 x 1207)	26	€ 531

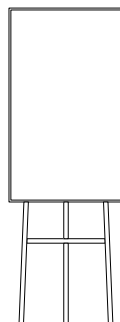

707 x 1960 x 650



ONE TABLEAU BLANC MOBILE

Tableau blanc magnétique mobile avec surface d'écriture en céramique blanche. Son cadre en aluminium noir ou blanc délimite clairement la surface d'écriture. Les tableaux mobiles ONE sont la solution idéale pour les espaces non conventionnels et les réunions spontanées. Ils sont équipés de quatre roulettes noires ou blanches, dont deux peuvent être bloquées. La face arrière est laquée dans le même coloris que le cadre et le pied. Conçu par HALLEROED.

Surface magnétique en céramique blanche
Céramique blanche certifiée Cradle to Cradle
Surface d'écriture garantie 30 ans
Crochet pour bloc de papier
FSC Mix: FSC-C170086
EPD (EPD International): S-P-06988

Code de l'article	Désignation	Dimensions L. x H x P mm	Poids kg	Prix
91095V	ONE Mobile, Tableau sur roulettes, structure blanche	707 x 1960 x 500 (707 x 1207)	25	€ 531
91095S	ONE Mobile, Tableau sur roulettes, structure noire	707 x 1960 x 500 (707 x 1207)	25	€ 531
91027V	ONE Mobile, Tableau sur roulettes, structure blanche	1507 x 1960 x 500 (1507 x 1207)	40	€ 894
91027S	ONE Mobile, Tableau sur roulettes, structure noire	1507 x 1960 x 500 (1507 x 1207)	40	€ 894
91028V	ONE Mobile, Tableau sur roulettes, structure blanche	2007 x 1960 x 500 (2007 x 1207)	49	€ 1 061
91028S	ONE Mobile, Tableau sur roulettes, structure noire	2007 x 1960 x 500 (2007 x 1207)	49	€ 1 061

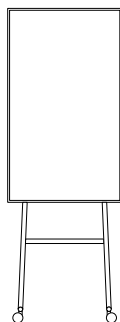

707 x 1960 x 500

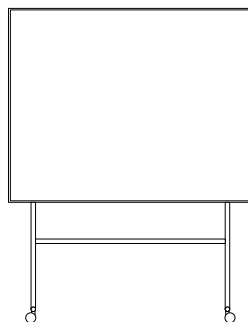

1507 x 1960 x 500

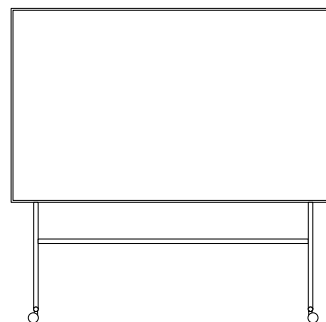

2007 x 1960 x 500

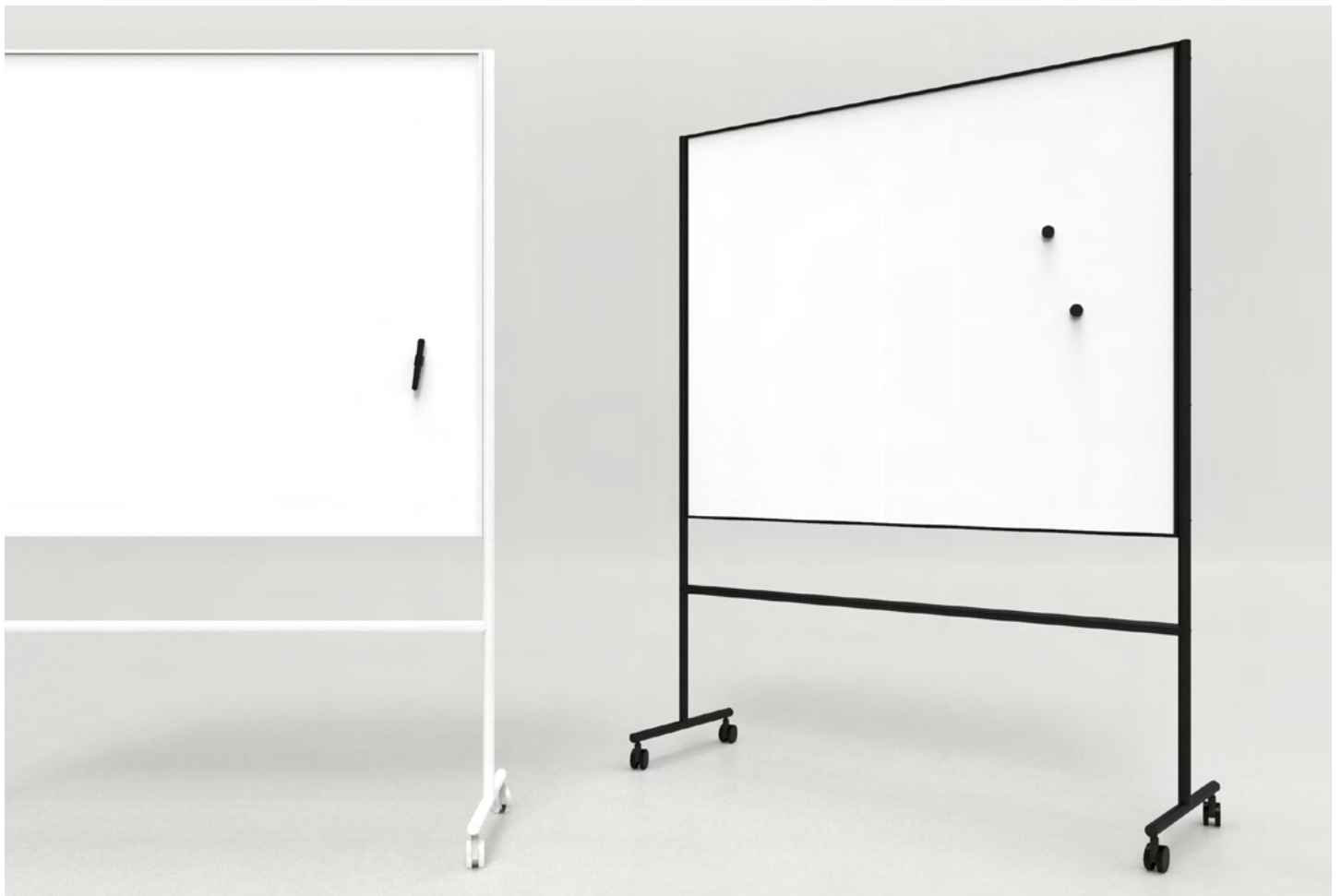

ONE TABLEAU BLANC MOBILE DOUBLE FACE

Un tableau blanc double face mobile avec surface d'écriture en céramique blanche. Son pied arrondi et son cadre apparent lui confèrent un aspect discret et élégant. Les tableaux ONE sont la solution idéale pour les espaces non conventionnels et les réunions spontanées. Il est équipé de quatre roulettes noires ou blanches, dont deux peuvent être bloquées. Conçu par HALLEROED.

Surface magnétique en céramique blanche
Céramique blanche certifiée Cradle to Cradle
Surface d'écriture garantie 30 ans
Crochet pour bloc de papier
FSC Mix: FSC-C170086

Code de l'article	Désignation	Dimensions L. x H x P mm	Poids kg	Prix
91043V	ONE Mobile, Tableau sur roulettes, double face blanc	1567 x 1960 x 500 (1507 x 1207)	40	€ 1 131
91043S	ONE Mobile, Tableau sur roulettes, double face noir	1567 x 1960 x 500 (1507 x 1207)	40	€ 1 131
91044V	ONE Mobile, Tableau sur roulettes, double face blanc	2067 x 1960 x 500 (2007 x 1207)	50	€ 1 299
91044S	ONE Mobile, Tableau sur roulettes, double face noir	2067 x 1960 x 500 (2007 x 1207)	50	€ 1 299

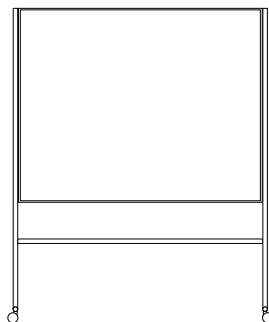

1567 x 1960 x 500

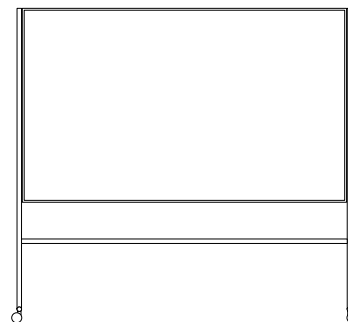

2067 x 1960 x 500



Structure boarder combi



Boarder mobile basculant double face

STRUCTURE BOARDER COMBI

Structure autoportante laquée en blanc ou en gris sur 4 roulettes, dont 2 équipées de freins (vendue sans le tableau BOARDER). Cette structure permet de fixer les tableaux blancs BOARDER d'une hauteur de 1205mm., d'une longueur allant de 1000mm. à 2500mm. Hauteur hors tout (une fois le tableau BOARDER H. 1205mm. installé) de 1960mm. / profondeur hors tout de 665mm.

Code de l'article	Désignation	Poids kg	Prix
41413	Structure Boarder Combi, gris	16	€ 411
41419	Structure Boarder Combi, blanc	16	€ 411

Code de l'article	Désignation	Auget mm	Dimensions L x H mm	Poids kg	Prix
27826	Tableau blanc Boarder, cadre en aluminium anodisé	950	1005 x 1205	13	€ 218
27827	Tableau blanc Boarder, cadre en aluminium anodisé	1450	1505 x 1205	20	€ 316
27835	Tableau blanc Boarder, cadre en aluminium anodisé	1750	1805 x 1205	23	€ 377
27828	Tableau blanc Boarder, cadre en aluminium anodisé	1950	2005 x 1205	26	€ 416
27829	Tableau blanc Boarder, cadre en aluminium anodisé	2450	2505 x 1205	32	€ 521

28826	Tableau blanc Boarder, cadre en aluminium anodisé blanc	950	1005 x 1205	13	€ 228
28827	Tableau blanc Boarder, cadre en aluminium anodisé blanc	1450	1505 x 1205	20	€ 332
28835	Tableau blanc Boarder, cadre en aluminium anodisé blanc	1750	1805 x 1205	23	€ 395
28828	Tableau blanc Boarder, cadre en aluminium anodisé blanc	1950	2005 x 1205	26	€ 436
28829	Tableau blanc Boarder, cadre en aluminium anodisé blanc	2450	2505 x 1205	32	€ 548

Pour finition de surface mate (projection seulement), surface demi mate (projection + écriture) et autres couleurs de surface, majoration de +35%

BOARDER MOBILE BASCULANT DOUBLE FACE

Tableau blanc magnétique basculant et autoportant en céramique blanche; cadre en aluminium laqué blanc ou en aluminium anodisé gris naturel, avec coins en plastique blanc ou gris. Structure laquée gris clair sur 4 roulettes, dont 2 équipées de freins. La partie centrale peut également servir d'auget. Hauteur hors tout de 1960mm.

Surface magnétique en céramique blanche
Céramique blanche certifié Cradle to Cradle
Surface d'écriture garantie 30 ans
FSC Mix: FSC-C170086

Code de l'article	Désignation	Dimensions L x H mm	Poids kg	Price
28842KPL	Boarder Mobile Basculant Double Face	1075 x 1960 x 655 (1015 x 1215)	29	€ 823
28843KPL	Boarder Mobile Basculant Double Face	1575 x 1960 x 655 (1515 x 1215)	38	€ 952
28844KPL	Boarder Mobile Basculant Double Face	2075 x 1960 x 655 (2015 x 1215)	48	€ 1 107

Pour finition de surface mate (projection seulement), surface demi mate (projection + écriture) et autres couleurs de surface, majoration de +35%

Cloison bureau et acoustique

Créer un espace à soi dans une vaste pièce. Isolez-vous et créez un espace privé et calme dans l'agitation permanente de nos bureaux modernes.



EDGE CLOISON ACOUSTIQUE

Ce cloison acoustique moderne au design sobre absorbe efficacement le bruit. Avec une bordure en caoutchouc disponible en sept coloris, une large gamme de pieds réglables et quatre tissus standard, il offre de multiples possibilités. Les panneaux sont remplis d'une couche de polyester recyclé de 40 mm qui absorbe efficacement le bruit pour créer un environnement plus harmonieux. Faciles à déplacer, ils sont dotés d'aimants intégrés leur permettant de se connecter entre eux. Conçu par HALLEROED.

Raccords magnétiques intégrés
 Isolant acoustique de 40 mm
 Prix A, Fiji, Cara
 Prix B, Blazer Lite, Cura Screen
 Prix C, Remix Screen
 7 coloris de bordure
 FSC Mix: FSC-C170086
 EPD (EPD International): S-P-05337

Code de l'article	Désignation	Dimensions L. x H x P mm	Poids kg	Prix A	Prix B	Prix C
	Hauteur 1350 mm					
75305-languette en plastique-tissu	EDGE, Cloison acoustique	800 x 1350 x 40	8,1	€ 338	€ 470	€ 667
75306-languette en plastique-tissu	EDGE, Cloison acoustique	1000 x 1350 x 40	9,1	€ 360	€ 541	€ 780
75307-languette en plastique-tissu	EDGE, Cloison acoustique	1200 x 1350 x 40	10	€ 401	€ 595	€ 875
	Hauteur 1500 mm					
75300-languette en plastique-tissu	EDGE, Cloison acoustique	800 x 1500 x 40	10	€ 352	€ 552	€ 698
75301-languette en plastique-tissu	EDGE, Cloison acoustique	1000 x 1500 x 40	11	€ 389	€ 564	€ 802
75302-languette en plastique-tissu	EDGE, Cloison acoustique	1200 x 1500 x 40	12	€ 423	€ 616	€ 895
	Hauteur 1650 mm					
75310-languette en plastique-tissu	EDGE, Cloison acoustique	800 x 1650 x 40	11	€ 368	€ 583	€ 811
75311-languette en plastique-tissu	EDGE, Cloison acoustique	1000 x 1650 x 40	12	€ 410	€ 593	€ 828
75312-languette en plastique-tissu	EDGE, Cloison acoustique	1200 x 1650 x 40	13	€ 442	€ 728	€ 1 100
	Hauteur 1800 mm					
75309-languette en plastique-tissu	EDGE, Cloison acoustique	800 x 1800 x 40	12	€ 542	€ 657	€ 888
75313-languette en plastique-tissu	EDGE, Cloison acoustique	1000 x 1800 x 40	13	€ 589	€ 718	€ 896
75314-languette en plastique-tissu	EDGE, Cloison acoustique	1200 x 1800 x 40	14	€ 633	€ 803	€ 1 176



EDGE CLOISON ÉCRAN DE BUREAU

Cette cloison écran de bureau au design sobre absorbe efficacement le bruit. A fixer sur le rebord ou sur le dessus d'un bureau, elle se décline dans de nombreuses tailles et quatre tissus standard. Sa bordure en caoutchouc est disponible en sept coloris. Conçu par HALLEROED.

Isolant acoustique de 30 mm
 Prix A, Fiji, Cara
 Prix B, Blazer Lite, Cura Screen
 Prix C, Remix Screen
 7 coloris de bordure
 FSC Mix: FSC-C170086
 EPD (EPD International): S-P-05337

Code de l'article	Désignation	Dimensions L. x H x P mm	Poids kg	Prix A	Prix B	Prix C
Montage sur le dessus						
75320-languette en plastique-tissu	EDGE, Cloison écran de bureau	800 x 400 x 30	3,3	€ 185	€ 260	€ 294
75321-languette en plastique-tissu	EDGE, Cloison écran de bureau	1000 x 400 x 30	3,9	€ 197	€ 279	€ 332
75322-languette en plastique-tissu	EDGE, Cloison écran de bureau	1200 x 400 x 30	4,7	€ 210	€ 284	€ 391
75323-languette en plastique-tissu	EDGE, Cloison écran de bureau	1400 x 400 x 30	5,3	€ 252	€ 345	€ 444
75324-languette en plastique-tissu	EDGE, Cloison écran de bureau	1600 x 400 x 30	5,9	€ 294	€ 363	€ 502
75325-languette en plastique-tissu	EDGE, Cloison écran de bureau	1800 x 400 x 30	6,5	€ 331	€ 386	€ 544
75326-languette en plastique-tissu	EDGE, Cloison écran de bureau	2000 x 400 x 30	7,1	€ 367	€ 416	€ 565
Montage sur le rebord						
75340-languette en plastique-tissu	EDGE, Cloison écran de bureau	800 x 700 x 30	4,0	€ 199	€ 341	€ 355
75341-languette en plastique-tissu	EDGE, Cloison écran de bureau	1000 x 700 x 30	4,6	€ 222	€ 354	€ 398
75342-languette en plastique-tissu	EDGE, Cloison écran de bureau	1200 x 700 x 30	6,0	€ 231	€ 362	€ 490
75343-languette en plastique-tissu	EDGE, Cloison écran de bureau	1400 x 700 x 30	6,6	€ 302	€ 498	€ 544
75344-languette en plastique-tissu	EDGE, Cloison écran de bureau	1600 x 700 x 30	7,2	€ 373	€ 543	€ 610
75345-languette en plastique-tissu	EDGE, Cloison écran de bureau	1800 x 700 x 30	7,9	€ 413	€ 581	€ 670
75346-languette en plastique-tissu	EDGE, Cloison écran de bureau	2000 x 700 x 30	8,5	€ 452	€ 628	€ 740

PIEDS



Pied en T-Blade:
Noir, 1235S
Gris, 1235G



Pied en T-Arc:
Noir, 1234S
Gris, 1234G



Pied Rond:
Noir, 1237S
Gris, 1237G



Blade équipé de roulettes
Noir, 1235S-hjul
Gris, 1235G-hjul

Code de l'article	Désignation	Dimensions L x H mm	Poids kg	Prix / UNITÉ
1234S	Pied en T-Arc, noir, réglable	360	0,6	€ 40
1234G	Pied en T-Arc, gris, réglable	360	0,6	€ 40
1235S	Pied en T-Blade, noir, réglable	415	0,7	€ 42
1235G	Pied en T-Blade, gris, réglable	415	0,7	€ 42
1235S-hjul	Pied en T-BLADE équipé de roulettes, noir, réglable	415	1,0	€ 71
1235G-hjul	Pied en T-BLADE équipé de roulettes, gris, réglable	415	1,0	€ 71
1236S	Pied en U-Tube, noir (élévation xe de 11 cm)	315	1,0	€ 29
1236G	Tube U-foot, gray (adds 11cm hight)	315	1,0	€ 29
1237S	Pied rond, noir, réglable	Ø 45	0,3	€ 25
1237G	Pied rond, gris, réglable	Ø 45	0,3	€ 25

JEU DE 2 PIÈCES DE FIXATION POUR UNIR 2 CLOISONS.

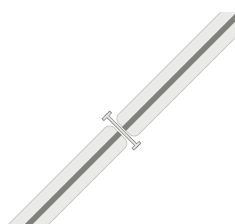

Fixation magnétique

1268S

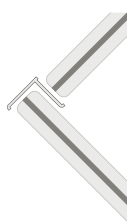

Fixation magnétique

1268S-L

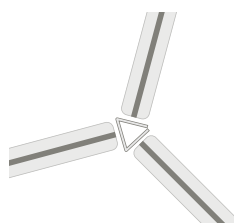

Fixation magnétique

1268S-Y

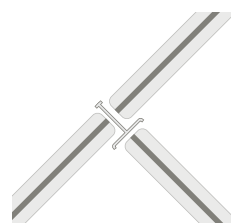

Fixation magnétique

1268S-T

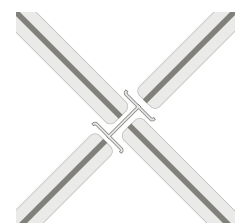

Fixation magnétique

1268S-X

Code de l'article	Désignation	Poids kg	Prix
1268S	Pièce de connexion en ligne pour 2 cloisons	0,5	€ 20
1268S-L	Pièce de connexion en L pour 2 cloisons avec connecteur magnétique	0,5	€ 38
1268S-Y	Pièce de connexion en Y pour 3 cloisons avec connecteur magnétique	0,5	€ 32
1268S-T	Pièce de connexion en T pour 3 cloisons avec connecteur magnétique	0,5	€ 38
1268S-X	Pièce de connexion en X pour 4 cloisons avec connecteur magnétique	0,5	€ 40

ACCESSOIRES DES CLOISONS DE BUREAU EDGES



75420S-F



75420S-T

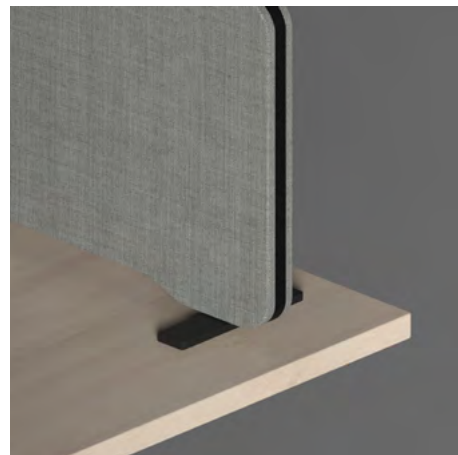

75402-S

Code de l'article	Désignation	Poids kg	Prix
75420S-T	Paire de pinces de xation noires, montage sur le dessus (maximum de 35 mms d'épaisseur de plateau)	0,1	€ 63
75420G-T	Paire de pinces de xation gris, montage sur le dessus (maximum de 35 mms d'épaisseur de plateau)	0,1	€ 63
		0,0	
75420S-F	Paire de pinces de xation noires, montage sur le rebord (maximum de 35 mms d'épaisseur de plateau)	0,1	€ 63
75420G-F	Paire de pinces de xation gris, montage sur le rebord (maximum de 35 mms d'épaisseur de plateau)	0,1	€ 63
75412-DOLD	Support/équerre en L pour fixation cloison de bureau EDGE H.700mm. / Support vendu à l'UNITÉ	0,2	€ 20
75402-S	Paire de Support en T auto-portant de cloison de bureau Edge, noire	0,3	€ 35
75402-G	Paire de Support en T auto-portant de cloison de bureau Edge, gris	0,3	€ 35

ACCESSOIRES EN PLEXIGLAS POUR EDGE

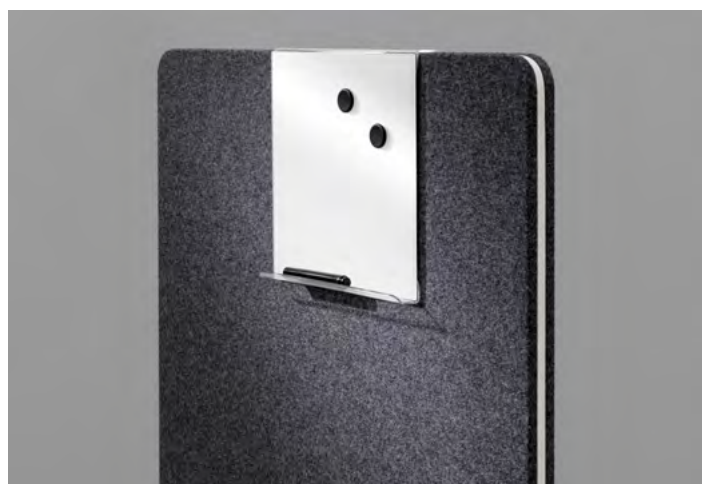
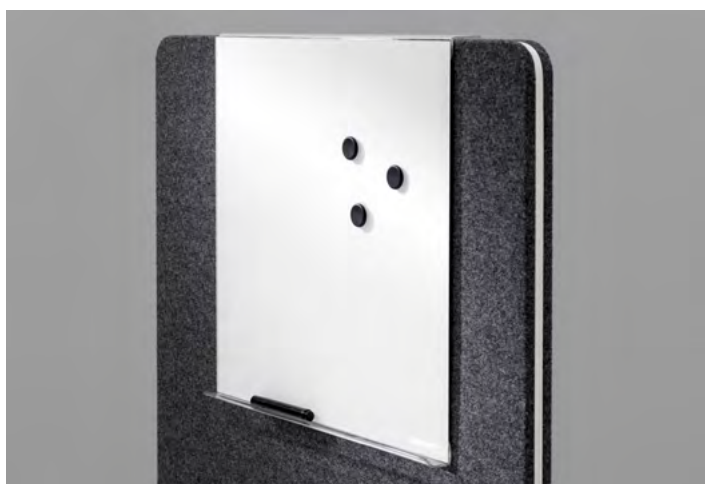

Code de l'article	Désignation	Dimensions L x H mm	Poids kg	Prix
1588-code couleur	Tableau magnétique en verre, 24 couleurs de Mood	300 x 300	1,8	€ 141
1589-code couleur	Tableau magnétique en verre, 24 couleurs de Mood	500 x 500	3,9	€ 235
1587-code couleur	Tableau magnétique en verre, 24 couleurs de Mood	300 x 300	1,8	€ 141

CLOISON ACOUSTIQUE EDGE

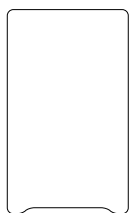

800 x 1350
75305



1000 x 1350
75306

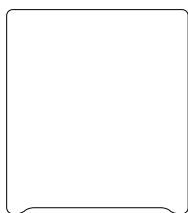

1200 x 1350
75307



800 x 1500
75300

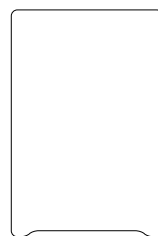

1000 x 1500
75301

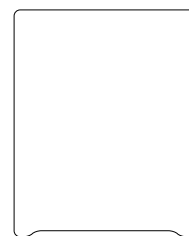

1200 x 1500
75302

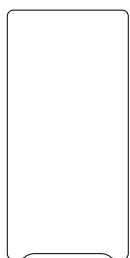

800 x 1650
75310



1000 x 1650
75311

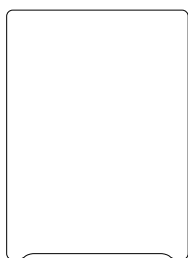

1200 x 1650
75312

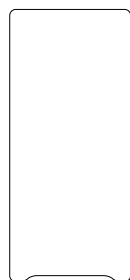

800 x 1800
75309

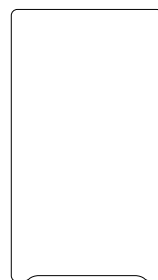

1000 x 1800
75313



1200 x 1800
75314

CLOISON ÉCRAN DE BUREAU EDGE



800 x 400
75320

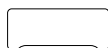

1000 x 400
75321

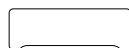

1200 x 400
75322

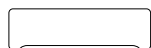

1400 x 400
75323

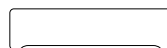

1600 x 400
75324

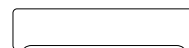

1800 x 400
75325

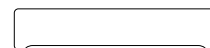

2000 x 400
75326



800 x 700
75340



1000 x 700
75341



1200 x 700
75342



1400 x 700
75343



1600 x 700
75344



1800 x 700
75345



2000 x 700
75346

LE COLORIS DE BORDURE



Gris: Code de l'article 1



Orange: Code de l'article 2



Noir: Code de l'article 3



Blanc: Code de l'article 4



Gris foncé: Code de l'article 5



Bleu: Code de l'article 6



Rose: Code de l'article 7

FIJI CAMIRA, PRIX A

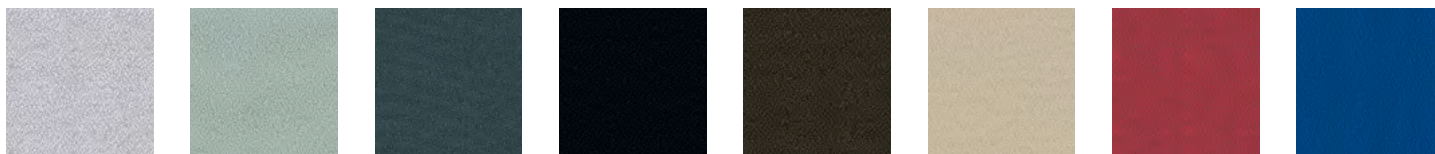

Puffer - YA303

Oscar - YA307

Stingray - YA311

Black Molly - YA319

Piranha - YA315

Catfish - YA300

Arowan - YA308

Reedfish - YA309

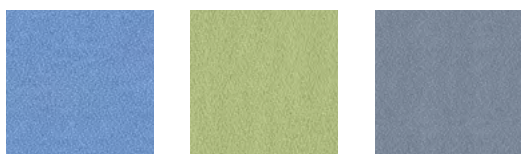

Otos - YA305

Guppy - YA301

Blue Dolphin - YA302

CARA CAMIRA, PRIX A

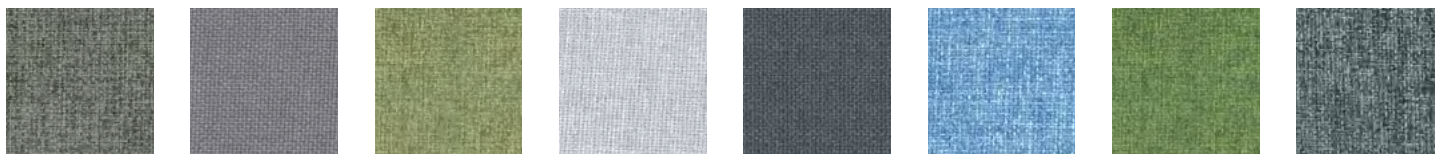

EJ016

EJ172

EJ186

EJ004

EJ048

EJ105

EJ185

EJ104



EJ138

EJ184

EJ076

EJ190

CURA SCREEN GABRIEL, PRIX B

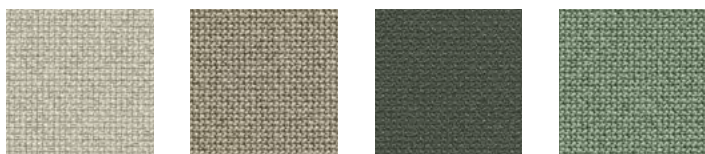

61532

61468

60419

68486

BLAZER LITE CAMIRA, PRIX B

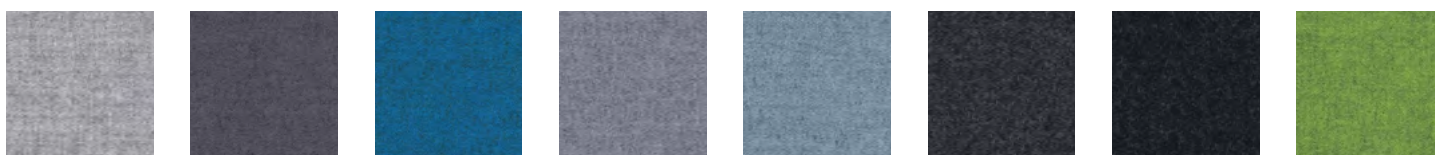

Retreat LTH39

Cuddle LTH62

Balance LTH41

True LTH61

Harmony LTH63

Solace LTH70

Haven LTH40

Happy LTH55



Pillow LTH43

Devoted LTH58

Graceful LTH51

Angel LTH49

KVADRAT REMIX SCREEN, PRIX C

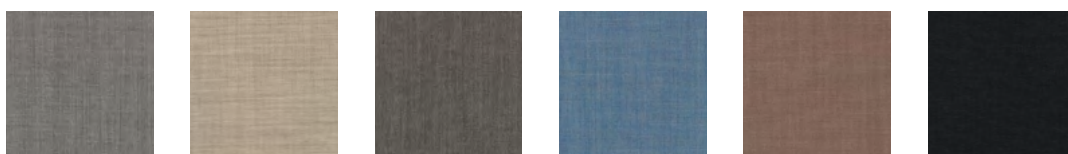

RS128

RS228

RS138

RS818

RS328

RS188



MOOD FABRIC TABLE PANNEAU ÉCRAN DE BUREAU

Ce panneau écran de bureau avec surface d'écriture en verre est doté d'une face arrière revêtu d'un tissu insonorisant. Mood Fabric est un écran polyvalent disponible en plusieurs dimensions. Il est livré avec des fixations pour montage fixe ou avec fixations et porte-feutres permettant une installation flexible sur le bureau. Choisissez parmi 10 combinaisons de couleurs assorties. Conçu par MATTI KLENELL et HALLEROED.

Verre à faible teneur en fer
 10 combinaisons de couleurs assorties
 Surface magnétique
 Isolant acoustique de 37 mm
 FSC Mix: FSC-C170086

Code de l'article	Désignation	Dimensions L. x H x P mm	Poids kg	Prix
70239-tissu-verre	MOOD FABRIC Table	600 x 450 x 47	6,4	€ 612
70240-tissu-verre	MOOD FABRIC Table	800 x 450 x 47	8,4	€ 644
70221-tissu-verre	MOOD FABRIC Table	1000 x 350 x 47	7,7	€ 698
70222-tissu-verre	MOOD FABRIC Table	1200 x 350 x 47	9,0	€ 722
75430-G	Paire de pinces de xation en aluminium gris		0,2	€ 88
75430-S	Paire de pinces de xation en aluminium noir		0,2	€ 88
70210	Paire de 2 augets/plumiers en ch ne pour cloison autoportante		1,2	€ 218



600 x 450 x 47
70239



800 x 450 x 47
70240



1000 x 350 x 47
70221



1200 x 350 x 47
70222

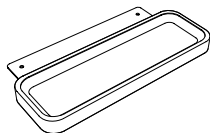

70210

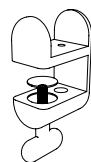

75430

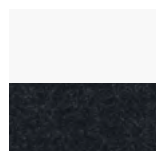

Pure 130
Blazer Lite LTH40



Soft 150
Blazer Lite LTH39



Shy 120
Blazer Lite LTH39

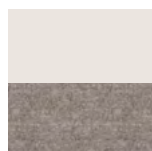

Lazy 140
Synergy LDP32



Cozy 450
Synergy LDP33



Cozy 450
Synergy LDP32



Frank 540
Blazer Lite LTH43



Calm 320
Blazer Lite LTH63



Naive 640
Synergy LDP74



Mellow 730
Synergy LDP45



CASE STUDY



POETIC CALICO

A HUMBLE STARTING POINT FOR ENDLESS CREATIVITY IS CALICO. AN UNSUNG HERO OF DESIGN, USED TO TEST STRUCTURE AND FORM IN CLOTHING OR TO CONTAIN THE FLING AND DICTATE THE SHAPE IN FURNITURE. HERE WE PAY TRIBUTE TO CALICO - ITSELF A NATURAL FABRIC THAT'S BEEN AROUND SINCE 15TH CENTURY INDIA. A FUNDAMENTAL SOURCE OF INSPIRATION WITH A POETRY OF ITS OWN.

DESIGN: FÉLIX VEST & OTTE SKRIBER NEW MATERIALS | PHOTO: WALTER BURZAGHI/STUDIO

EDGE WALL ACOUSTIQUE

Ces panneaux acoustiques sont remplis d'une couche de polyester recyclé de 50 mm pour une absorption sonore optimale. Dotés de coins droits, les panneaux Edge Wall sont disponibles dans nos quatre Tissus standard.

Profondeur par rapport au mur 56 mm
 Fixation invisible
 Isolant de 50 mm
 Catégorie de prix A, Fiji, Cara
 Catégorie de prix B, Blazer Lite, Cura Screen
 FSC Mix: FSC-C170086

Code de l'article	Désignation	Dimensions L. x H x P mm	Poids kg	Prix A	Prix B
75710-code couleur	EDGE Wall, Panneau acoustique	500 x 500 x 50	2,5	€ 200	€ 212
75725-code couleur	EDGE Wall, Panneau acoustique	500 x 1000 x 50	3,9	€ 258	€ 288
75730-code couleur	EDGE Wall, Panneau acoustique	1000 x 1000 x 50	5,9	€ 324	€ 367
75737-code couleur	EDGE Wall, Panneau acoustique	1500 x 1000 x 50	8,7	€ 483	€ 552
75750-code couleur	EDGE Wall, Panneau acoustique	2000 x 1000 x 50	11	€ 677	€ 804
75760-code couleur	EDGE Wall, Panneau acoustique	2500 x 1000 x 50	15	€ 858	€ 1 012
75775-code couleur	EDGE Wall, Panneau acoustique	3000 x 1000 x 50	17	€ 997	€ 1 180

Voir nuancier page 94

CAMIRA - BLAZER LITE



Retreat LTH39

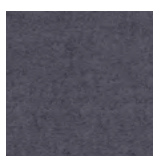

Cuddle LTH62

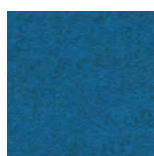

Balance LTH41

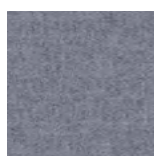

True LTH61

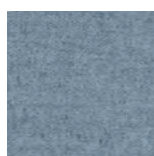

Harmony LTH63

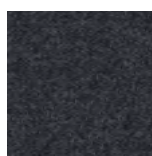

Solace LTH70

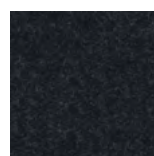

Haven LTH40



Happy LTH55



Pillow LTH43

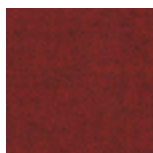

Devoted LTH58

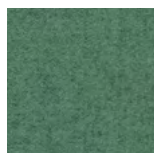

Graceful LTH51

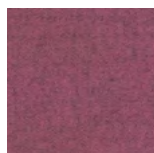

Angel LTH49



BLOC ABSORBEUR DE SON

Cet absorbeur de son comporte des coins délicatement arrondis et un isolant acoustique de 48 mm. Il peut être utilisé seul, dans un ensemble plus grand ou avec d'autres éléments de la série Bloc, qui comprend également des absorbeurs de son, des porte-journaux et des tableaux en verre. Conçu par MATTI KLENELL et HALLEROED.

Épaisseur 50 mm
Fixation invisible
Isolant acoustique de 48 mm
Textile Blazer Lite
FSC Mix: FSC-C170086

Code de l'article	Désignation	Dimensions L. x H x P mm	Poids kg	Prix
70806-tissu code couleur	BLOC Textile, absorbant acoustique en tissu	600 x 600 x 50	4,8	€ 377

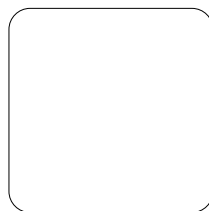

600 x 600
70806



ONE SCREEN

Ce paravent tableau d'affichage mobile disponible en trois coloris est doté d'un cadre apparent noir lui conférant un aspect unique, sobre et intemporel. Le paravent ONE est disponible avec un ou trois volets. Conçu par HALLEROED.

3 coloris de tissu
Trois volets ou un volet

Code de l'article	Désignation	Dimensions L x H mm	Poids kg	Prix
95501S-B	ONE Screen 1 volet, tissu noir	770 x 1705	10	€ 355
95501S-DG	ONE Screen 1 volet, tissu gris foncé	770 x 1705	10	€ 355
95501S-G	ONE Screen 1 volet, tissu gris	770 x 1705	10	€ 355
95503S-B	ONE Screen Paravent à 3 volets, tissu noir	2280 x 1705	24	€ 820
95503S-DG	ONE Screen Paravent à 3 volets, tissu gris foncé	2280 x 1705	24	€ 820
95503S-G	ONE Screen Paravent à 3 volets, tissu gris	2280 x 1705	25	€ 820

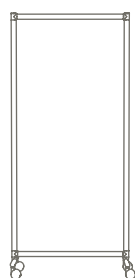

770 x 1705

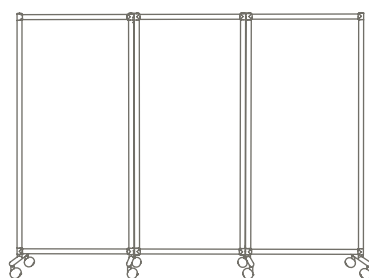

2280 x 1705

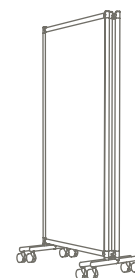

Tableaux d'affichage

Toute la précision d'une épingle acérée qui fixe une feuille de papier, affichant dessins et réflexions pour leur donner plus de visibilité. Lorsque les idées atteignent la surface, elles deviennent réalité.



AIR BULLETIN TABLEAU D’AFFICHAGE

Ce tableau d’affichage dépourvu de cadre semble flotter dans l’air grâce à ses bords biseautés et ses fixations invisibles. Conçu dans un matériau autorégénérateur, le linoleum garde son aspect intact pendant longtemps. Air Bulletin se décline en 8 tailles et 15 coloris.

Fixation invisible
Profondeur par rapport au mur 22 mm

Code de l'article	Désignation	Dimensions L x H mm	Poids kg	Prix
27822BM-code couleur	Tableau d'affichage Bulletin Air, surface en linoleum	445 x 595	3,6	€ 125
27823BM-code couleur	Tableau d'affichage Bulletin Air, surface en linoleum	595 x 895	6,4	€ 175
27824BM-code couleur	Tableau d'affichage Bulletin Air, surface en linoleum	895 x 1195	13	€ 285
27826BM-code couleur	Tableau d'affichage Bulletin Air, surface en linoleum	995 x 1195	14	€ 315
27827BM-code couleur	Tableau d'affichage Bulletin Air, surface en linoleum	1495 x 1195	21	€ 447
27828BM-code couleur	Tableau d'affichage Bulletin Air, surface en linoleum	1995 x 1195	28	€ 547
27829BM-code couleur	Tableau d'affichage Bulletin Air, surface en linoleum	2495 x 1195	35	€ 749
27830BM-code couleur	Tableau d'affichage Bulletin Air, surface en linoleum	2995 x 1195	42	€ 865

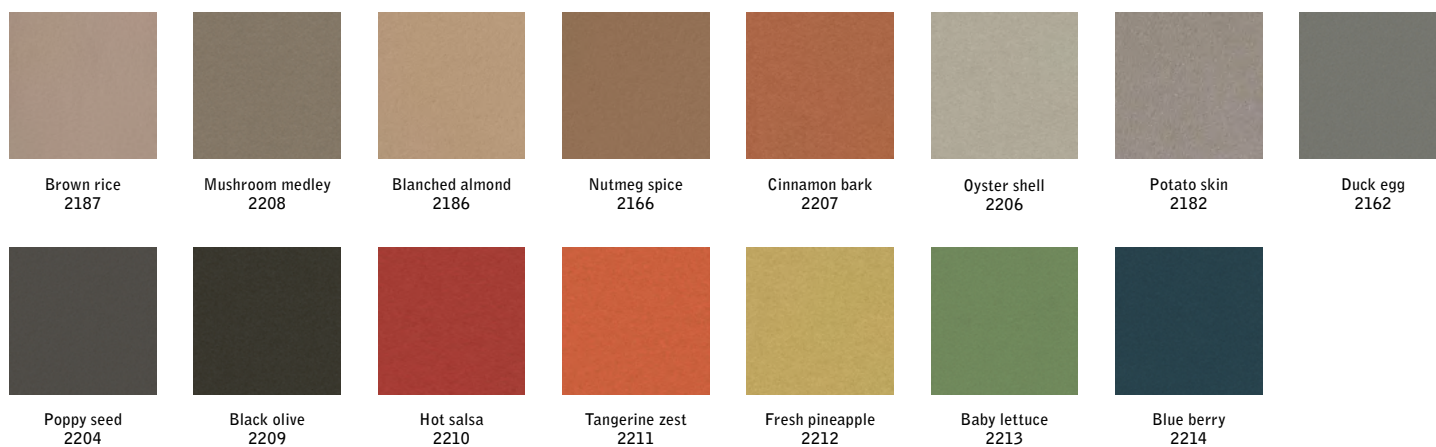



BLOC TABLEAU D’AFFICHAGE

Un tableau d’affichage délicatement arrondi fabriqué en liège massif de la meilleure qualité. Il peut être utilisé seul, dans un ensemble plus grand ou avec d’autres éléments de la série Bloc, qui comprend également des absorbeurs de son, des porte-journaux et des tableaux en verre. Conçu par MATTI KLENELL et HALLEROED.

Épaisseur 50 mm
Fixation invisible
Liège massif de la meilleure qualité

Code de l'article	Désignation	Dimensions L. x H x P mm	Poids kg	Prix
70806-C	BLOC Cork, tableau d'affichage massif aux coins arrondis	600 x 600 x 50	7,7	€ 377

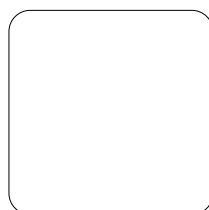

600 x 600
70806-C



AIR CORK TABLEAU D’AFFICHAGE EN LIÈGE

Air Cork est un tableau d’affichage en liège qui semble flotter dans l’air grâce à ses bords biseautés et ses fixations invisibles.

Fixation invisible
Profondeur par rapport au mur 22 mm

Code de l'article	Désignation	Dimensions L x H mm	Poids kg	Prix
27823K-AIR	AIR, Tableau d'affichage en liège	590 x 890	4,6	€ 175
27826K-AIR	AIR, Tableau d'affichage en liège	990 x 1190	10	€ 315
27827K-AIR	AIR, Tableau d'affichage en liège	1490 x 1190	15	€ 446
27828K-AIR	AIR, Tableau d'affichage en liège	1990 x 1190	20	€ 547



WOOD NOTICEBOARD

Tableau d'affichage exclusif doté d'un cadre en chêne massif et d'une surface d'affichage en lin naturel. Notre nouvelle gamme de tableaux d'écriture et d'affichage Wood s'inspire des tableaux en bois classiques du milieu du XXe siècle, auxquels elle donne un aspect contemporain grâce à des lignes épurées associées à des matériaux de grande qualité. Conçu par HALLEROED, le tableau est également disponible avec une surface en céramique blanche durable.

Fixation invisible
 Profondeur par rapport au mur 20 mm
 EPD (EPD International): S-P-06989

Code de l'article	Désignation	Dimensions L x H mm	Poids kg	Prix
81126-L	Wood tableau d'affichage en lin avec cadre en ch ne	1008 x 1208	5,7	€ 385
81127-L	Wood tableau d'affichage en lin avec cadre en ch ne	1508 x 1208	8,2	€ 549
81128-L	Wood tableau d'affichage en lin avec cadre en ch ne	2008 x 1208	11	€ 632



1008 x 1208
81126-L

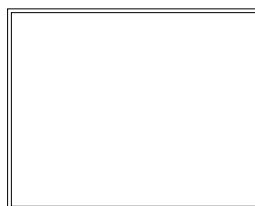

1508 x 1208
81127-L

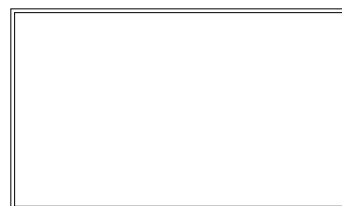

2008 x 1208
81128-L



LINEN TABLEAU D'AFFICHAGE

Ce tableau d'affichage classique en lin naturel est doté d'une toile repliée et d'une fixation invisible.

Fixation invisible
Profondeur par rapport au mur 20 mm

Code de l'article	Désignation	Dimensions L x H mm	Poids kg	Prix
278260MV-199	Tableau d'affichage en lin sans cadre	1005 x 1205	5,4	€ 290
278270MV-199	Tableau d'affichage en lin sans cadre	1505 x 1205	8,0	€ 334
278280MV-199	Tableau d'affichage en lin sans cadre	2005 x 1205	11	€ 389
278290MV-199	Tableau d'affichage en lin sans cadre	2505 x 1205	13	€ 469
278300MV-199	Tableau d'affichage en lin sans cadre	3005 x 1205	16	€ 504



TEXTILE TABLEAU D’AFFICHAGE

Ce tableau d’affichage classique en tissu est doté d’une toile repliée et d’une fixation invisible. Il se décline dans les coloris Cara, Fiji, Cura Screen et Blazer Lite.

Fixation invisible
Profondeur par rapport au mur 20 mm
Catégorie de prix A, Fiji, Cara
Catégorie de prix B, Blazer Lite, Cura Screen

Code de l'article	Désignation	Dimensions L x H mm	Poids kg	Prix A	Prix B
278260MV-code couleur	Tableau d'affichage en tissu sans cadre	1005 x 1205	5,4	€ 274	€ 314
278270MV-code couleur	Tableau d'affichage en tissu sans cadre	1505 x 1205	8,2	€ 314	€ 361
278280MV-code couleur	Tableau d'affichage en tissu sans cadre	2005 x 1205	11	€ 372	€ 446
278290MV-code couleur	Tableau d'affichage en tissu sans cadre	2505 x 1205	13	€ 428	€ 519
278300MV-code couleur	Tableau d'affichage en tissu sans cadre	3005 x 1205	16	€ 489	€ 602

Voir nuancier page 94

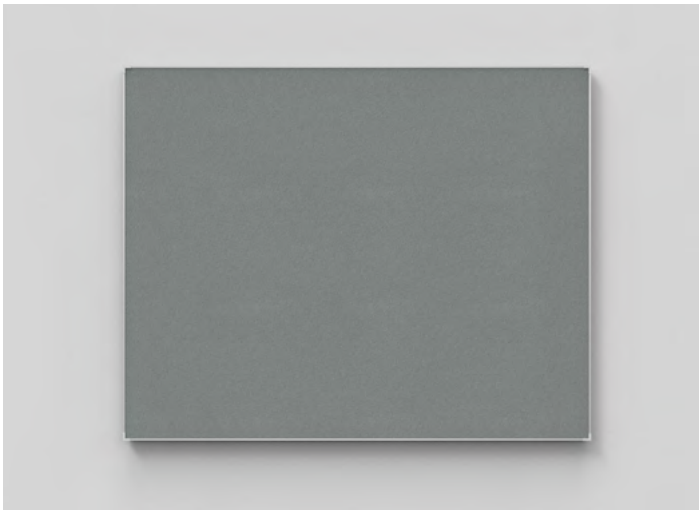

BOARDER BULLETIN TABLEAU D’AFFICHAGE

Boarder est un tableau d’affichage doté d’un cadre en aluminium anodisé blanc ou naturel. Conçu dans un matériau autorégénérateur, le linoléum garde son aspect intact pendant longtemps. Il se décline en huit tailles et de multiples coloris.

Fixation invisible
Profondeur par rapport au mur 19 mm

Code de l'article	Désignation	Dimensions L x H mm	Poids kg	Prix
27822B-code couleur	Tableau d'affichage Bulletin, cadre en alu anodisé naturel, surface en linoléum	455 x 605	3,0	€ 122
27823B-code couleur	Tableau d'affichage Bulletin, cadre en alu anodisé naturel, surface en linoléum	605 x 905	4,9	€ 169
27824B-code couleur	Tableau d'affichage Bulletin, cadre en alu anodisé naturel, surface en linoléum	905 x 1205	10	€ 278
27826B-code couleur	Tableau d'affichage Bulletin, cadre en alu anodisé naturel, surface en linoléum	1005 x 1205	11	€ 296
27827B-code couleur	Tableau d'affichage Bulletin, cadre en alu anodisé naturel, surface en linoléum	1505 x 1205	16	€ 402
27828B-code couleur	Tableau d'affichage Bulletin, cadre en alu anodisé naturel, surface en linoléum	2005 x 1205	21	€ 509
27829B-code couleur	Tableau d'affichage Bulletin, cadre en alu anodisé naturel, surface en linoléum	2505 x 1205	26	€ 636
27830B-code couleur	Tableau d'affichage Bulletin, cadre en alu anodisé naturel, surface en linoléum	3005 x 1205	31	€ 763
28822B-code couleur	Tableau d'affichage Bulletin, cadre en alu anodisé blanc, surface en linoléum	455 x 605	2,9	€ 127
28823B-code couleur	Tableau d'affichage Bulletin, cadre en alu anodisé blanc, surface en linoléum	605 x 905	4,9	€ 174
28824B-code couleur	Tableau d'affichage Bulletin, cadre en alu anodisé blanc, surface en linoléum	905 x 1205	9,4	€ 284
28826B-code couleur	Tableau d'affichage Bulletin, cadre en alu anodisé blanc, surface en linoléum	1005 x 1205	11	€ 307
28827B-code couleur	Tableau d'affichage Bulletin, cadre en alu anodisé blanc, surface en linoléum	1505 x 1205	16	€ 412
28828B-code couleur	Tableau d'affichage Bulletin, cadre en alu anodisé blanc, surface en linoléum	2005 x 1205	21	€ 518
28829B-code couleur	Tableau d'affichage Bulletin, cadre en alu anodisé blanc, surface en linoléum	2505 x 1205	26	€ 647
28830B-code couleur	Tableau d'affichage Bulletin, cadre en alu anodisé blanc, surface en linoléum	3005 x 1205	31	€ 777

Voir nuancier page 98

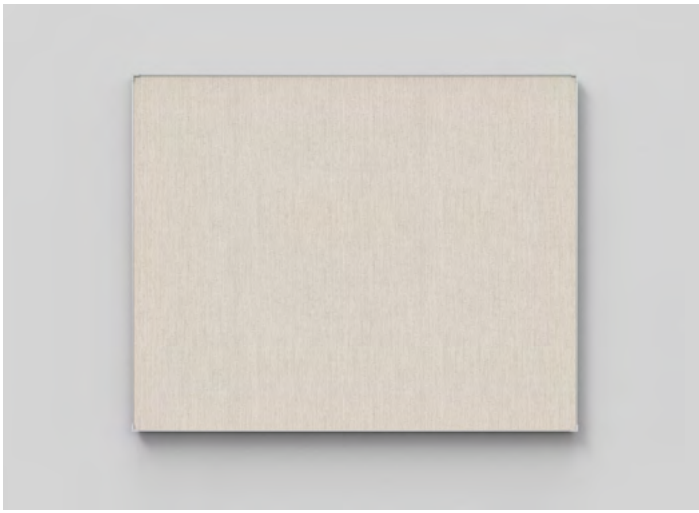

BOARDER TABLEAUX D’AFFICHAGE EN LIN/LIÈGE

Tableau d’affichage classique en lin ou en liège doté d’un cadre en aluminium anodisé naturel avec des coins en plastique gris.

Fixations invisibles
Profondeur par rapport au mur 19 mm

Code de l'article	Désignation	Dimensions L x H mm	Poids kg	Prix
27822L	Tableau d’affichage en lin, cadre en aluminium anodisé naturel	455 x 605	1,0	€ 53
27823L	Tableau d’affichage en lin, cadre en aluminium anodisé naturel	605 x 905	1,2	€ 73
27824L	Tableau d’affichage en lin, cadre en aluminium anodisé naturel	905 x 1205	2,1	€ 120
27826L	Tableau d’affichage en lin, cadre en aluminium anodisé naturel	1005 x 1205	2,4	€ 129
27827L	Tableau d’affichage en lin, cadre en aluminium anodisé naturel	1505 x 1205	4,8	€ 171
27828L	Tableau d’affichage en lin, cadre en aluminium anodisé naturel	2005 x 1205	5,0	€ 214
27829L	Tableau d’affichage en lin, cadre en aluminium anodisé naturel	2505 x 1205	7,3	€ 267
27830L	Tableau d’affichage en lin, cadre en aluminium anodisé naturel	3005 x 1205	9,1	€ 321
27822K	Tableau d’affichage en liège, cadre en aluminium anodisé naturel	455 x 605	1,0	€ 51
27823K	Tableau d’affichage en liège, cadre en aluminium anodisé naturel	605 x 905	1,4	€ 69
27824K	Tableau d’affichage en liège, cadre en aluminium anodisé naturel	905 x 1205	2,1	€ 113
27826K	Tableau d’affichage en liège, cadre en aluminium anodisé naturel	1005 x 1205	3,6	€ 120
27827K	Tableau d’affichage en liège, cadre en aluminium anodisé naturel	1505 x 1205	4,0	€ 163
27828K	Tableau d’affichage en liège, cadre en aluminium anodisé naturel	2005 x 1205	4,7	€ 193
27829K	Tableau d’affichage en liège, cadre en aluminium anodisé naturel	2505 x 1205	5,6	€ 242
27830K	Tableau d’affichage en liège, cadre en aluminium anodisé naturel	3005 x 1205	7,1	€ 294

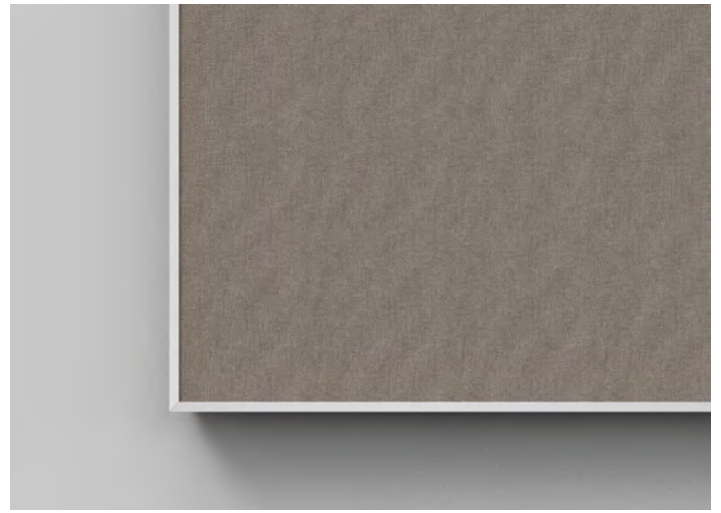
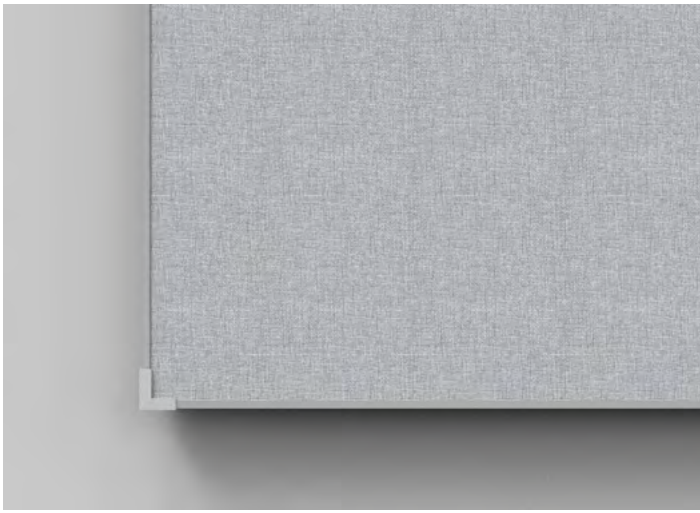

BOARDER TEXTILE TABLEAU D’AFFICHAGE

Boarder est un tableau d’affichage en tissu classique, doté d’un cadre en aluminium anodisé naturel. Les coins sont en plastique gris et la surface d’affichage peut être dans les tissus standard Fiji et Cara.

Fixation invisible
Profondeur par rapport au mur 19 mm

Code de l'article	Désignation	Dimensions L x H mm	Poids kg	Prix
27822TYG-code couleur	Tableau d’affichage en tissu Fiji ou Cara, cadre en alu anodisé naturel	455 x 605	1,3	€ 120
27823TYG-code couleur	Tableau d’affichage en tissu Fiji ou Cara, cadre en alu anodisé naturel	605 x 905	1,2	€ 136
27824TYG-code couleur	Tableau d’affichage en tissu Fiji ou Cara, cadre en alu anodisé naturel	905 x 1205	2,2	€ 178
27826TYG-code couleur	Tableau d’affichage en tissu Fiji ou Cara, cadre en alu anodisé naturel	1005 x 1205	2,9	€ 188
27827TYG-code couleur	Tableau d’affichage en tissu Fiji ou Cara, cadre en alu anodisé naturel	1505 x 1205	3,8	€ 229
27828TYG-code couleur	Tableau d’affichage en tissu Fiji ou Cara, cadre en alu anodisé naturel	2005 x 1205	4,8	€ 295
27829TYG-code couleur	Tableau d’affichage en tissu Fiji ou Cara, cadre en alu anodisé naturel	2505 x 1205	5,8	€ 369
27830TYG-code couleur	Tableau d’affichage en tissu Fiji ou Cara, cadre en alu anodisé naturel	3005 x 1205	7,0	€ 432
27822GT-code couleur	Tableau d’affichage en tissu Fiji ou Cara à angles biseautés en aluminium	455 x 605	1,3	€ 146
27823GT-code couleur	Tableau d’affichage en tissu Fiji ou Cara à angles biseautés en aluminium	605 x 905	1,3	€ 170
27824GT-code couleur	Tableau d’affichage en tissu Fiji ou Cara à angles biseautés en aluminium	905 x 1205	2,2	€ 254
27826GT-code couleur	Tableau d’affichage en tissu Fiji ou Cara à angles biseautés en aluminium	1005 x 1205	2,9	€ 287
27827GT-code couleur	Tableau d’affichage en tissu Fiji ou Cara à angles biseautés en aluminium	1505 x 1205	3,6	€ 315
27828GT-code couleur	Tableau d’affichage en tissu Fiji ou Cara à angles biseautés en aluminium	2005 x 1205	4,6	€ 367
27829GT-code couleur	Tableau d’affichage en tissu Fiji ou Cara à angles biseautés en aluminium	2505 x 1205	5,6	€ 412
27830GT-code couleur	Tableau d’affichage en tissu Fiji ou Cara à angles biseautés en aluminium	3005 x 1205	7,0	€ 491

Nuancier

CAMIRA - BLAZER LITE



Retreat LTH39

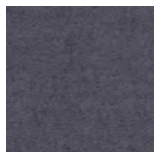

Cuddle LTH62

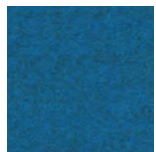

Balance LTH41



True LTH61



Harmony LTH63

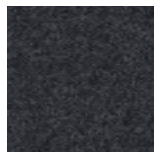

Solace LTH70

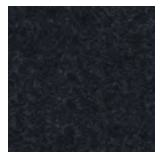

Haven LTH40



Happy LTH55



Pillow LTH43

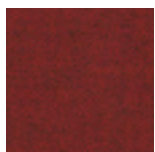

Devoted LTH58

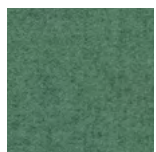

Graceful LTH51

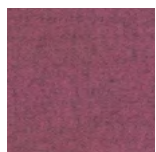

Angel LTH49

BLAZER LITE TISSUS HORS STOCK

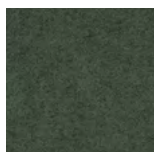

Shelter - LTH60

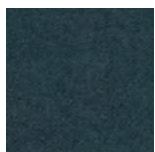

Hush - LTH42



Freedom - LTH69

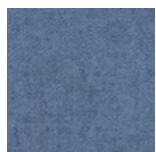

Dainty - LTH64

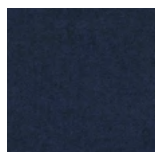

Mood - LTH44

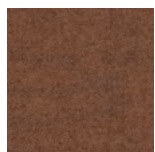

Worship - LTH59

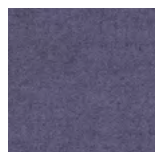

Pastel - LTH65

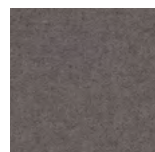

Tender - LTH53



Daydream - LTH46

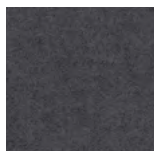

Verity - LTH57

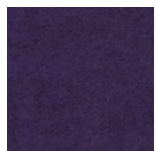

Faith - LTH68

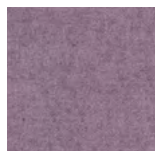

Love - LTH47

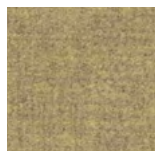

Bliss - LTH48

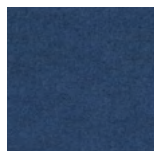

Wish - LTH67

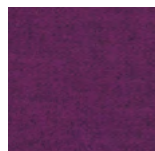

Pamper - LTH66

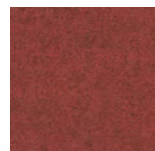

Aspire - LTH52



Hope - LTH50



Praise - LTH54

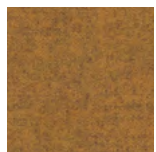

Buddah - LTH56

KVADRAT - REMIX SCREEN (EU ECOLABEL)



RS128

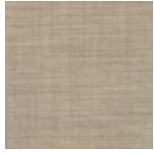

RS228

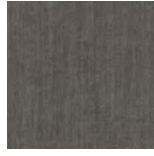

RS138

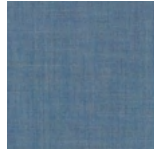

RS818

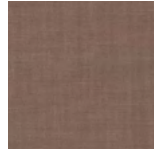

RS328

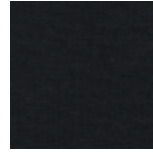

RS188

CAMIRA - FIJI (OEKOTEX® 100)



Puffer - YA303



Oscar - YA307

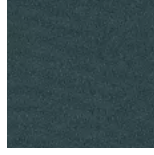

Stingray - YA311



Black Molly - YA319

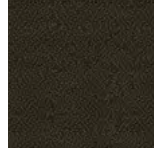

Piranha - YA315

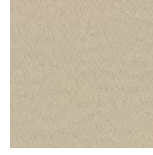

Catfish - YA300

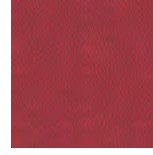

Arowan - YA308



Reedfish - YA309



Otos - YA305



Guppy - YA301



Blue Dolphin -
YA302

FIJI TISSUS HORS STOCK



Goldfish - YA304



Gourami - YA306



Firemouth - YA312



Pleco - YA313



Bowfin - YA314



Hecqui - YA318

CAMIRA - CARA (EU ECOLABEL)

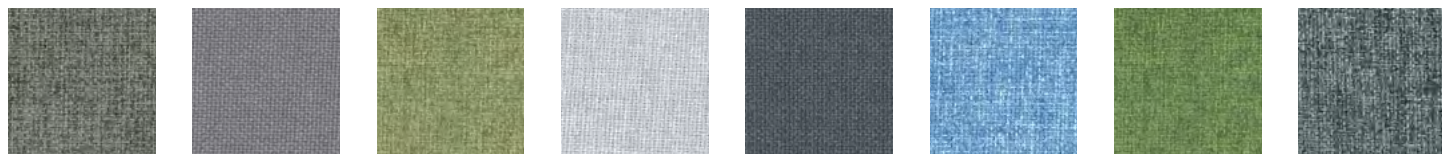

EJ016

EJ172

EJ186

EJ004

EJ048

EJ105

EJ185

EJ104



EJ138

EJ184

EJ076

EJ190

CARA TISSUS HORS STOCK

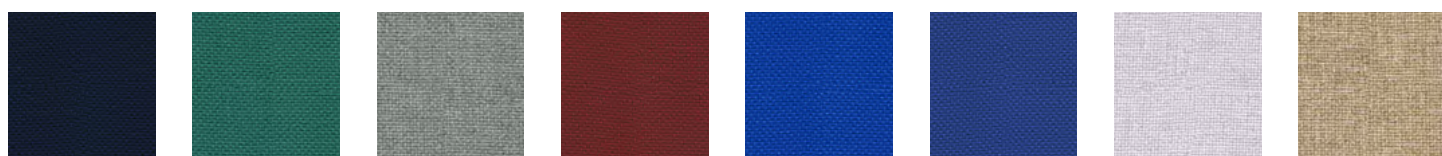

EJ011

EJ015

EJ033

EJ038

EJ125

EJ154

EJ169

EJ173



EJ175

EJ180

EJ187

EJ188

EJ189

EJ191

EJ192

EJ193

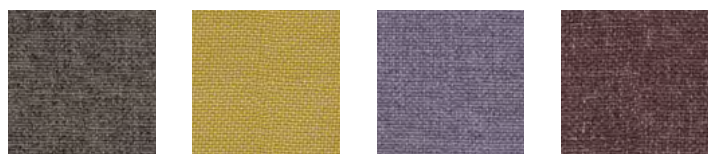

EJ194

EJ195

EJ196

EJ197

GABRIEL - CURA SCREEN (EU ECOLABEL)



61532

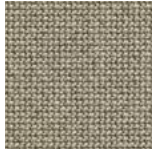

61468

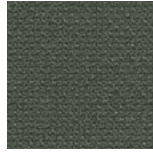

60419

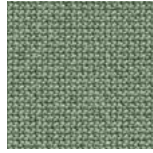

68486

CURA SCREEN TISSUS HORS STOCK

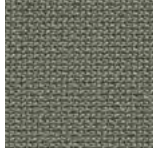

60409



60410

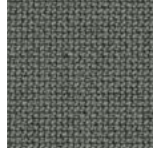

60427

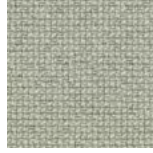

60500

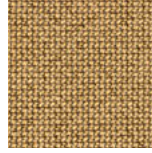

61433

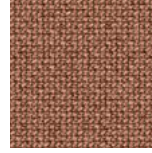

61457

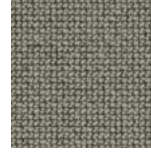

61459

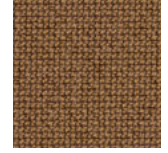

61460



61568

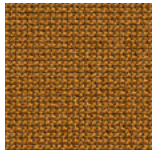

62482

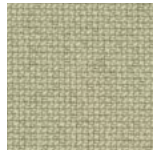

62525

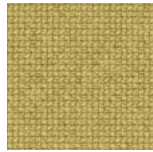

62526

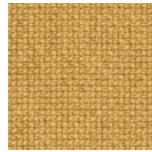

62583

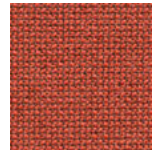

64497



64540



66465

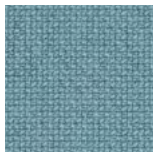

66539

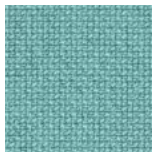

66540



68461

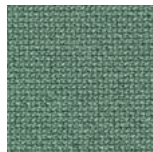

68487

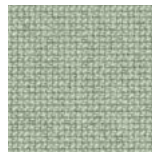

68562

BULLETIN BOARD

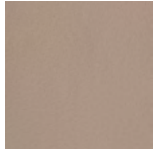

Brown rice
2187



Mushroom medley
2208

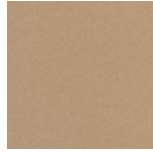

Blanched almond
2186



Nutmeg spice
2166



Cinnamon bark
2207



Oyster shell
2206

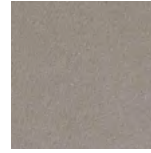

Potato skin
2182



Duck egg
2162



Poppy seed
2204



Black olive
2209

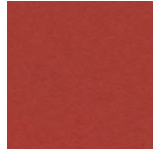

Hot salsa
2210



Tangerine zest
2211



Fresh pineapple
2212



Baby lettuce
2213



Blue berry
2214

MOOD



Peaceful 360



Frank 540



Shy 120



Lonely 170



Cozy 450



Blossom 690



Lively 460



Loving 760



Calm 320



Gentle 560

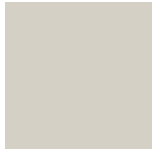

Soft 150



Warm 160



Casual 480



Blush 680



Mellow 730



Brave 750



Crisp 350



Fair 550

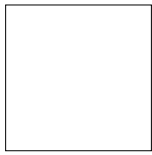

Pure 130



Lazy 140



Mild 250



Naive 640



Pale 230



Sunny 740

CONDITIONS GÉNÉRALES DE VENTE	<p>France, Benelux: Livraison Franco de port pour toute commande d'un montant supérieur à 1000€ HT Net achats / Pour toute commande d'un montant inférieur à 1000€ HT Net achats, 150€ HT de frais de port seront facturés.</p> <p>Suisse: Livraison gratuite DAP pour toute commande d'un montant supérieur à 1500 euros net HT. Pour toute commande d'un montant inférieur à 1500 euros, 200 euros de frais de port sont facturés.</p> <p>Services supplémentaires concernant les livraisons: - Notification de livraison / rendez-vous par téléphone ou/et par e-mail: 15€ HT par notification - Livraison express, livraison à date fixe, deuxième livraison, etc.: 100€ HT par livraison</p>
RÉSERVE DE PROPRIÉTÉ	Nos livraisons s'effectuent uniquement sur la base de nos conditions de paiement et de livraison. Les marchandises restent la propriété de Lintex jusqu'au paiement complet.
DÉLAIS DE LIVRAISON	Marchandises en stock : habituellement entre 5 et 8 jours ouvrables. Pour les autres produits, consultez les délais de livraison. Le délai de livraison court à partir de la date de réception de la commande. La date d'expédition confirmée est la date à laquelle les marchandises quittent l'usine.
DEVIS	Sauf indication contraire, tout devis est valable pour une durée de 30 jours. Les commandes ne sont acceptées que lorsqu'elles ont été confirmées par écrit par Lintex.
RETOURS DE MARCHANDISES	Les produits standard tenus en stock par Lintex peuvent être retournés dans un délai de 14 jours à compter de la date de livraison. Les frais de retour sont à la charge du client. Les marchandises doivent être retournées dans leur emballage d'origine complet et intact. Tout dommage pouvant résulter du transport sera facturé au client. Avant tout retour, vous devez impérativement contacter le service des ventes de Lintex pour obtenir un bon de retour. Lintex facturera au client des frais de retour à hauteur de 20 % de la valeur des marchandises. Toute commande peut être annulée dans un délai de trois jours ouvrables suivant la confirmation. En cas d'annulation d'une commande de produits manufacturés autres que des articles en stock, aucun remboursement ne sera accordé.
RÉCLAMATIONS	Si le produit est endommagé à la livraison, vous devez le consigner dans le bon de livraison avant de signer l'accusé de réception. Les réclamations pour dommages doivent être notifiées au responsable du transport. Les formulaires de réclamation peuvent également être remplis dans les 7 jours suivant la réception dans le cas où les dommages n'ont pas été constatés à la livraison. Toutes autres réclamations dues à des lacunes évidentes de notre part doivent être adressées par écrit à Lintex.
CONDITIONS DE PAIEMENT	30 jours net. En cas de retard de paiement, des pénalités de retard à hauteur de 8 % au-dessus du taux d'intérêt de référence de la Banque centrale suédoise seront débitées.
VENTE CONDITIONNELLE	Les marchandises livrées restent la propriété de Lintex jusqu'au paiement complet.
PRIX	Nous nous réservons le droit d'augmenter les prix suite à l'augmentation des prix des matières premières ou en raison de la fluctuation des taux de change. Nous nous réservons également le droit de modifier la construction et la conception des articles. Tous les prix sont indiqués hors taxes.
DURÉE DE GARANTIE	Les produits Lintex sont garantis contre les défauts de fabrication pour une durée de deux (2) ans à compter de la date de livraison, à condition qu'ils soient placés, immédiatement après la livraison, dans des locaux à température ambiante et non exposés à une usure anormale ou à une utilisation non conforme. Dans le cas où le montage ou l'assemblage est réalisé sur site par un monteur recommandé par Lintex, la garantie de 2 ans débute à la date de l'inspection validée.

CONTACT

SUÈDE / LINTEX AB

Madesjövägen 17
382 45 Nybro

Showroom:

Nybro, Madesjövägen 17
Stockholm, Åsögatan 174
Göteborg, Maskingatan 5

T +46 481 799 000

info@lintex.se
order@lintex.se
www.lintex.se

DANEMARK / LINTEX A/S

Mandal Allé 3
5500 Middelfart

Showroom:

København, Farvergade 17, st. th.
Middelfart, Mandal Allé 3
Aarhus, Søren Frichs Vej 38B

T +45 702 215 17

info@lintex.as
www.lintex.as

FINLANDE / LINTEX OY

Kalkkitie 2
24280 Salo

Showroom:

Helsinki, Kruunuvuorenkatu 3
Salu, Kalkkitie 2

T +358 272 712 20

info@lintex.fi
www.lintex.fi

ALLEMAGNE / LINTEX GMBH

Fasanenstraße 45
10719 Berlin

Showroom:

Berlin, Fasanenstraße 45
Köln, Limburger Straße 2b
München, Gotzinger Straße 52b
Hamburg, Kleine Rainstraße 44a

T +49 151 1630 6741

info.de@lintex.org
www.lintex.org

ROYAUME-UNI / LINTEX UK LTD

6 Northburgh Street
London EC1V 0AY

Showroom:

London, 6 Northburgh Street

T +44 7715 523 181

info@lintex.uk
www.lintex.uk

NORVÈGE / LINTEX A/S

Musemyrveien 4
3520 Jevnaker

Showroom:

Oslo, Tollbugata 15

T +47 61 31 49 99

firmapost@lintex.no
www.lintex.no

AUSTRIA

Frost International
Rudolfsplatz 13a
A 1010 Wien
+43 699 15 05 50 06
s.bleil@frost-international.at
www.frost-international.at

BELGIUM

Eurodesign Collections
Ambachtsweg 25B
9820 Merelbeke
+32 477 29 05 04
carl@eurodesign.be
www.eurodesign.be

CROATIA

Adde Studio d.o.o.
Trg Marka Marulica 6
10000 Zagreb
+385 (0)1 615 55 50
studio@adde.hr
www.adde.hr

FRANCE

Jean-David Pottier/Jerome Pecnard
21 Avenue des Marronniers
94130 Nogent-sur-Marne
+33 664 29 04 64
jdpottier@wanadoo.fr

NETHERLANDS

Onstein Textiel Agenturen
Singel 17
1261 XP Blaricum
+31 35 6237337
gijs.onstein@onstein-textiel.nl
www.onstein-textiel.nl

PORTUGAL

Oportobrand's
Rua Monte dos Burgos, 872 - 2ª
4250-313 Porto
+351 925 075 083
cristina.cruz@oportobrand's.pt
www.oportobrand's.pt

SPAIN

Ege Marco Mobiliario Internacional
c/ Hermosillo, 70 Entrep'lanta
28001 Madrid
+34 914 351 927
marco@marcogil.com
www.marcogil.com

SWITZERLAND

Alain Venzin
Rue Beauregard 18
CH-2520 La Neuveville
+41 79 635 62 89
+41 32 751 56 50
venzin-alain@hotmail.com

U.S.

Scandinavian Spaces
+1 855 811 9697
info@scandinavianspaces.com
www.scandinavianspaces.com

Austin

1000 East 6th Street
Suite B
Austin, TX 78702

New York

27 West 24th Street
Suite 803
New York, NY 10010